



MANUAL
DEL CARROCERO
NV350 URVAN®



NORMAS DE INGENIERÍA PARA
EL MONTAJE DE CARROCERÍAS,
EQUIPAMIENTOS Y CONVERSIONES.

**NMEX- CONVERSIONES LCV
EDICIÓN MY13 NOVIEMBRE 2013**

CONTENIDO

1. INTRODUCCIÓN E ÍNDICE.....	4
1-1. INTRODUCCIÓN.....	4
1-1-1. Objeto.....	4
1-1-2. Clasificación de estándares de convertidores	4
1-2. NOMBRE DE MODELO Y PLACA DE NÚMERO DE MODELO	5
1-3. INFORMACIÓN DE CONTACTO	8
2. RECOMENDACIONES GENERALES.....	9
2-1. PRECAUCIONES PARA LA PERSONALIZACIÓN.....	9
2-1-1. Responsabilidades	9
2-1-2. Garantía	9
2-1-3. Regulaciones legales	9
2-1-4. Precauciones y advertencias.....	9
2-1-5. Prevención de accidentes	10
2-1-6. Marcas comerciales y emblemas	10
2-1-7. Gancho de remolque.....	11
2-1-8. Precauciones para el trabajo de personalización	11
2-2. PRECAUCIONES AL PERSONALIZAR EL ÁREA CIRCUNDANTE DEL ASIENTO DEL CONDUCTOR	12
2-3. ESPACIO REQUERIDO PARA CADA PIEZA	13
2-4. PRECAUCIONES PARA LA PERSONALIZACIÓN RELACIONADA CON EL RUIDO	14
2-5. PRECAUCIONES PARA VEHÍCULOS EQUIPADOS CON UN SISTEMA DE BOLSA DE AIRE SRS.....	15
2-5-1. Configuración de sistema	15
2-5-2. Precauciones para la personalización y modificación.....	17
2-5-3. Precauciones para la personalización y trabajo de modificación	18
2-5-4. Otros	19
2-6. PRECAUCIONES PARA EL SISTEMA DE ESCAPE	20
2-7. REGULACIONES PARA LOS GASES DE ESCAPE	21
2-8. CAPACIDAD DE CARGA DEL PORTAEQUIPAJES.	22
2-9. FIGURA DE SUELO	23
2-9-1. Figura perspectiva de suelo (Precauciones al extraer el asiento)	23
2-9-2. Figura de suelo (Precauciones al extraer el asiento).....	23
2-9-3. Dimensiones principales del suelo.....	24
2-10. DIMENSIONES INTERNAS DEL VEHÍCULO.....	25
2-10-1. Volumen de equipaje y dimensiones (Van) largas/angostas/estándares - Techo	25
2-10-2. Volumen de equipaje y dimensiones (Van) S-largas/angostas/altas - Techo	26
2-10-3. Volumen y dimensiones del equipaje (Van) S-largas/amplias/altas - Techo	27
2-10-4. Espacio de utilidad.....	28
3. LISTA DE MODELOS DE DESTINO	29
3-1. VARIACIÓN DE MODELO.....	29
3-2. TABLA DE LISTA DE MODELOS DE DESTINO	30
4. GRÁFICO DE LÍNEA DE RENDIMIENTO	31
4-1. CURVA DE RENDIMIENTO DE MOTOR.....	31
5. CARACTERÍSTICAS DE MUELLE.....	33

5-1. CONTENIDO DE DIAGRAMA DE MUELLE	33
5-2. DIAGRAMA DE MUELLE	34
5-3. POSTURA DE VEHÍCULO.....	47
6. SISTEMA ELÉCTRICO RELACIONADO	48
6-1. PRECAUCIONES PARA LAS CONEXIONES ELÉCTRICAS	48
6-2. POSICIÓN DE LA CAJA DE FUSIBLES Y CADA TIPO DE RELÉXX.....	49
6-3. ESQUEMA DE LA FUENTE DE ALIMENTACIÓN DE RESERVA	50
6-4. RENDIMIENTO DE POTENCIA DEL ALTERNADOR	52
6-5. DIAGRAMA DE CONEXIONES ELÉCTRICAS	53
6-5-1. Sistema de control del motor.....	54
6-5-2. Sistema de arranque	78
6-5-3. Transeje y transmisión	80
6-5-4. Sistema de control del freno.....	83
6-5-5. Sistema de control de la bolsa de aire SRS	84
6-5-6. Sistema de control de calefacción y aire acondicionado.....	85
6-5-7. Puerta y seguro	90
6-5-8. Sistema de control de seguridad	99
6-5-9. Sistema de control de ventanilla eléctrica	100
6-5-10. Espejos.....	102
6-5-11. Sistema de iluminación exterior.....	103
6-5-12. Sistema de control del motor.....	111
6-5-13. Limpiaparabrisas y lavador.....	119
6-5-14. Desempañador	121
6-5-15. Claxon	123
6-5-16. Salida de alimentación	124
6-5-17. Sistema de control de carrocería.....	126
6-5-18. Sistema lan.....	134
6-5-19. Sistema de control de alimentación.....	135
6-5-20. Sistema de carga.....	141
6-5-21. Elementos de suministro de alimentación, tierra y circuitos.....	142
6-5-22. Medidor, luz de advertencia e indicador	257
6-5-23. Sistema acústico de advertencia.....	262

6-5-24. Sistema de audio, visual y de navegación.....	264
6-5-25. Cómo usar la información de conectores.....	266
7. TABLA DE ESPECIFICACIONES..	268
7-1. TABLA DE ESPECIFICACIONES PRINCIPALES.....	268
8. FIGURA (RÉPLICA) DE EXTERIOR DE VEHÍCULO	269
8-1. FIGURA (RÉPLICA) DE EXTERIOR DE VEHÍCULO	269
8-2. DIMENSIONES DE APERTURA DE PUERTA DESLIZANTE/PUERTA TRA SERA.....	272

1. INTRODUCCIÓN E ÍNDICE

1-1. INTRODUCCIÓN

1-1-1. Objeto

Este manual ha sido creado para que la información de ajuste de NV350 URVAN sea fácil de entender y para simplificar la personalización.

Debido a la variabilidad en la fabricación de carrocería y en los tipos de equipos, así como también por la variedad de fabricantes, estos estándares no pueden anticiparse a todas las modificaciones factibles ni a los distintos equipos o impactos en el funcionamiento del vehículo. Por lo tanto, NISSAN no se hace responsable en caso de accidentes y/o fallos ocasionados por los cambios realizados por terceros en el vehículo.

Tome en cuenta que algunos trabajos solamente pueden ser llevados a cabo por personal cualificado con experiencia para evitar riesgos de accidentes y para garantizar la calidad requerida en todas las conversiones.

El constructor de la carrocería o equipo debe seguir todas las indicaciones de estos estándares presentes para garantizar el óptimo funcionamiento del vehículo y la conducción, así como también para cumplir con los requerimientos de garantía. De lo contrario, NISSAN no se hace responsable por las consecuencias.

Por otro lado, cualquier modificación debe cumplir con las distintas regulaciones y estándares que rigen la conducción y construcción del vehículo en cada país donde se registre el vehículo y, haciendo referencia a proyectos de modificación importantes.

1-1-2. Clasificación de estándares de fabricantes de carrocerías

Para que la información sea fácil de comprender, estos estándares se dividen en ocho secciones.

- 1 - INTRODUCCIÓN E ÍNDICE
- 2 - RECOMENDACIONES GENERALES
- 3 - LISTA DE MODELOS DE DESTINO
- 4 - DIAGRAMA DE RENDIMIENTO
- 5 - CARACTERÍSTICAS DE MUELLE
- 6 - CIRCUITOS ELÉCTRICOS RELACIONADOS
- 7 - TABLA DE ESPECIFICACIONES
- 8 - FIGURA (RÉPLICA) DE EXTERIOR DE VEHÍCULO

NOMBRE DE MODELO Y PLACA DE NÚMERO DE MODELO

< INTRODUCCIÓN E ÍNDICE >

1-2. NOMBRE DE MODELO Y PLACA DE NÚMERO DE MODELO

Código de variación de modelo (Designaciones de prefijo y sufijo)

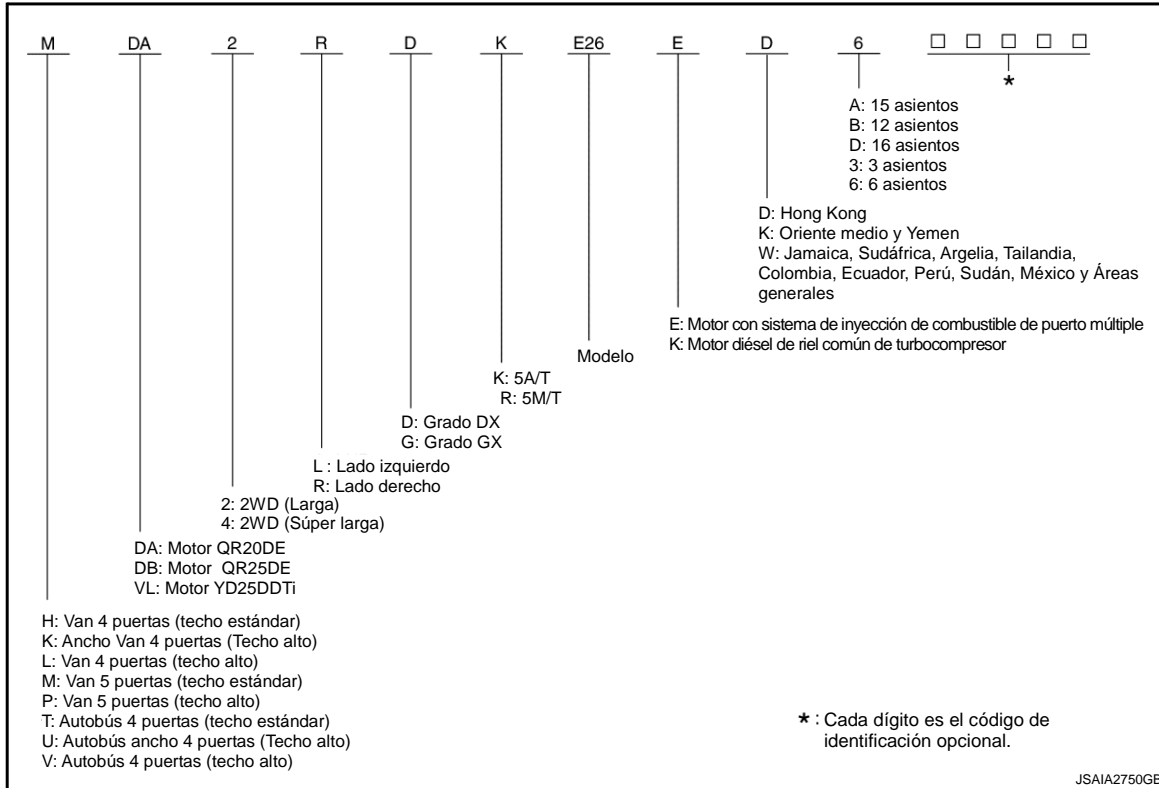

JSAIA2750GB

Información acerca de la identificación o código de modelo

NÚMERO DE IDENTIFICACIÓN

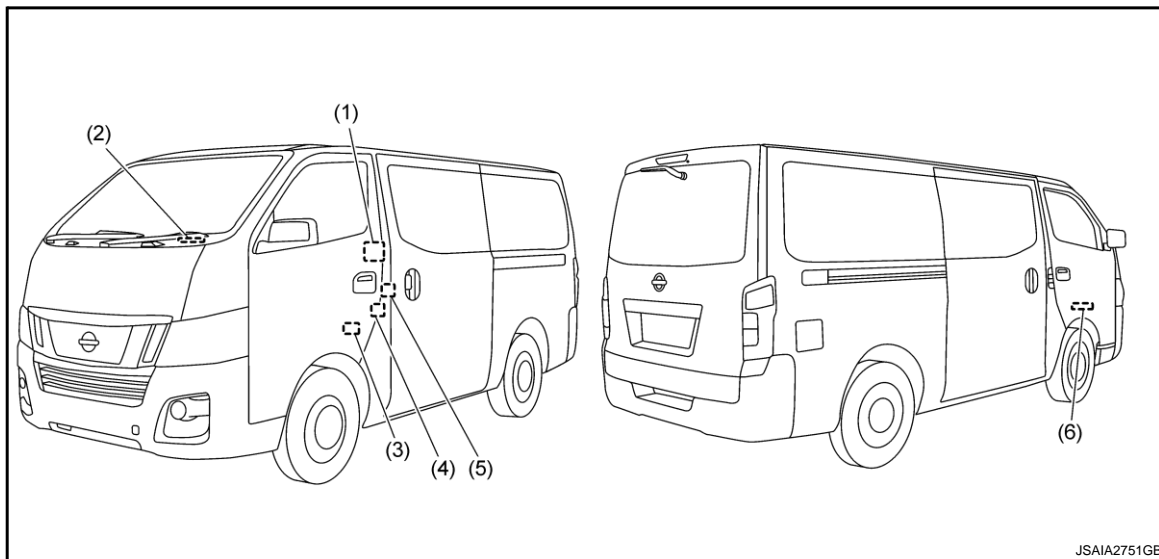

JSAIA2751GB

(1) Placa de identificación de vehículo
(si está equipada)

(2) Placa de número de identificación
de vehículo
(Para México y Oriente Medio)

(3) Etiqueta de especificaciones
de aire acondicionado

(4) Etiqueta de certificación
(Para Oriente Medio y Yemen)

(5) Etiqueta de neumático
(Lado de conductor)

(6) Número de identificación de vehículo
(Número de chasis)

NOMBRE DE MODELO Y PLACA DE NÚMERO DE MODELO

< INTRODUCCIÓN E ÍNDICE >

DISPOSICIÓN DE NÚMERO DE IDENTIFICACIÓN DE VEHÍCULO

Para México

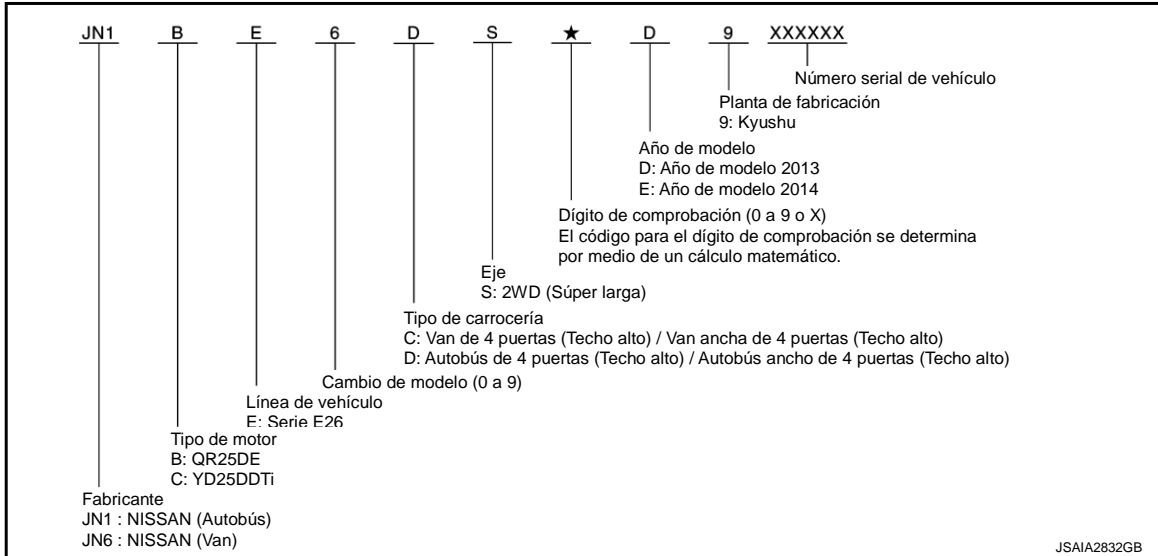

Para áreas generales

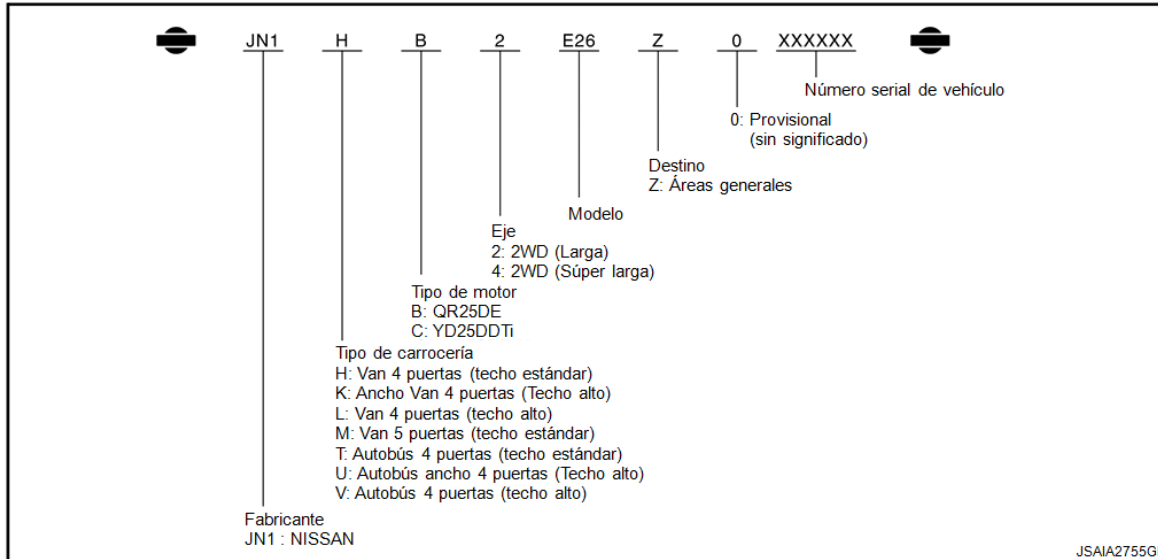

NOMBRE DE MODELO Y PLACA DE NÚMERO DE MODELO

< INTRODUCCIÓN E ÍNDICE >

PLACA DE IDENTIFICACIÓN

NISSAN MOTOR CO., LTD. JAPAN		
型式 TYPE CHASSIS NO TIPO NO DE CHASIS MODEL MODELO カラー COLOR TRIM カラー COLOR GUARNICION エン ENGINE シン MOTOR ミッション TRANS. AXLE アクスル TRANS. EJE	(1) (2) (3) (4) (5) (6) (7) (8)	cc
日産自動車株式会社 工場 PLANT MADE IN JAPAN		
(9)		
(2)		

JSAIA2674ZZ

- | | | |
|---------------------|---|-----------------------------------|
| (1) Tipo | (2) Número de identificación de vehículo (Número de chasis) | (3) Código de variación de modelo |
| (4) Modelo de motor | (5) Cilindrada de motor | (6) Modelo de transmisión |
| (7) Modelo de eje | (8) Planta de fabricación | (9) Código de barras de NIV |

INFORMACIÓN DE CONTACTO

< INTRODUCCIÓN E ÍNDICE >

1-3. INFORMACIÓN DE CONTACTO

Para consultas relacionadas con la personalización, construcción de carrocería, equipo y documentación, póngase en contacto con nosotros y se le direccionará con el área correspondiente.

Contacto NISSAN		Teléfono	Correo electrónico
Centro de Atención a Clientes	CAC NISSAN	01 800 9 NISSAN (647726)	www.nissan.com.mx cacnissan@nissan.com.mx

INTRODUCTION

< RECOMENDACIONES GENERALES >

2. RECOMENDACIONES GENERALES

2-1. PRECAUCIONES PARA LA PERSONALIZACIÓN

2-1-1. Responsabilidades

El cumplimiento de las instrucciones indicadas en los estándares presentes no excluye, en ningún caso, al convertidor de su responsabilidad por cualquier modificación/instalación realizada.

Cualquier infracción a estas recomendaciones debe considerarse como anomalía con respecto a las normas y debe liberar a NISSAN de su responsabilidad en caso de daños conectados directa o indirectamente con dicha inconformidad.

Cada modificación y transformación de las adaptaciones realizadas por el convertidor es su responsabilidad incluidos todos los daños ocasionados al vehículo incluso si son autorizados de forma administrativa.

El convertidor será, en cualquier caso, responsable de:

- Realizar el equipo adicional en el vehículo.
- La elección y características del material utilizado.
- La conformidad de los estándares e indicaciones proporcionados por NISSAN.
- La conformidad de todas las regulaciones vigentes en el país donde esté registrado el vehículo.
- La operación, seguridad, confiabilidad y generalmente la buena manipulación del vehículo así como también los efectos de las modificaciones y adaptaciones que pudieran realizarse en el rendimiento y especificaciones del vehículo.
- Las consecuencias en la seguridad de la carretera que la carrocería pudiera generar, así como todos los componentes agregados o modificados en el vehículo.
- Daños que los equipos agregados al vehículo pudieran ocasionar.

De la misma manera, el convertidor o el convertidor serán los responsables de obtener la validación de la carrocería y/o equipo con la autoridad competente.

2-1-2. Garantía

NISSAN garantiza las piezas originales sin modificaciones y los componentes de acuerdo a lo establecido en el contrato de compra entre el comprador y el vendedor. Como norma general, la garantía de conversión/equipo será acordada entre el cliente final y el fabricante del equipo y/o el proveedor.

En general, la pérdida de garantía ofrecida por NISSAN puede derivarse por lo siguiente:

- Si los estándares del Manual de Carrocero no han sido respetadas.
- Si el equipo elegido para el vehículo no es adecuado para el uso dado o el país donde se usará el vehículo.
- Cuando no se usen las piezas originales de repuesto o los componentes que NISSAN ha puesto disponibles para la intervención específica del convertidor.
- Si la falla que ocurrió fue ocasionada por los elementos agregados o debido a su soporte o montaje.

2-1-3. Regulaciones legales

Cumpla con la regulación de cada país.

2-1-4. Precauciones y advertencias

El uso de piezas no homologadas, componentes y/o accesorios, puede incurrir en repercusiones serias en la seguridad y confiabilidad del vehículo. Por lo tanto, se recomienda que use piezas y accesorios originales de NISSAN cuando sea adecuado con el diseño planeado.

Las normas e instrucciones presentes en estos estándares de fabricación de carrocerías corresponden a las especificaciones técnicas aplicables al momento en el que se escribieron.

Antes de iniciar cualquier trabajo de conversión, es obligatorio leer cuidadosamente todos los estándares de este Manual de Carrocero.

INTRODUCTION

< RECOMENDACIONES GENERALES >

2-1-5. Prevención de accidentes

El convertidor debe tomar todas las medidas técnicas necesarias para evitar operaciones de riesgo y de esta manera garantizar el correcto funcionamiento del vehículo.

En todos los casos, el convertidor será la parte finalmente responsable de daños:

- Originados por pérdida de confiabilidad o seguridad en el funcionamiento del trabajo de la carrocería y/o equipo adicional construido por el convertidor.
- Debido a instrucciones de servicio deficientes para el trabajo de carrocería y/o equipo adicional construido por el convertidor.

En general, se requiere cuidado especial para los componentes del vehículo que afectan:

- El control de la trayectoria del conductor y la habilidad para detener el vehículo
- La distribución de la carga (delantera/trasera, izquierda/derecha)
- El riesgo de incendio.
- Cualquier riesgo para el vehículo y sus alrededores.
- Cualquier peligro en el vehículo y sus alrededores.

Entre estos componentes, mencionaremos:

- El sistema de dirección y circuitos
- Sistema de frenos y circuito
- Rueda, apriete de tuercas
- Adición de trabajo de carrocería o equipo
- Asientos y anclaje de cinturón de seguridad
- Sistemas de advertencia e información para el uso y aplicación del conductor
- Sistemas e instalaciones eléctricas o electrónicas.

Por lo tanto, está estrictamente prohibido modificar cualquier elemento que afecte lo siguiente:

- Sistema de dirección (circuitos, controles, anclaje)
- Sistema de frenos (circuitos, controles, anclaje)
- Sistema de aceite
- Sistemas de pretensión de cinturón de seguridad y todos los elementos relacionados. Componentes eléctricos y electrónicos.

Las intervenciones en sistemas eléctricos, así como también la manipulación inapropiada de los mismos, podrían ocasionar fallas severas en el funcionamiento del vehículo y podrían poner en peligro a los usuarios y peatones. Por esta razón, y por la seguridad que requiere atención especial, es muy importante que cualquier intervención en el sistema eléctrico o electrónico garantice el perfecto funcionamiento. Las intervenciones deben ser realizadas por personal calificado y con experiencia.

Nunca desconecte el motor cuando el vehículo esté en marcha. Muchos sistemas relacionados con la seguridad del vehículo solamente funcionan con el motor en funcionamiento.

Todas las conversiones y/o componentes agregados al vehículo deben cumplir con todos los requerimientos legales concernientes a la seguridad en el trabajo y prevención de accidentes.

Adicionalmente, las instrucciones y recomendaciones de las compañías de seguros relacionadas con estos aspectos deben ser tomadas en cuenta.

2-1-6. Marcas comerciales y emblemas

No está permitido modificar o reubicar las marcas comerciales, placas de identificación y denominaciones en relación con la posición original. La imagen de la marca siempre debe estar protegida.

La aplicación de las marcas comerciales del convertidor o proveedor de equipo: no debe ser colocada cerca de los logotipos de NISSAN.

INTRODUCTION

< RECOMENDACIONES GENERALES >

2-1-7. Gancho de remolque

El gancho trasero no está disponible.

IMPORTANTE: La instalación del gancho de remolque trasero está prohibida en relación con la resistencia.

2-1-8. Precauciones para el trabajo de personalización

- Asegúrese de quitar las piezas del vehículo con mucho cuidado.
- Cuando desmonte y vuelva a montar las piezas para un vehículo estándar, siga los procedimientos descritos en el Manual de servicio.
- Cuando instale piezas personalizadas, o al realizar el trabajo de soldadura, tenga cuidado de ejecutar el trabajo de manera que las piezas del vehículo estándar que están ubicadas en la cercanía no se dañen.
- Posicione el vehículo por completo sobre una superficie nivelada y personalice sin que la carrocería del vehículo esté torcida.

ESPACIO REQUERIDO PARA CADA PIEZA

< RECOMENDACIONES GENERALES >

2-2. PRECAUCIONES AL PERSONALIZAR EL ÁREA CIRCUNDANTE DEL ASIENTO DEL CONDUCTOR

El espacio útil difiere en conformidad con el modelo del vehículo, pero se proporcionan ocho espacios para interruptores.

Use los espacios libres para interruptores para instalar interruptores adicionales.

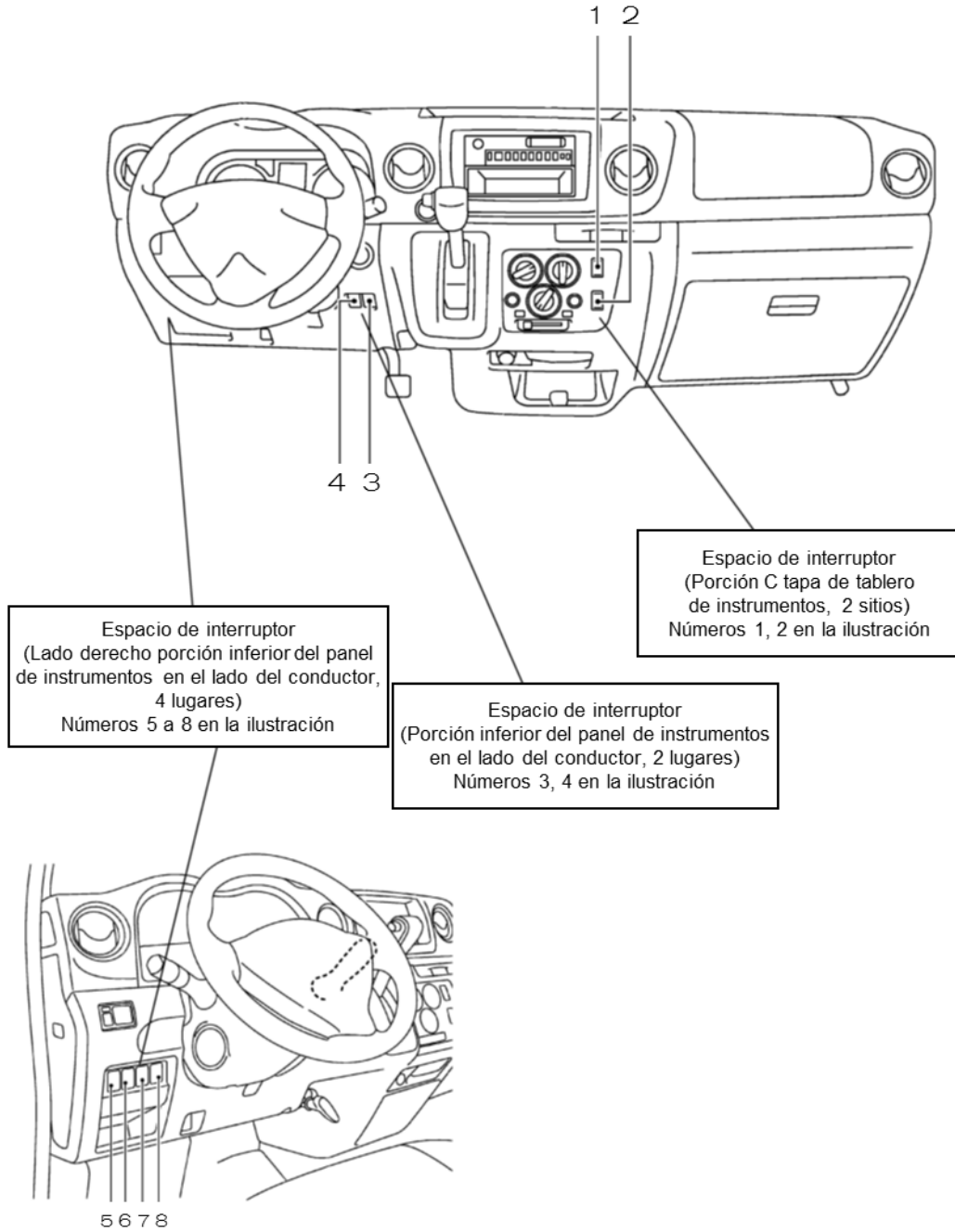

ESPACIO REQUERIDO PARA CADA PIEZA

< RECOMENDACIONES GENERALES >

2-3. ESPACIO REQUERIDO PARA CADA PIEZA

El espacio con piezas de chasis se determina prestando consideración a que no hay interferencia, aun bajo las distintas condiciones de conducción, y de tal manera que no ocurran anomalías a causa del calor. Cuando posicione nuevas piezas que están asociadas con la personalización de equipo especial, consulte el espacio existente y posicione las piezas dejando suficiente espacio.

El espacio estimado que se debe asegurar entre las piezas de la carrocería del vehículo es como se indica a continuación.

	Ubicación	Espacio requerido (mm)	Comentarios
1	Motor	Parte delantera y trasera: 50 o más Izquierda y derecha: 25 o más Superior: 25 o más Inferior: 50 o más	La unidad del motor se monta en la carrocería del vehículo, realizando el cambio relativo y la cantidad de movimiento en gran medida. Adicionalmente, la generación de calor también es alta y por lo tanto se requiere asegurar un espacio lo suficientemente grande.
2	Tubos	30 o más Cuando existe un cambio relativo 50 o más	Comenzando con la manguera de calor, si existe interferencia con la tubería, esto podría generar una anomalía significativa. Asegure una holgura que permita el espacio suficiente.
3	Tubería	30 o más Cuando existe un cambio relativo 50 o más	
4	Sistema de escape	Como regla: 80 o más Para piezas de goma/resina o piezas cruciales para el funcionamiento, asegure una holgura que permita el espacio suficiente. Tubos: 100 o más Mangueras: 200 o más Neumáticos: 200 o más Cables PKB: 200 o más Mazo de cables: 200 o más Otras piezas inflamables: 100 o más	El sistema de escape se monta y existe un cambio relativo. Mientras se tiene cuidado con la interferencia, tenga cuidado con los efectos del calor.
5	En el recinto del motor	Holgura con manguera de combustible. Parte superior e inferior: 15 o más Izquierda y derecha: 30 o más	

PRECAUCIONES PARA LA PERSONALIZACIÓN RELACIONADA CON EL RUIDO

< RECOMENDACIONES GENERALES >

2-4. PRECAUCIONES PARA LA PERSONALIZACIÓN RELACIONADA CON EL RUIDO

Para la información relacionada con las regulaciones de ruido, siga las normas de cada país.

Está prohibida la modificación del siguiente contenido relacionado con el ruido.

- Cambio del modelo de motor.
- Potencia máxima del motor/Cambio del régimen del motor.
- Cambio del equipo de transmisión de alimentación.
- Cambio de la relación de engranaje de transmisión y relación de engranaje de reducción final.
- Cambio del sistema de admisión de aire.
- Cambio de la forma del filtro de aire y el ducto de admisión de aire.
- Cambio del sistema de escape.
- Cambio de la forma del silenciador y la capacidad, y cambio del diámetro del tubo de escape.
- Ventilador de enfriamiento.
- Tamaño de ventilador, paso, cantidad y cambios en la velocidad de rotación.
- Cambio del material acústico/aislamiento.
- Cambio de la cubierta de ruido y el amortiguador instalado alrededor del motor/transmisión.
- Forma de la cubierta del panel del motor.
- Cambio de forma y apropiación del panel del suelo que forma el recinto del motor.

PRECAUCIONES PARA VEHÍCULOS EQUIPADOS CON UN SISTEMA DE BOLSA DE AIRE SRS

< RECOMENDACIONES GENERALES >

2-5. PRECAUCIONES PARA VEHÍCULOS EQUIPADOS CON UN SISTEMA DE BOLSA DE AIRE SRS

El sistema de bolsa de aire SRS y el pretensor del cinturón de seguridad es un circuito electrónico centrado alrededor de una microcomputadora que es el mecanismo que controla el sistema. Cuando personalice/modifique los vehículos equipados con el sistema de la bolsa de aire SRS, es necesario tener cuidado con las piezas electrónicas. Cuando realice la personalización y la modificación tenga presentes las precauciones mostradas en los pasos 2 a 4.

Si no se realiza el trabajo de forma normal, la operación común de la bolsa de aire puede verse obstaculizada, ocasionando que se active la bolsa de aire accidentalmente.

(SRS: la abreviación del sistema suplementario de sujeción. Se refiere al equipo de sujeción que es suplementario al cinturón de seguridad).

2-5-1. CONFIGURACIÓN DE SISTEMA

Las piezas del sistema de la bolsa de aire SRS están instaladas en el volante y el suelo. (En caso del equipo de la bolsa de aire del pasajero, está instalado en el interior del panel de instrumentos lateral del pasajero). El pretensor del cinturón de seguridad se instala en el pilar de bloqueo derecho (en el caso del equipo de la bolsa de aire del pasajero, se instala en el pilar de bloqueo izquierdo). Adicionalmente, el color exterior del mazo de cables y del conector del sistema de la bolsa de aire SRS es amarillo.

•Ubicación de las piezas de componente

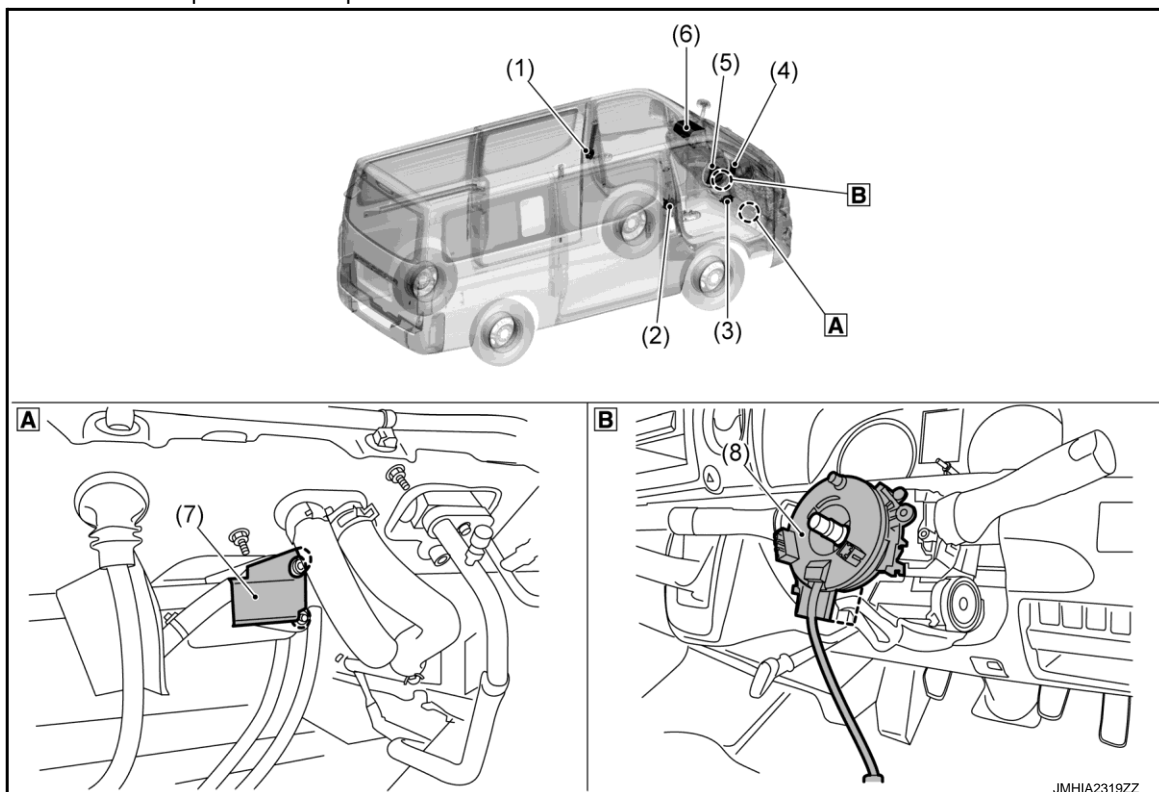

A Vista con el ensamble de la fascia de la defensa extraído

B Vista con el volante extraído

- | | | |
|--|---|--|
| (1) Pretensor de cinturón de seguridad lado izquierdo | (2) Pretensor de cinturón de seguridad lado derecho | (3) Unidad de sensor de diagnóstico de bolsa de aire |
| (4) Medidor de combinación (luz de advertencia de bolsa de aire) | (5) Módulo de bolsa de aire de conductor | (6) Módulo de bolsa de aire de pasajero |
| (7) Sensor de zona de colisión | (8) Interruptor de combinación (cable espiral) | |

PRECAUCIONES PARA VEHÍCULOS EQUIPADOS CON UN SISTEMA DE BOLSA DE AIRE SRS

< RECOMENDACIONES GENERALES >

• Diagrama de circuito

SISTEMA DE CONTROL DE BOLSA DE AIRE SRS

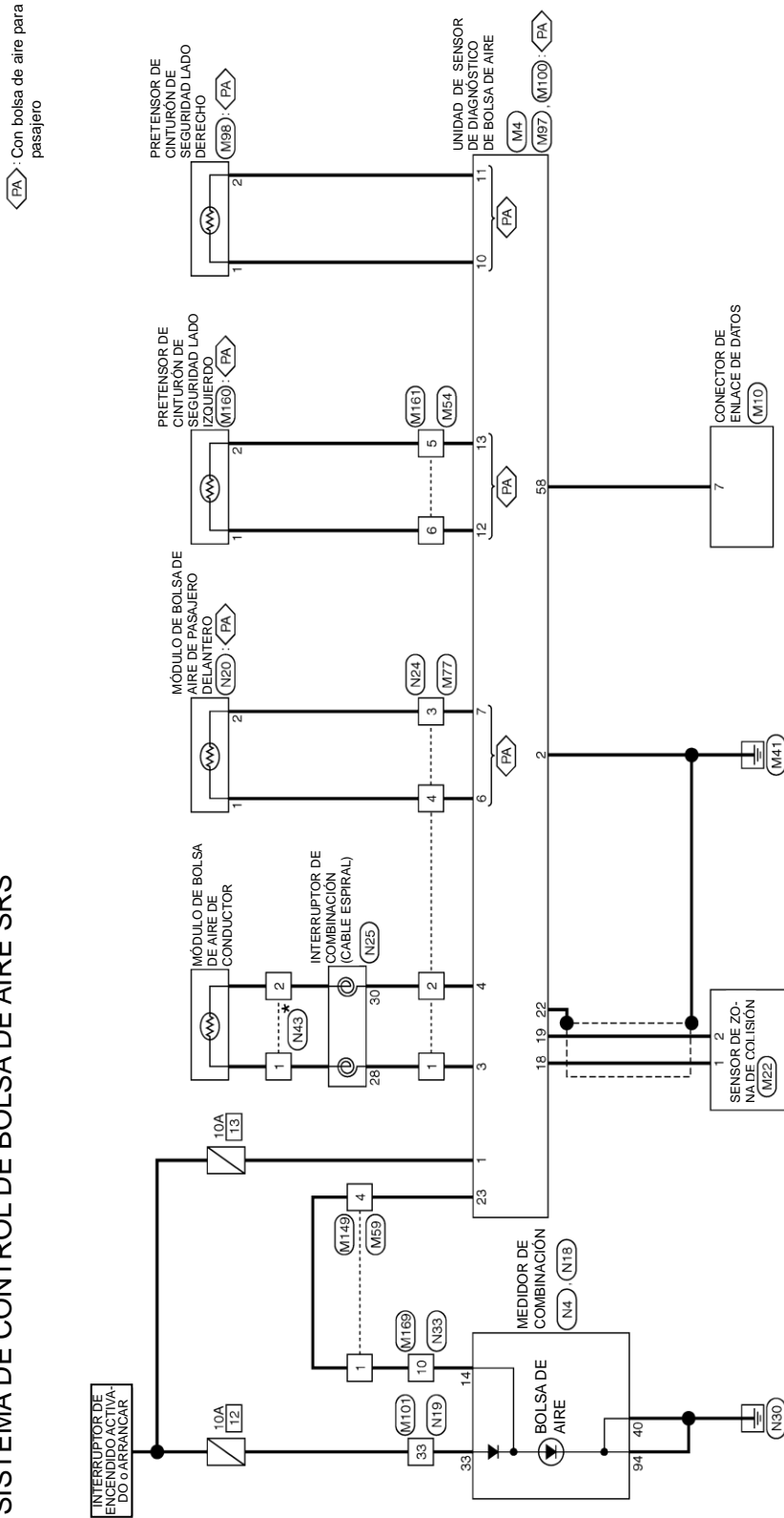

* : Este conector no se muestra en el "Disposición de mazo".

2013/04/19

JRHWC0558GB

PRECAUCIONES PARA VEHÍCULOS EQUIPADOS CON UN SISTEMA DE BOLSA DE AIRE SRS

< RECOMENDACIONES GENERALES >



ADVERTENCIA

Al realizar la personalización y modificación, observe las siguientes precauciones.

Si no se sigue, la bolsa de aire podría no operar normalmente en una colisión. La bolsa de aire se puede accionar accidentalmente, lo que representa una amenaza para la vida, lesiones severas para los ocupantes del vehículo y trabajadores.

2-5-2. Precauciones para la personalización y modificación

No realice la personalización y modificación mostradas a continuación. Estas pueden ocasionar que la bolsa de aire SRS deje de funcionar normalmente y se accione accidentalmente.

- Modificación de la parte delantera del vehículo e instalación de piezas personalizadas en la parte delantera del vehículo. Por ejemplo,
 - o Modificación de defensa delantera
 - o Instalación de piezas estructurales a la parte delantera del vehículo (barra de protección delantera, cabrestante, quitanieves, etc.)

El impacto transferido a la unidad de control del sistema de la bolsa de aire SRS cambia y puede ocasionar que el sistema de la bolsa de aire SRS deje de funcionar normalmente.

- Modificación de suspensión
 - o Si la altura del vehículo y la dureza de la suspensión cambian, podría relacionarse con la operación accidental de la bolsa de aire SRS.
- Instalación de un dispositivo inalámbrico de alta potencia
 - o La señal del dispositivo inalámbrico puede ocasionar que la unidad de control del sistema de la bolsa de aire SRS se vea afectada de forma negativa.
- Modificación de paneles. Por ejemplo,
 - o Modificación de paneles de carrocería, puertas, paneles de suelo, etc.
- Modificación del área circundante al asiento del conductor. Por ejemplo,
 - o Modificación del tablero de instrumentos, columna de la dirección, etc.
- Modificación del área circundante al asiento del pasajero. Por ejemplo,
 - o Modificación del panel de instrumentos, etc.
 - o Instalación de piezas personalizadas dentro del área de despliegue de la bolsa de aire.

PRECAUCIONES PARA VEHÍCULOS EQUIPADOS CON UN SISTEMA DE BOLSA DE AIRE SRS

< RECOMENDACIONES GENERALES >

2-5-3. Precauciones para la personalización y trabajo de modificación

2-5-3-1 Precauciones necesarias para antes de iniciar el trabajo de personalización y modificación y para después de finalizar el trabajo

ADVERTENCIA: Siempre tenga en cuenta los siguientes elementos. De lo contrario, podría ocasionar una operación accidental.

Antes de quitar e instalar componentes y mazos de cables de la bolsa de aire SRS y el sistema pretensor del cinturón de seguridad, desactive el interruptor de encendido, desconecte el cable de la batería del terminal negativo y espere 3 minutos o más. (Esto es para descargar la electricidad retenida en el circuito de suministro de alimentación suplementaria de la unidad del sensor de diagnóstico). Al quitar o instalar piezas de componente, no trabaje en frente del módulo de la bolsa de aire. Siempre trabaje a un lado.

No use herramientas neumáticas ni herramientas eléctricas para quitar o instalar piezas de componente. (Esto para evitar la operación accidental debido a la vibración).

El mazo de cables de la bolsa de aire SRS y del pretensor se pueden distinguir de otros mazos de cables por sus conectores amarillo y naranja.

PRECAUCIÓN: Cuando coloque solo el módulo de la bolsa de aire, asegúrese de colocar el módulo de la bolsa de aire extraído con la dirección de despliegue orientada hacia arriba. (Esto es para la preparación en caso de un despliegue accidental).

No coloque el módulo de la bolsa de aire en un área donde la temperatura alcance los 90 °C o más y el pretensor del cinturón de seguridad donde la temperatura alcance los 80 °C o más.

No someta el módulo de la bolsa de aire ni el pretensor del cinturón de seguridad a impactos por caídas. Si se somete a impactos, cámbielo.

No permita que el módulo de la bolsa de aire ni el pretensor del cinturón de seguridad estén expuestos a aceite, grasa, solventes, agua, etc.

Cuando compruebe la unidad del sensor de la bolsa de aire, el módulo de la bolsa de aire, el cinturón de seguridad del pretensor y los sensores, no use un probador eléctrico como un probador de circuito. (Esto es para evitar la operación accidental del inflador debido a la corriente eléctrica débil del probador).

El diagnóstico del circuito del sistema debe realizarse usando la luz de advertencia de la bolsa de aire o CONSULTE (máquina de diagnóstico de NISSAN).

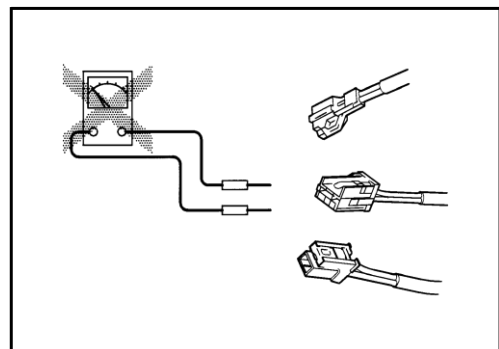

2-5-3-2 Precauciones para la reparación y ajuste del sistema de la dirección

Cuando realice reparaciones y el ajuste del sistema de la dirección, primero quite el volante y enseguida realice el trabajo.

Esto es para evitar que el volante gire durante la reparación y ajuste del mismo, ocasionando que cambie la posición neutral del cable espiral y que se corte el cable espiral.

Para obtener información sobre los procedimientos de trabajo, siga el Manual de servicio.

PRECAUCIONES PARA VEHÍCULOS EQUIPADOS CON UN SISTEMA DE BOLSA DE AIRE SRS

< RECOMENDACIONES GENERALES >

2-5-3-3 Precauciones durante la aplicación de soldadura y pintura.

- Cuando realice un trabajo que incremente el calor en la carrocería del vehículo alrededor del asiento del conductor (soldadura, pintura, etc.), si la temperatura excederá 85 °C, quite la bolsa de aire SRS, la unidad de control del sistema de la bolsa de aire SRS y el cinturón de seguridad del pretensor. Para la extracción, póngase en contacto con su distribuidor.
- Cuando realice la soldadura eléctrica en la carrocería del vehículo, quite el fusible de la bolsa de aire SRS. Cuando restaure el vehículo (en la condición operable), instale el fusible extraído. (Los fusibles de una capacidad distinta a la especificada no se pueden instalar).

2-5-4. Otros

- Cuando quite, instale, sustituya o deseche la bolsa de aire SRS y el cinturón del pretensor, o cuando deseche un vehículo equipado con el sistema de bolsa de aire SRS, asegúrese de ponerse en contacto con su distribuidor.
- Para manipular las piezas del sistema de la bolsa de aire SRS, consulte el Manual del propietario y el Manual de servicio.

PRECAUCIONES PARA EL SISTEMA DE ESCAPE

< RECOMENDACIONES GENERALES >

2-6. PRECAUCIONES PARA EL SISTEMA DE ESCAPE

Temperatura superficial de las piezas del sistema de escape

Consulte el espacio requerido en cada porción de 2-3 y para la seguridad, asegure el espacio suficiente entre las piezas personalizadas y las piezas del sistema de escape. Si es inevitable un lugar cerrado, asegúrese de aplicar de forma efectiva contramedidas de aislamiento de calor. Si es necesario, mida la temperatura y compruebe la seguridad.

PRECAUCIONES PARA LOS GASES DE ESCAPE

< RECOMENDACIONES GENERALES >

2-7. REGULACIONES PARA LOS GASES DE ESCAPE

Tome acciones respetando las regulaciones de los gases de escape para cada país.

CAPACIDAD DE CARGA DEL PORTAEQUIPAJES

< RECOMENDACIONES GENERALES >

2-8. CAPACIDAD DE CARGA DEL PORTAEQUIPAJES.

Se ajustan las tuercas para la instalación del portaequipajes. (M8)

El peso de carga, incluido el portaequipaje, es de 100 kg (6.25 kg para cada ubicación de tuerca).

Instale el portaequipaje para techo en la carrocería del vehículo de manera que la superficie del asiento de instalación sea de 52 cm² o más.

PRECAUCIONES: Debido a que el orificio de instalación del portaequipaje es de una construcción de tuerca de tapa, cuando use un perno con un eje de tornillo de 12 mm o más, existe el peligro de que toque fondo y se fije de forma incompleta.

Tome en cuenta el grosor del soporte del objeto que será fijado y seleccione la longitud del eje del perno de fijación.



FIGURA DE SUELO

< RECOMENDACIONES GENERALES >

2-9. FIGURA DE SUELO

2-9-1. Figura perspectiva de suelo (precauciones al extraer el asiento)

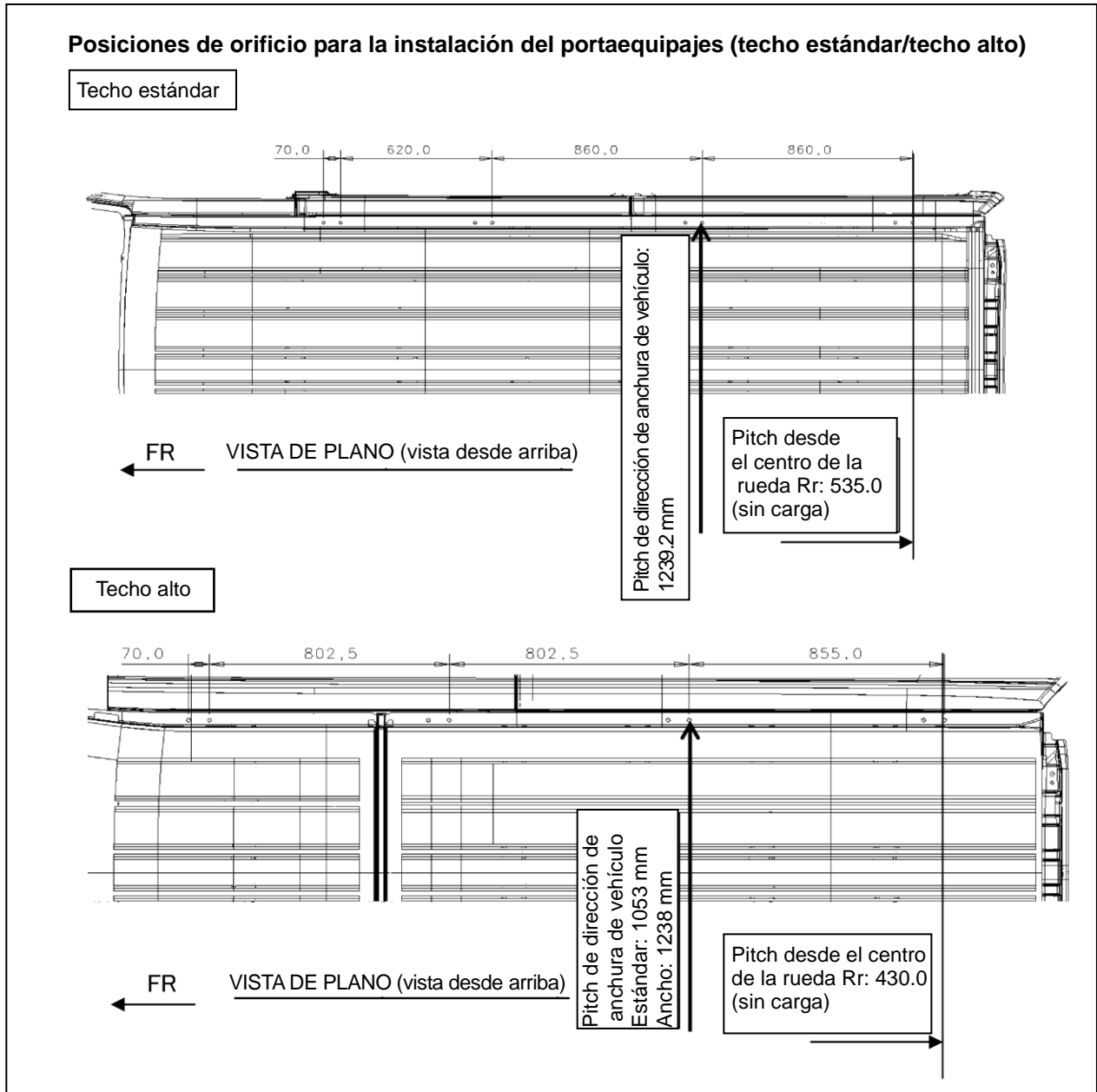
El tanque de combustible, mazo, tubo de freno, etc. están ubicados debajo del suelo. Tenga cuidado al realizar la personalización.

Especialmente con la extracción de un asiento trasero de microbus (ancho), instalar el mismo perno que el anterior ocasionará interferencia con el tanque de combustible.

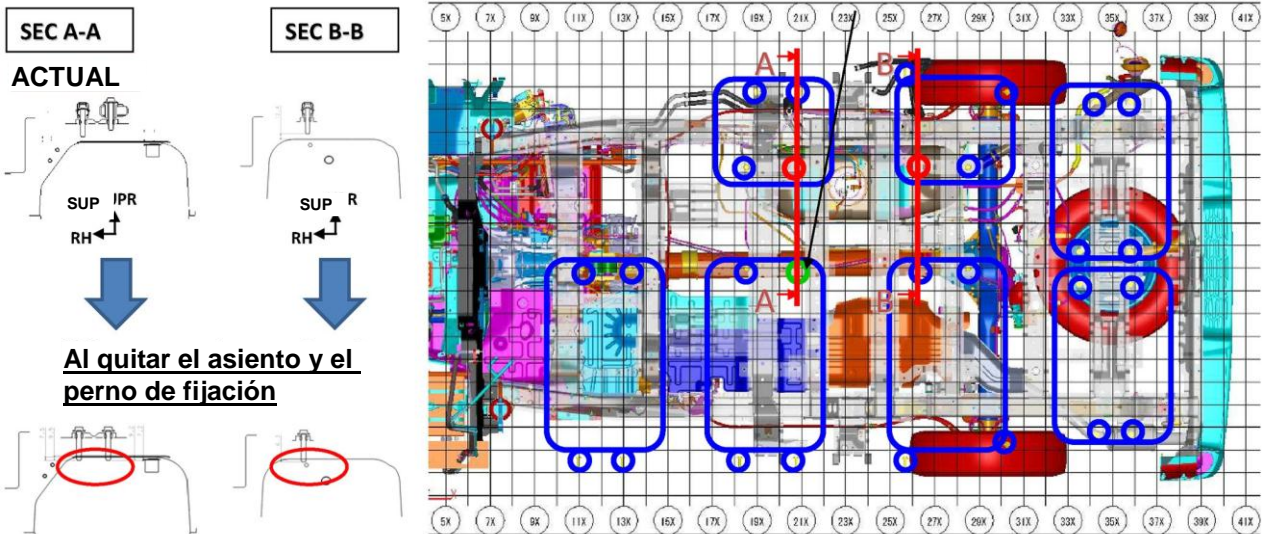

2-9-2. Figura de suelo (Precauciones al extraer el asiento)



FIGURA DE SUELO

< RECOMENDACIONES GENERALES >

2-9-3. Dimensiones principales del suelo

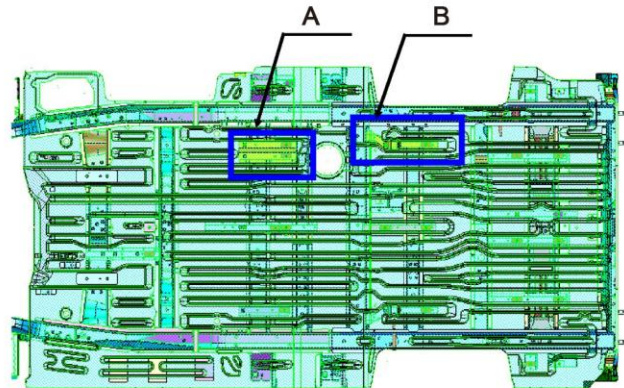
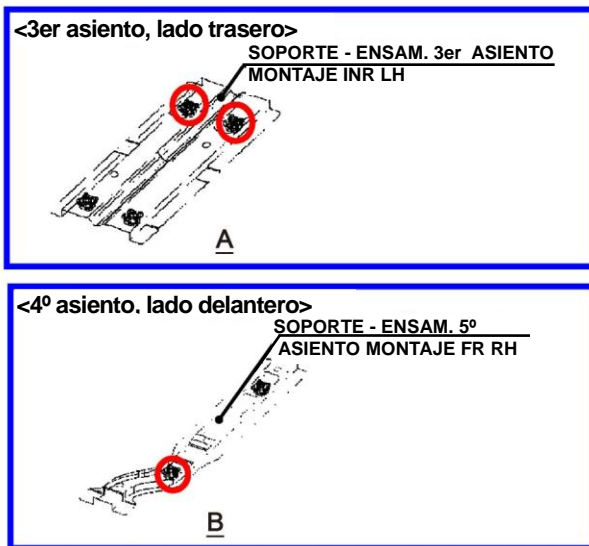
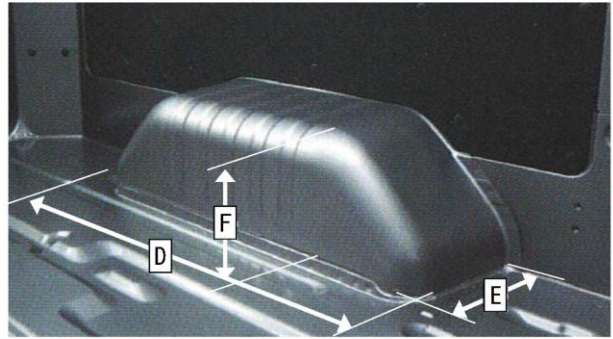
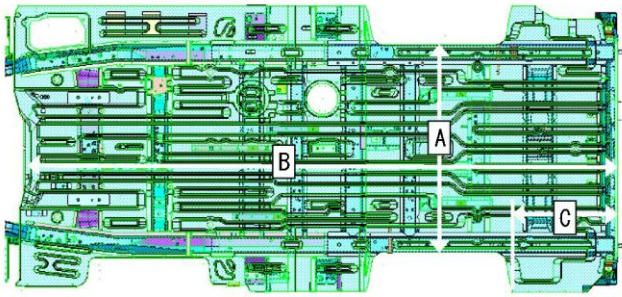

	Larga	S-larga
A	1120	1220
B	2865	3250
C	610	610

	Larga	S-larga
D	725	725
E	215	215
F	220	220

DIMENSIONES INTERNAS DEL VEHÍCULO

< RECOMENDACIONES GENERALES >

2-10. DIMENSIONES INTERNAS DEL VEHÍCULO

2-10-1. Volumen de equipaje y dimensiones (Van) largas/angostas/ estándares - Techo

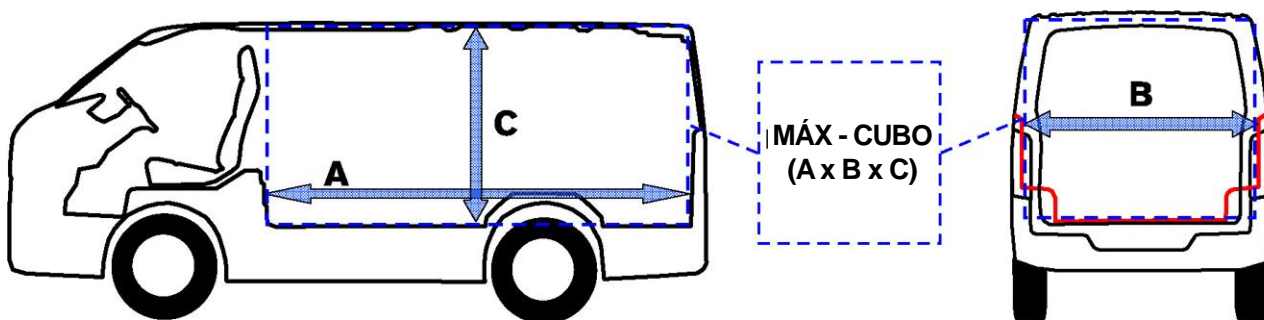

	Nueva Urvan	Urvan actual	
		Diferencia	
AxBxC (m ³)	6,0	+0,3	5,7
A	2865	+145	2720
B	1545	+10	1545
C	1350	±0	1350

DIMENSIONES INTERNAS DEL VEHÍCULO

< RECOMENDACIONES GENERALES >

2-10-2. Volumen de equipaje y dimensiones (Van) S-largas/angostas/ altas - Techo

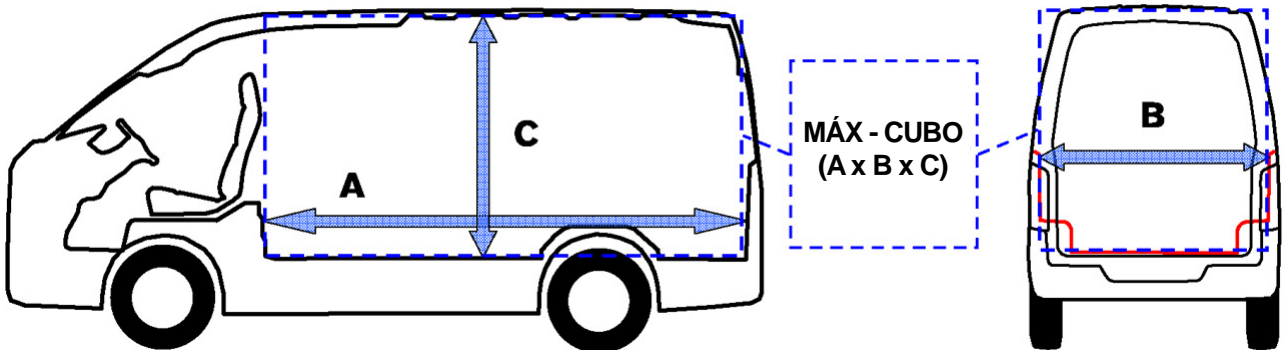

	Nueva Urvan	Urvan actual		Nueva Urvan Angosta - Larga	
		Diferencia		Diferencia	
AxBxC (m ³)	8,3	+0,6	7,7	+2,3	6,0
A	3250	+230	3020	+385	2865
B	1545	+0	1545	+0	1545
C	1645	▲10	1655	+295	1350

DIMENSIONES INTERNAS DEL VEHÍCULO

< RECOMENDACIONES GENERALES >

2-10-3. Volumen de equipaje y dimensiones (Van)

S-largas/Anchas/Altas – Techo

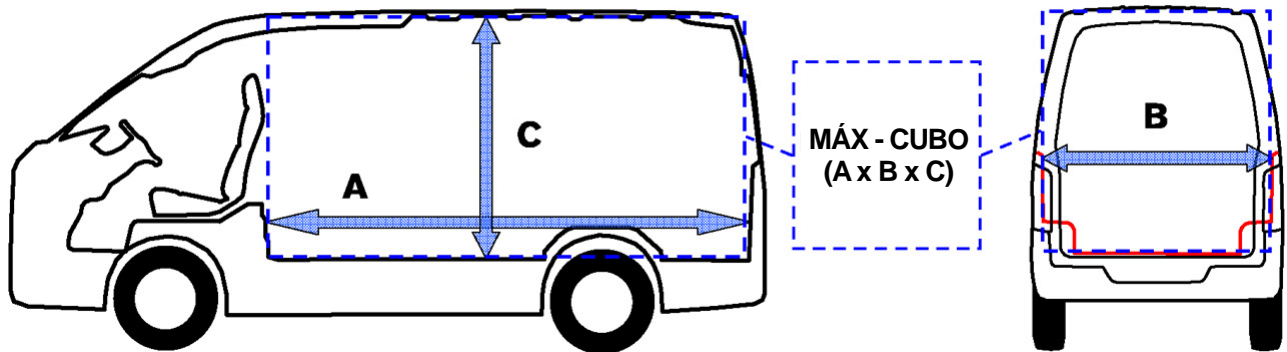

	Nueva Urvan	Urvan actual	
		Diferencia	Angosta-S-LARGA
AxBxC (m ³)	9,2	+1,5	7,7
A	3250	+230	3020
B	1730	+185	1545
C	1645	▲10	1655

DIMENSIONES INTERNAS DEL VEHÍCULO

< RECOMENDACIONES GENERALES >

2-10-4. Espacio de utilidad

- ① Expansión del ancho del lado superior del área de carga.

Nueva Urvan expandida por ambos lados 30 mm contra la Urvan actual.

- ② La anchura de los arcos de la rueda es la misma que la Urvan actual y la del competidor.

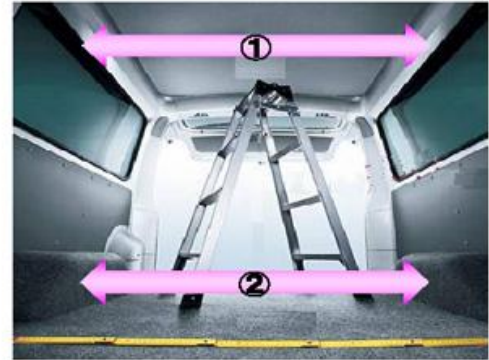

(mm)		Nueva Urvan	Urvan actual	
			Espacio	
① Anchura lateral riel techo	W1	1370	+60	1310
	W2	1555	+245	1310
② Anchura arcos de rueda	W1	1120	±0	1120
	W2	1305	+185	1120

El espacio de carga es útil, conforme se reduce la longitud de la apertura de la puerta deslizante a la puerta trasera.

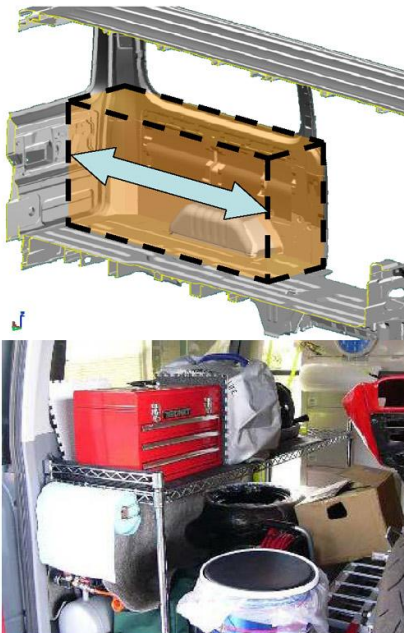

- ③ En la nueva Urvan se puede instalar una repisa larga en el espacio de carga expandido.

Longitud de repisa que se puede instalar (mm)		Nueva Urvan	Urvan actual	
			Espacio	
Longitud entre el extremo trasero del escalón de la puerta deslizante y RR PLR	L1	1600	+100	1500
	L2	2000	+200	1800

VARIACIÓN DE MODELO

< LISTA DE MODELOS DE DESTINO >

3. LISTA DE MODELOS DE DESTINO

3-1. Variación de modelo

Destino	Carrocería	Motor	Eje	Conducción	Transmisión	Grado	Modelo				
Colombia, Ecuador, Perú y Áreas generales	Van de 4 puertas (Techo estándar)	QR25DE	2WD (Large)	Lado izquierdo	5M/T	DX	HDB2LDR-EW3				
							HDB2LDR-EW6				
Argelia, Colombia, Ecuador, Perú, Sudán y Áreas generales	Van de 5 puertas (Techo estándar)	YD25DDTi					HVL2LDR-KW3				
		QR25DE					HVL2LDR-KW6				
		YD25DDTi					MDB2LDR-EW3				
		QR25DE					MVL2LDR-KW3				
Argelia, Colombia, Ecuador, Perú, Sudán, México y Áreas generales	Van de 4 puertas (Techo alto)	YD25DDTi	2WD (Súper larga)							LDB4LDR-EW3	
		QR25DE								LVL4LDR-KW3	
Argelia, Colombia, Ecuador, Perú, Sudán y Áreas generales	Autobús de 4 puertas (Techo estándar)	YD25DDTi	2WD (Larga)							TDB2LDR-EWA	
		QR25DE								TVL2LDR-KWA	
Argelia, Colombia, Ecuador, Perú, Sudán, México y Áreas generales	Autobús de 4 puertas (Techo alto)	QR25DE	2WD (Súper larga)				Lado izquierdo	5M/T	GX	VDB4LGR-EWB	
Argelia, Colombia, Ecuador, Perú, Sudán y Áreas generales	Autobús de 4 puertas (Techo alto)	YD25DDTi									VVL4LGR-KWB
		QR25DE									KDB4LDR-EW3
Argelia, Colombia, Ecuador, Perú, Sudán, México y Áreas generales	Van ancha de 4 puertas (Techo alto)	YD25DDTi								DX	KVL4LDR-KW3
		QR25DE									UDB4LDR-EWA
	Autobús ancho de 4 puertas (Techo alto)	QR25DE								GX	UDB4LGR-EWA
		YD25DDTi								DX	UVL4LDR-KWA
						GX				UVL4LGR-KWA	
						5A/T				DX	UVL4LDK-KWA
						GX					UVL4LGK-KWA

TABLA DE LISTA DE MODELOS DE DESTINO

< LISTA DE MODELOS DE DESTINO >

3-2. Tabla de lista de modelos de destino

Nombre de la versión		NV350 Urvan Panel Ventanas Amplia	NV350 Urvan Panel Amplia AA	NV350 Urvan Panel Amplia Paquete de Seguridad	NV350 Urvan Panel Amplia Diesel Paquete de Seguridad AA
MOTOR					
Nombre de la versión	QR25 YD25	S	S	S	S
Conducto Común con sedimentador sin sedimentador		S	S	S	S
Filtro de combustible	4	S	S	S	S
Número de cilindros	2, 5L	S	S	S	S
Desplazamiento	QR25 9.5:1 YD25 15.0:1	S	S	S	S
Relación de compresión	89.0 x 100.0	S	S	S	S
Díámetro x carrera (mm)	QR25 : 145hp @ 5600rpm YD25 : 127hp @ 3200rpm	S	S	S	S
Potencia	QR25 : 157 Lb-pie @ 4400rpm YD25 : 263 Lb-pie @ 1400-2000rpm	S	S	S	S
Torque	Manual de 5 velocidades	S	S	S	S
Tipo de eje Transmisión	2WD	S	S	S	S
Relación de engranajes	1ra 4.225 2da 2.341 3ra 1.458 4a 1.000 5a 0.796 reversa	S	S	S	S
Relación Final	4.875 4.625	S	S	S	S
CARACTERÍSTICAS MECÁNICAS					
Suspensión	Delantera Doble brazo	S	S	S	S
Barra estabilizadora	Trasera Eje rígido con hojas tipo resorte	S	S	S	S
Válvula Sensora de Carga (LSV)	Delantera con	S	S	S	S
Frenos	Delanteros Estándar (Discos ventilados)	S	S	S	S
	Traseros Tambor	S	S	S	S
LLANTAS Y RINES					
Llantas	155/80R15LT	S	S	S	S
Rines	15"	S	S	S	S
Cubierta (tapón)	Tipo completo Central	S	S	S	S
Llanta de refacción	Tamaño completo	S	S	S	S
Rin	Acero	S	S	S	S
DIMENSIONES					
Largo (mm)	5080	5230	5230	5230	5230
Distancia entre ejes (WB)	2940	2940	2940	2940	2940
Voladizo delantero (FCH)	1045	1190	1190	1190	1190
Voladizo trasero (RCH)	1095	1100	1100	1100	1100
Longitud en el área de carga	3395	3395	3395	3395	3395
Longitud en apertura de la puerta corredera	1085	1085	1085	1085	1085
Altura (mm)	2285	2285	2285	2285	2285
Altura Total (OAH)	1635	1635	1635	1635	1635
Altura en área de carga	1590	1590	1590	1590	1590
Altura en apertura de la puerta corredera	1565	1565	1565	1565	1565
Altura en apertura de la puerta trasera	1880	1880	1880	1880	1880
Ancho Total (OAW)	1545	1730	1730	1730	1730
Ancho en área de carga	1370	1555	1555	1555	1555
Ancho en apertura de la puerta trasera (superior)	1305	1480	1480	1480	1480
Ancho en apertura de la puerta trasera (inferior)					
OTROS					
Almacenador de batería	Faros y luces interiores	S	S	S	S
Tipo de eje	Simple	S	S	S	S
Tipo de combustible	Gasolina regular	S	S	S	S
Gasolina		S	S	S	S
Diesel		S	S	S	S
Capacidad del tanque de combustible	65 Litros	S	S	S	S
Capacidad de carga (kg)	1410	1330	1330	1330	1330
	1460	1380	1380	1380	1420
	3200	3200	3200	3200	3400
Peso bruto vehicular		9.2	9.2	9.2	9.2
Capacidad Volumétrica	m3				

CURVA DE RENDIMIENTO DE MOTOR

< GRÁFICO DE LÍNEA DE RENDIMIENTO >

4. GRÁFICO DE LÍNEA DE RENDIMIENTO

4-1. Curva de rendimiento de motor

QR25DE

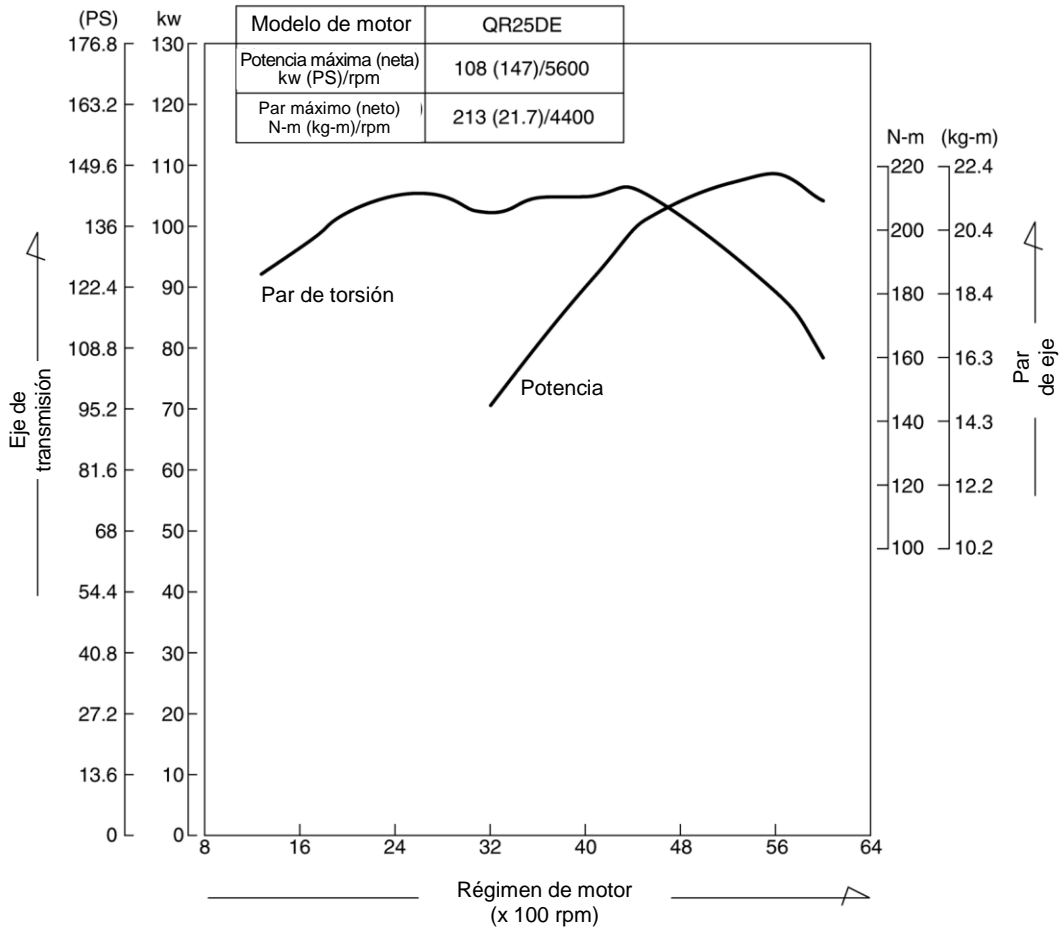

CURVA DE RENDIMIENTO DE MOTOR

< GRÁFICO DE LÍNEA DE RENDIMIENTO >

YD25DDTi

Modelo de motor	YD25DDTi
Potencia máxima (neta) kw (PS)/rpm	95 (129) / 3200
Par máximo (neto) N-m (kg-m)/rpm	356 (36.3) / 1400~2000

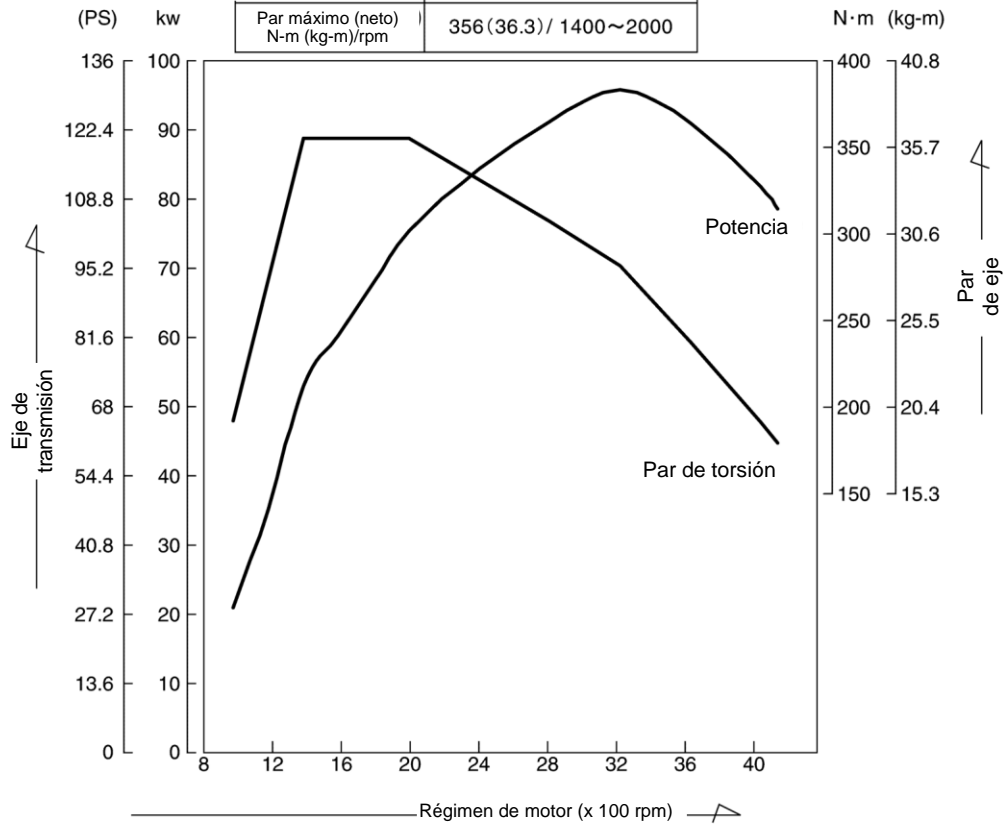

CONTENIDO DE DIAGRAMA DE MUELLE

< CARACTER >

5. CARACTERÍSTICAS DE MUELLE

5-1. CONTENIDO DE DIAGRAMA DE MUELLE

MUELLE DELANTERO

TIPO	VAN				AUTOBÚS											
	LARGA		S-LARGA		LARGA				S-LARGA				S-LARGA			
ANCHO	ANGOSTA/ANCHA				ANGOSTA				ANGOSTA				ANCHO			
GRADO	DX/DX				DX		GX		DX		GX		DX		GX	
MOTOR	QR	YD	QR	YD	QR	YD	QR	YD	QR	YD	QR	YD	QR	YD	QR	YD
A	○				○		○									
B		○	○			○		○	○		○		○		○	
C				○						○		○		○		○
D1					(1)											
E1						(1)			(2)				(4)			
F1										(2)				(4)		
G1													(3)			
H1														(3)		

MUELLE TRASERO

TIPO	VAN		AUTOBÚS			
	LARGA		LARGA/S-LARGA		S-LARGA	
ANCHO	ANGOSTA/ANCHA		ANGOSTA		ANCHO	
GRADO	DX	GX	DX	GX	DX	GX
A		○				
B			○	○		
C					○	○
D			(1)		(2)	
E					(3)	

DIAGRAMA DE MUELLE

< CARACTERÍSTICAS DE MUELLE >

5-2. DIAGRAMA DE MUELLE

DELANTERO A



DIAGRAMA DE MUELLE

< CARACTERÍSTICAS DE MUELLE >

DELANTERO B

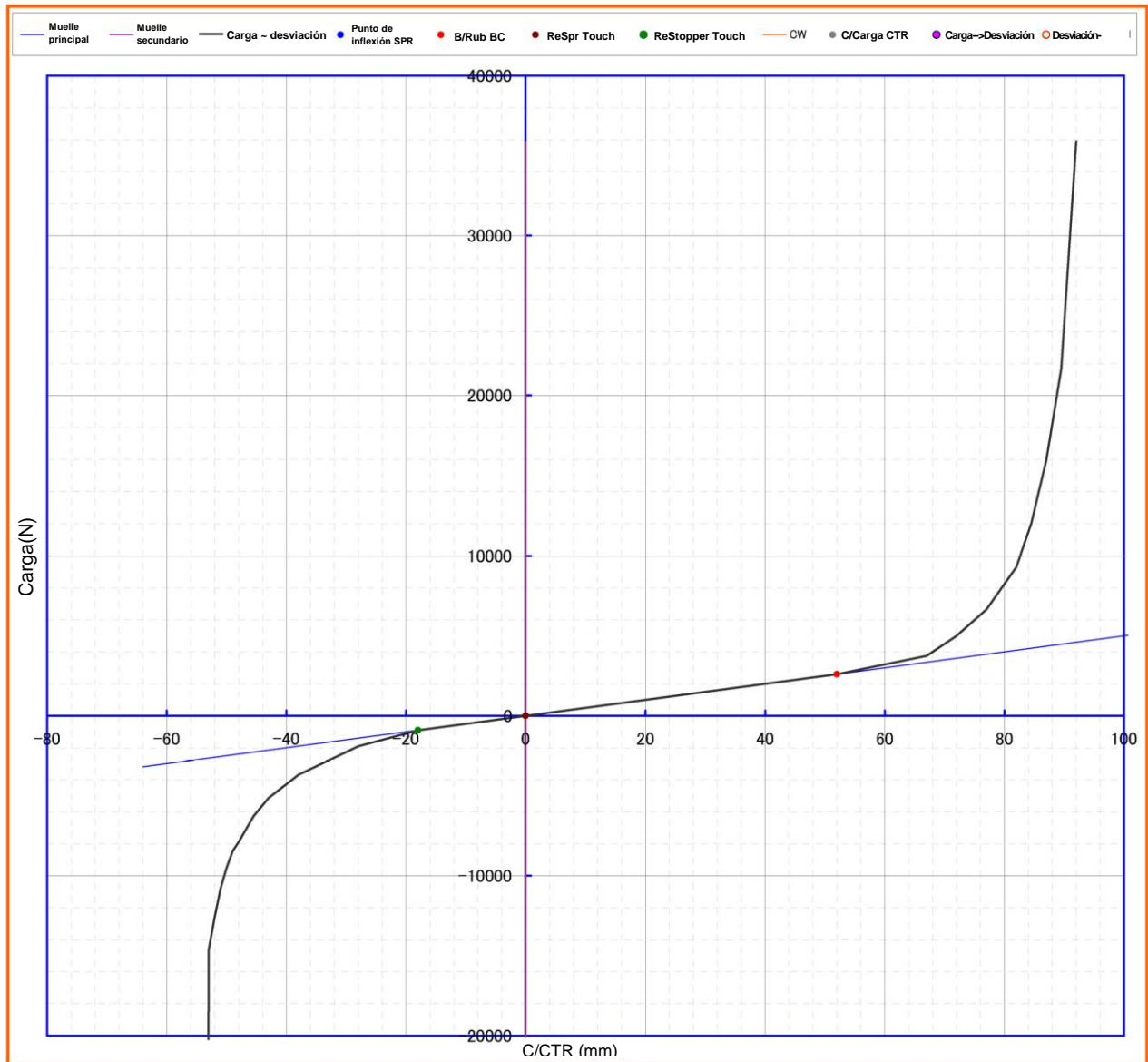

DIAGRAMA DE MUELLE

< CARACTERÍSTICAS DE MUELLE >

DELANTERO C

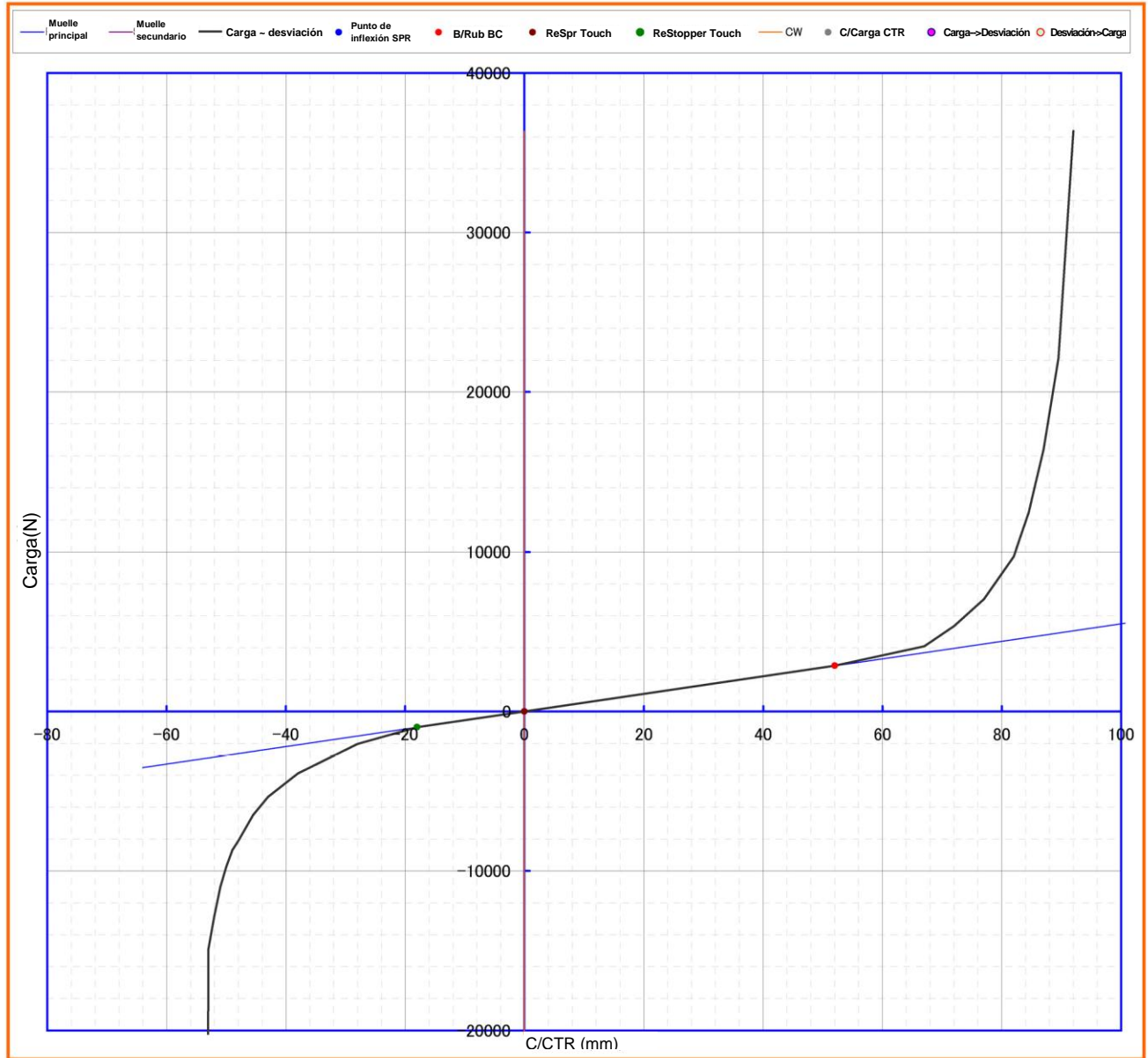

DIAGRAMA DE MUELLE

< CARACTERÍSTICAS DE MUELLE >

DELANTERO D1

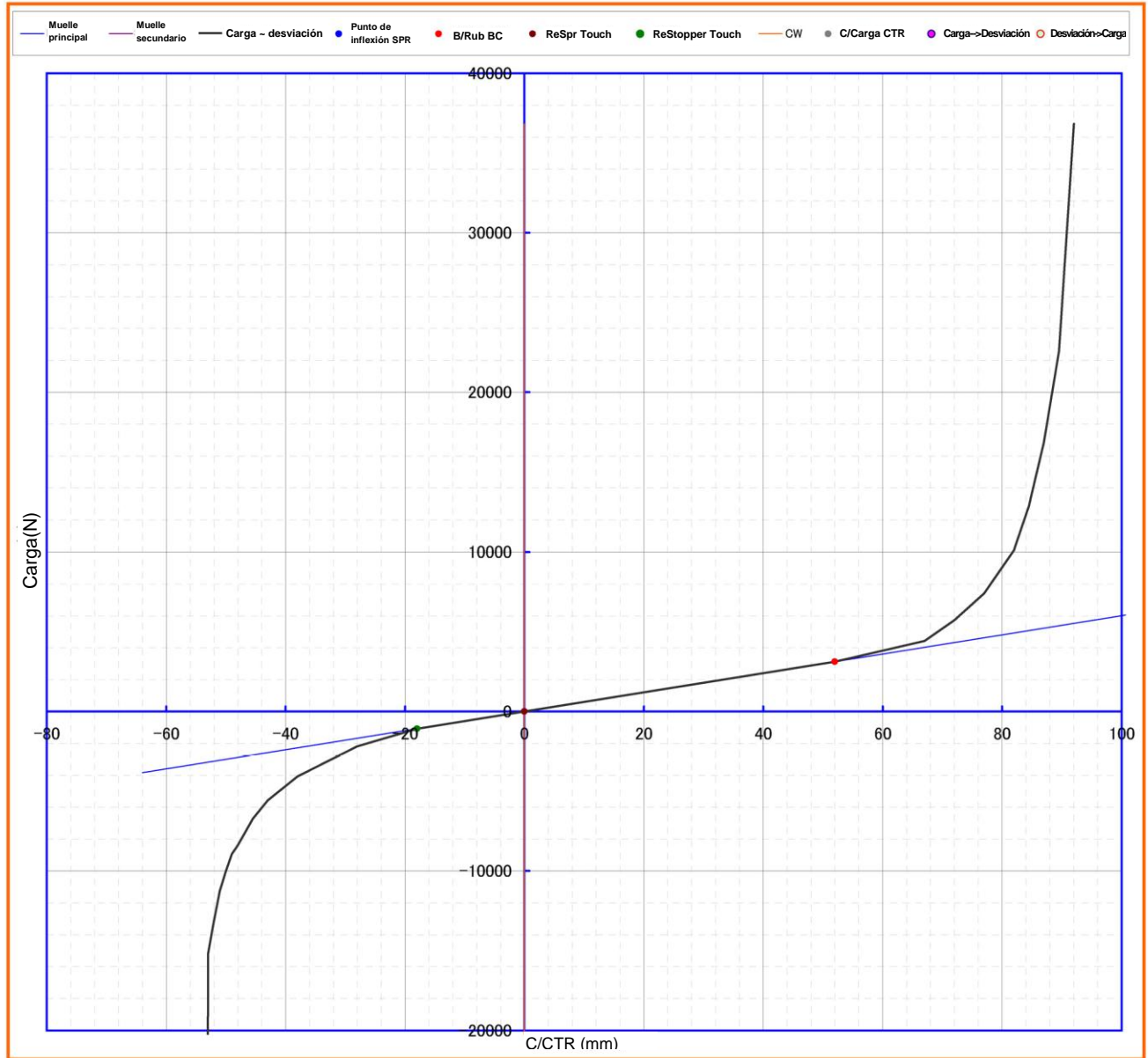

DIAGRAMA DE MUELLE

< CARACTERÍSTICAS DE MUELLE >

DELANTERO E1

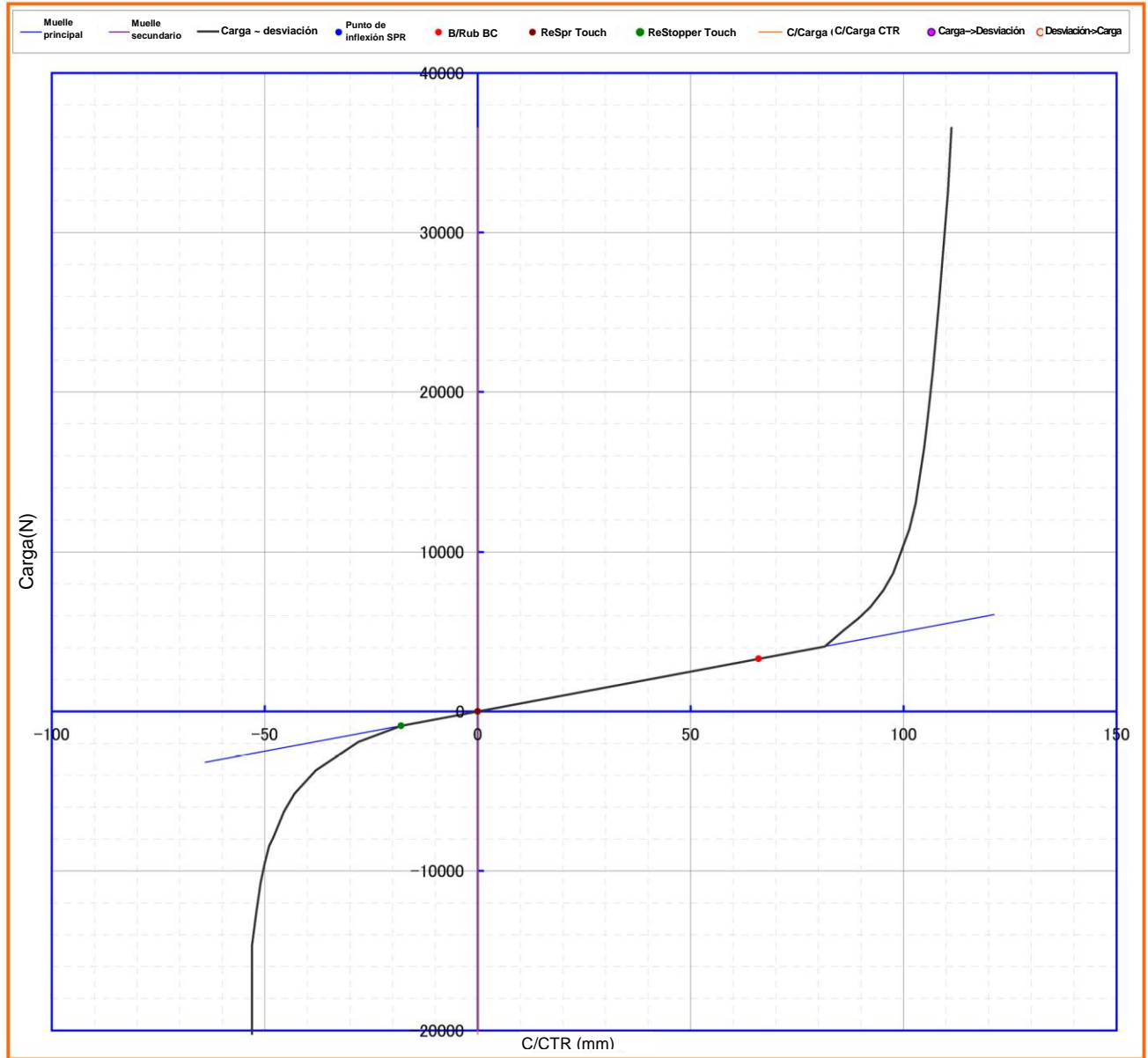

DIAGRAMA DE MUELLE

< CARACTERÍSTICAS DE MUELLE >

DELANTERO F1

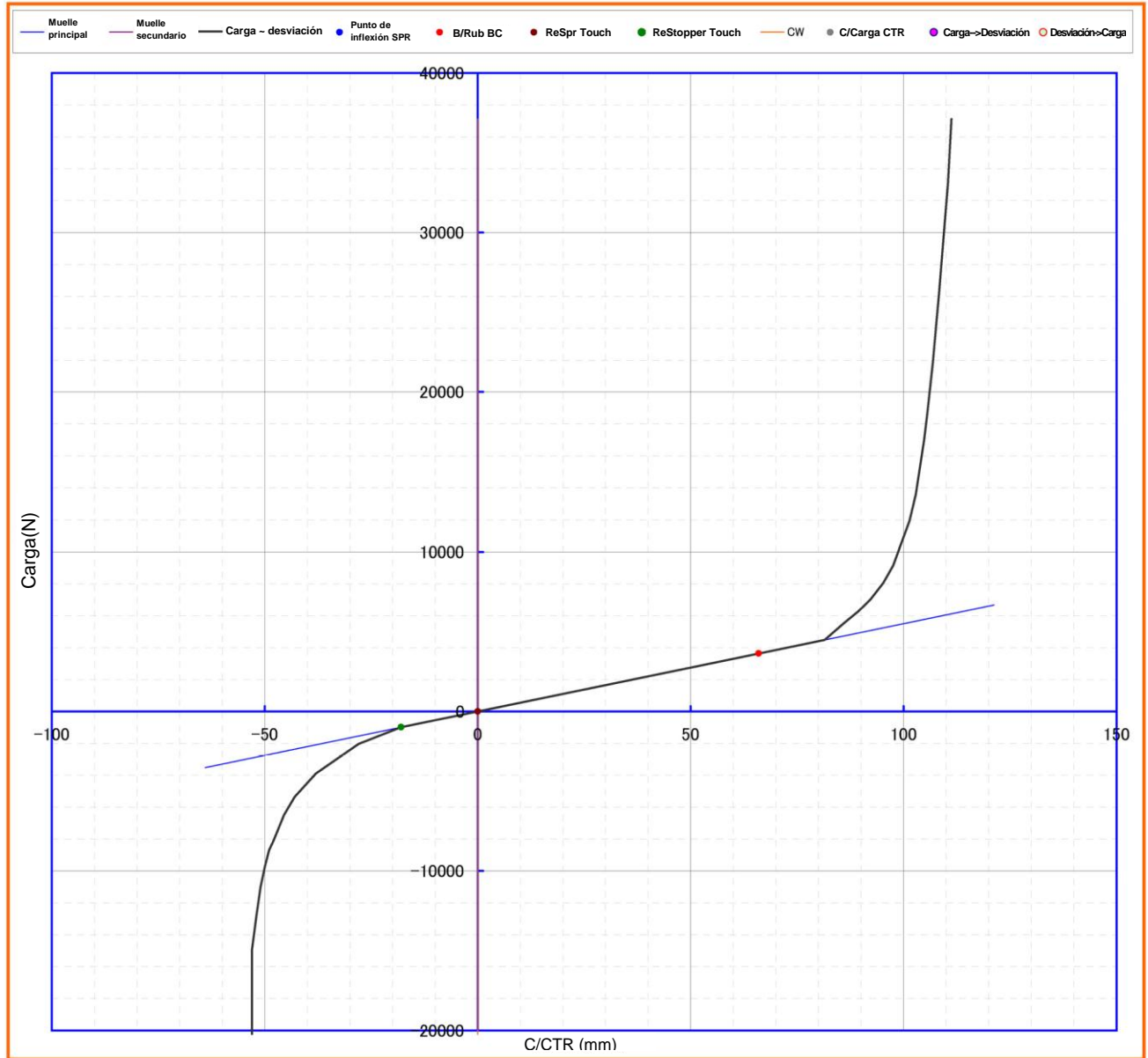

DIAGRAMA DE MUELLE

< CARACTERÍSTICAS DE MUELLE >

DELANTERO G1

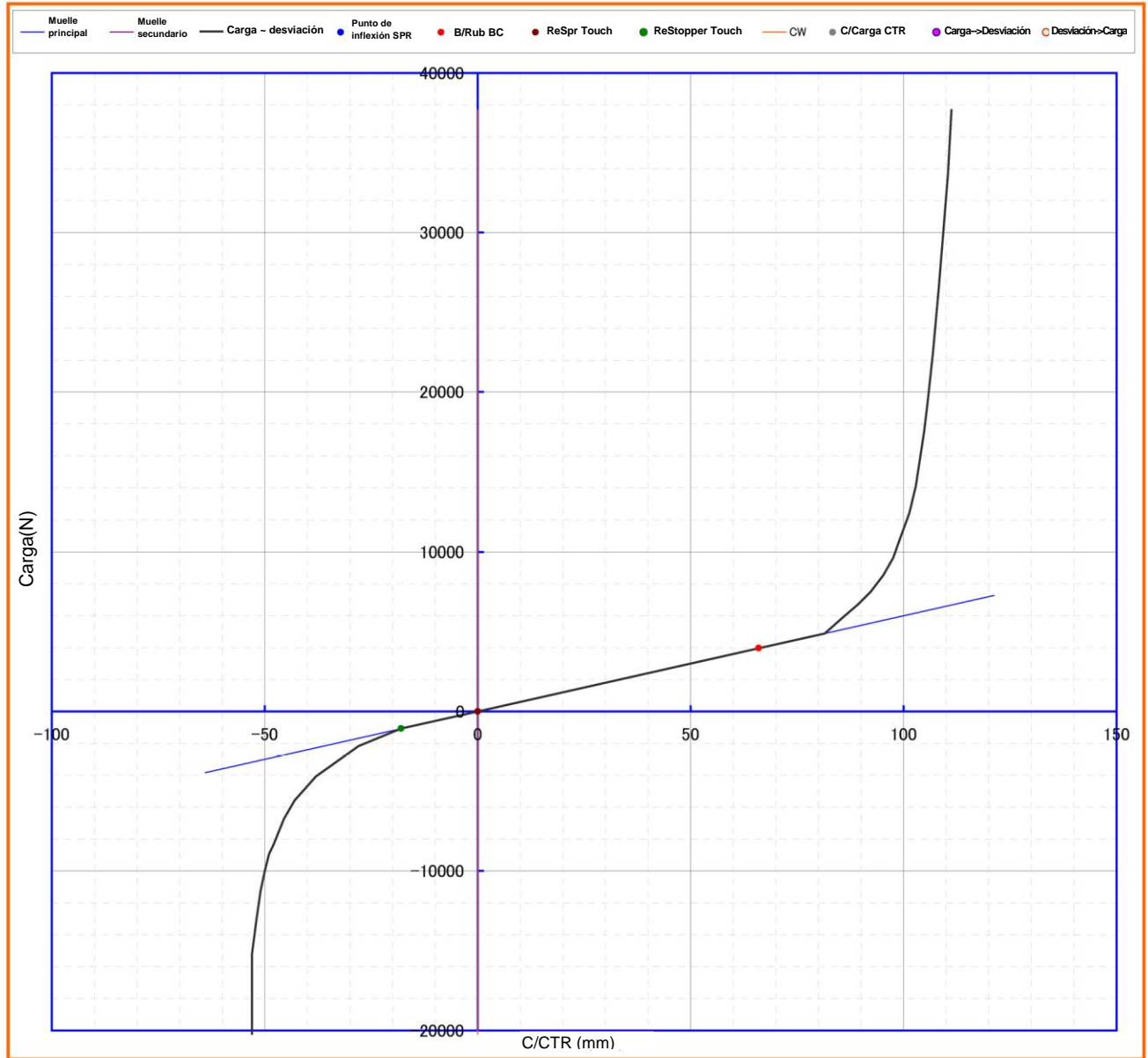

DIAGRAMA DE MUELLE

< CARACTERÍSTICAS DE MUELLE >

DELANTERO H1

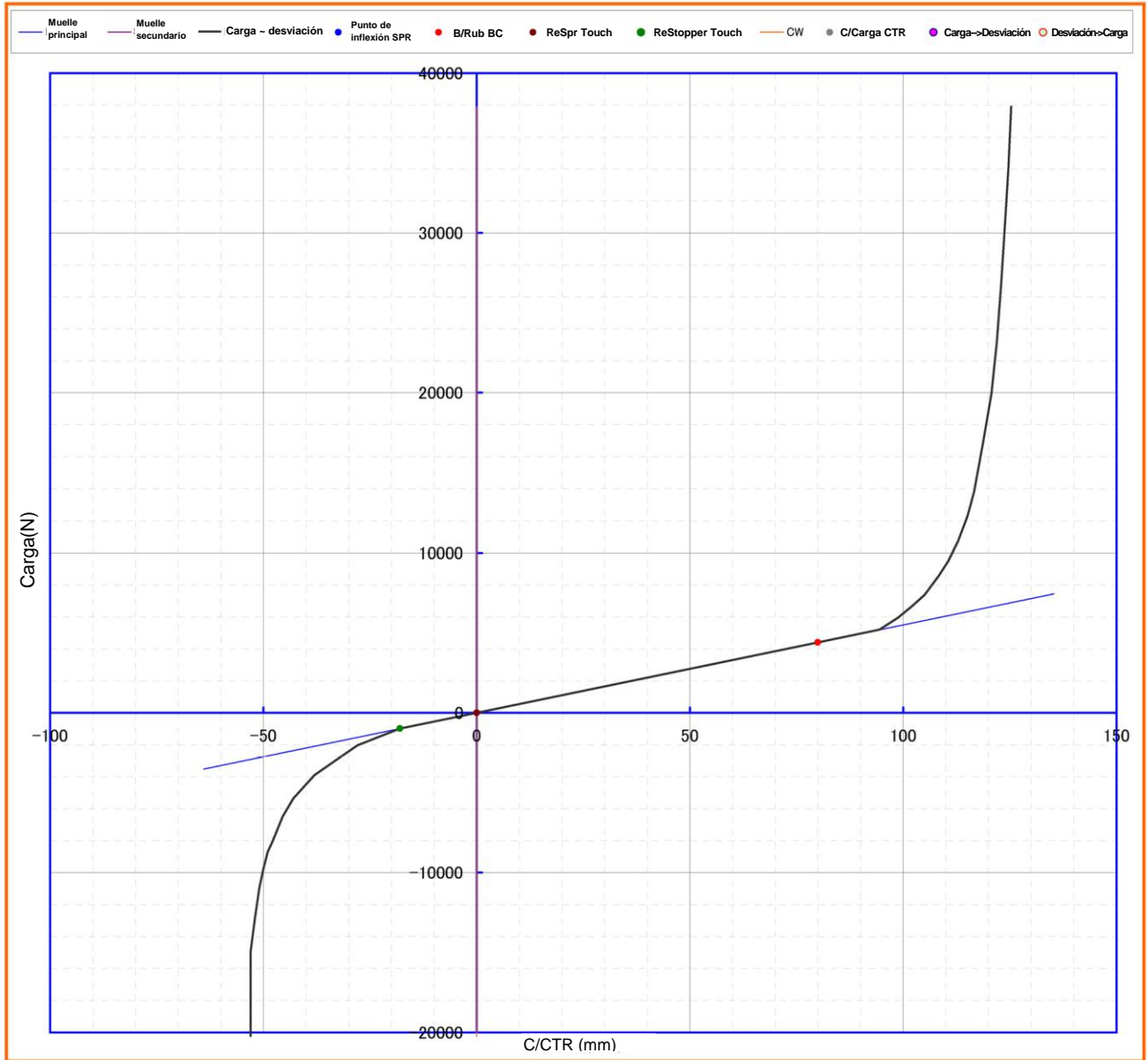

DIAGRAMA DE MUELLE

< CARACTERÍSTICAS DE MUELLE >

TRASERO A

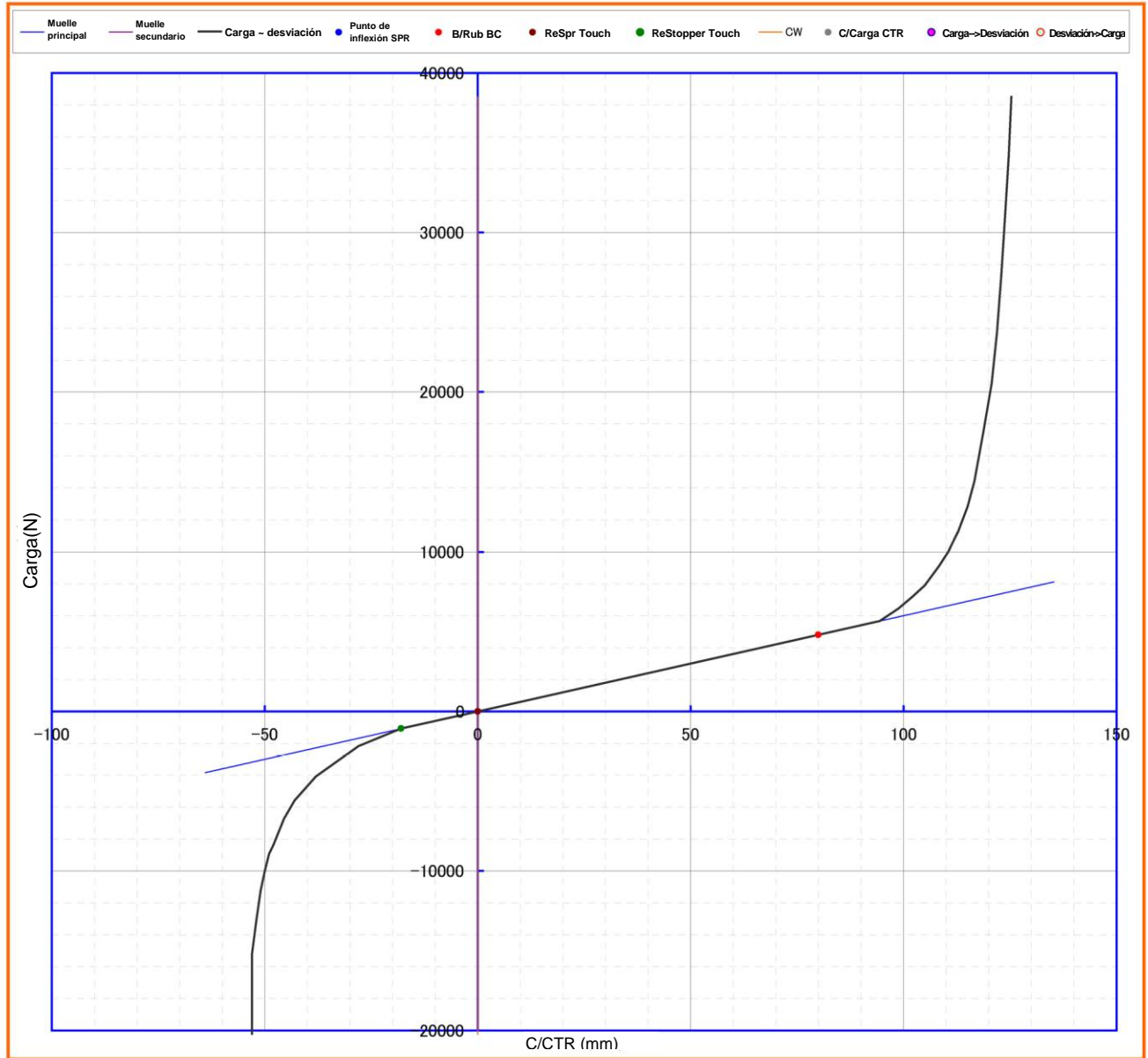

DIAGRAMA DE MUELLE

< CARACTERÍSTICAS DE MUELLE >

TRASERO B

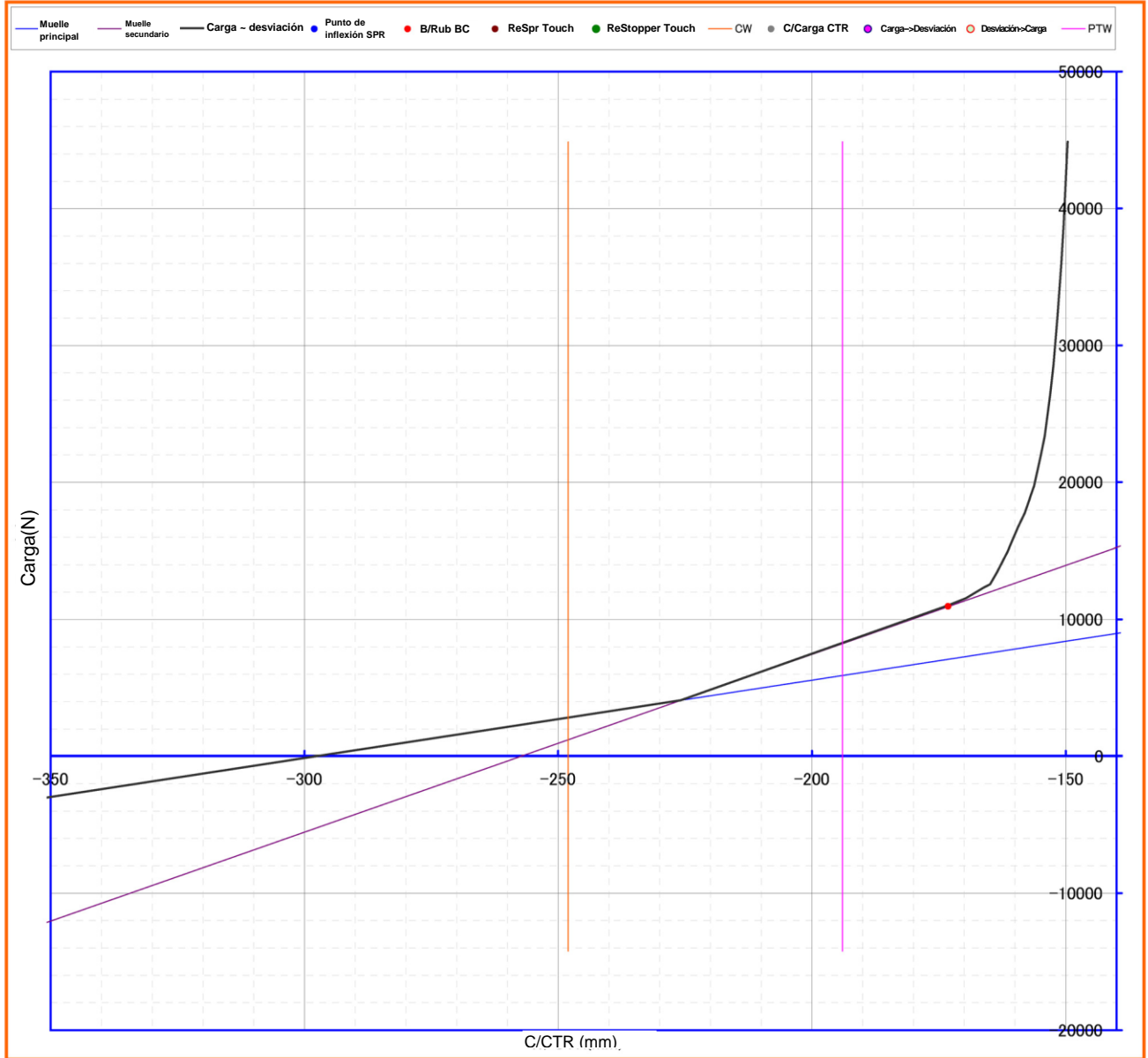

DIAGRAMA DE MUELLE

< CARACTERÍSTICAS DE MUELLE >

TRASERO C

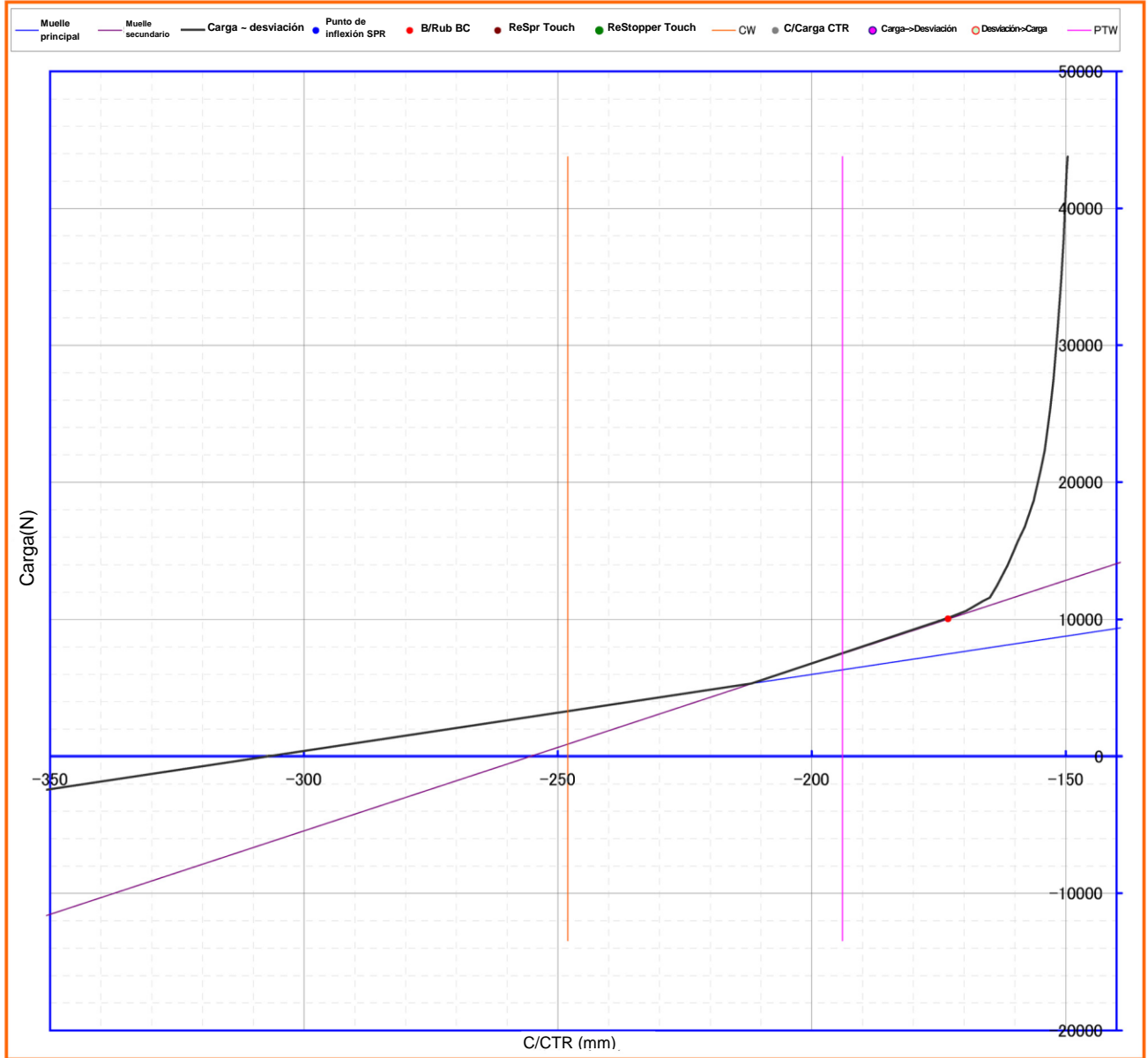

DIAGRAMA DE MUELLE

< CARACTERÍSTICAS DE MUELLE >

TRASERO D

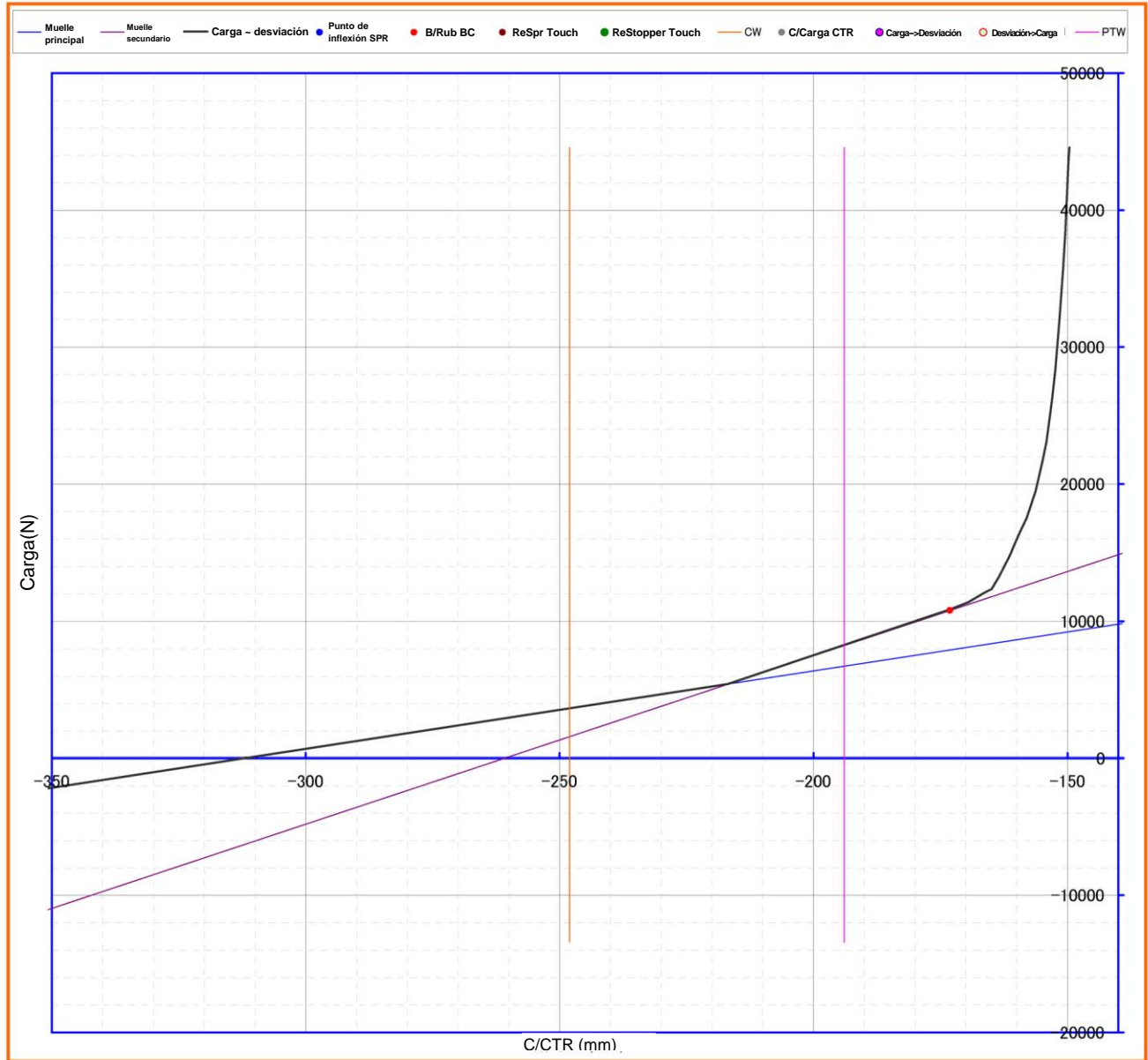

DIAGRAMA DE MUELLE

< CARACTERÍSTICAS DE MUELLE >

TRASERO E

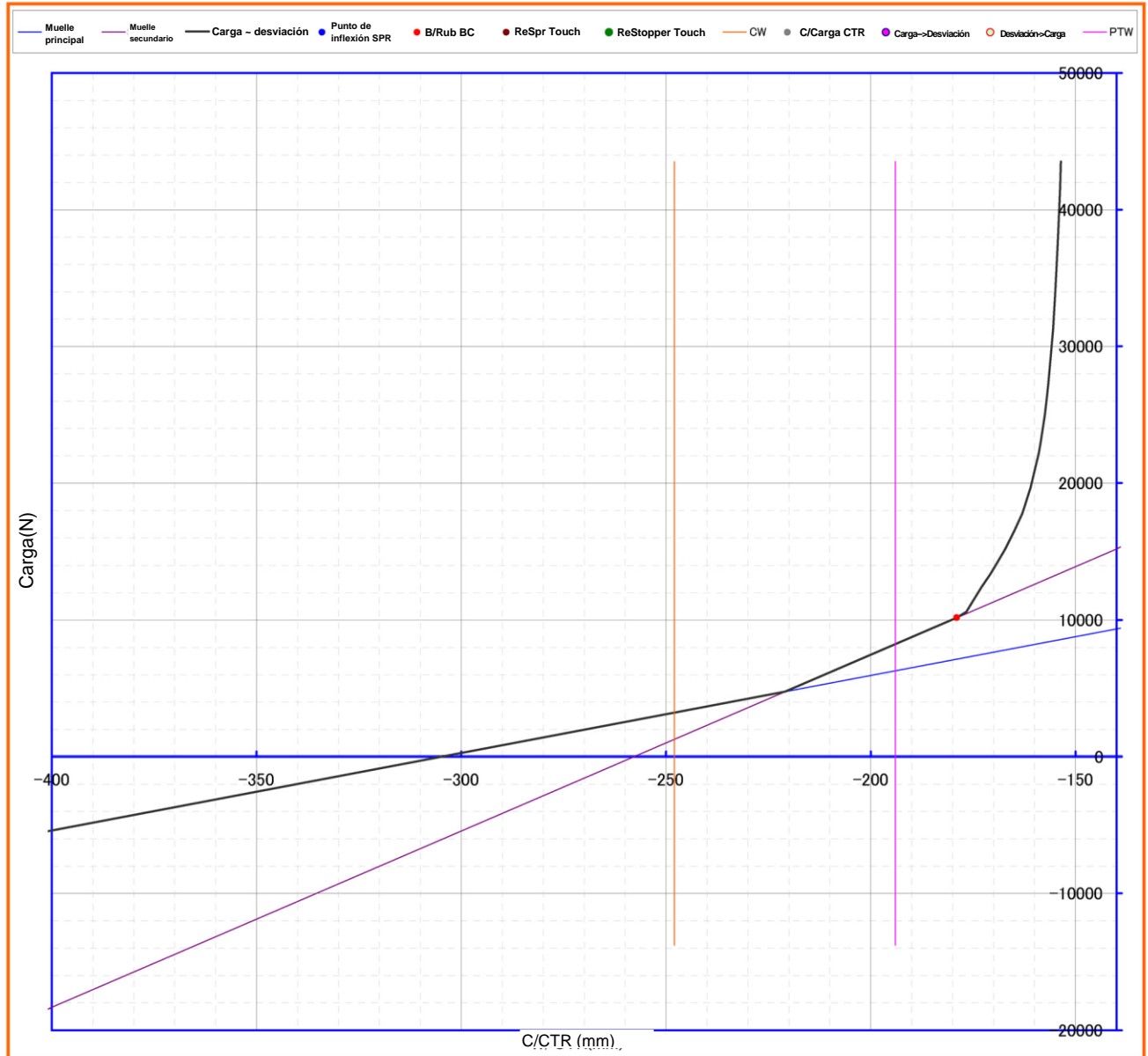
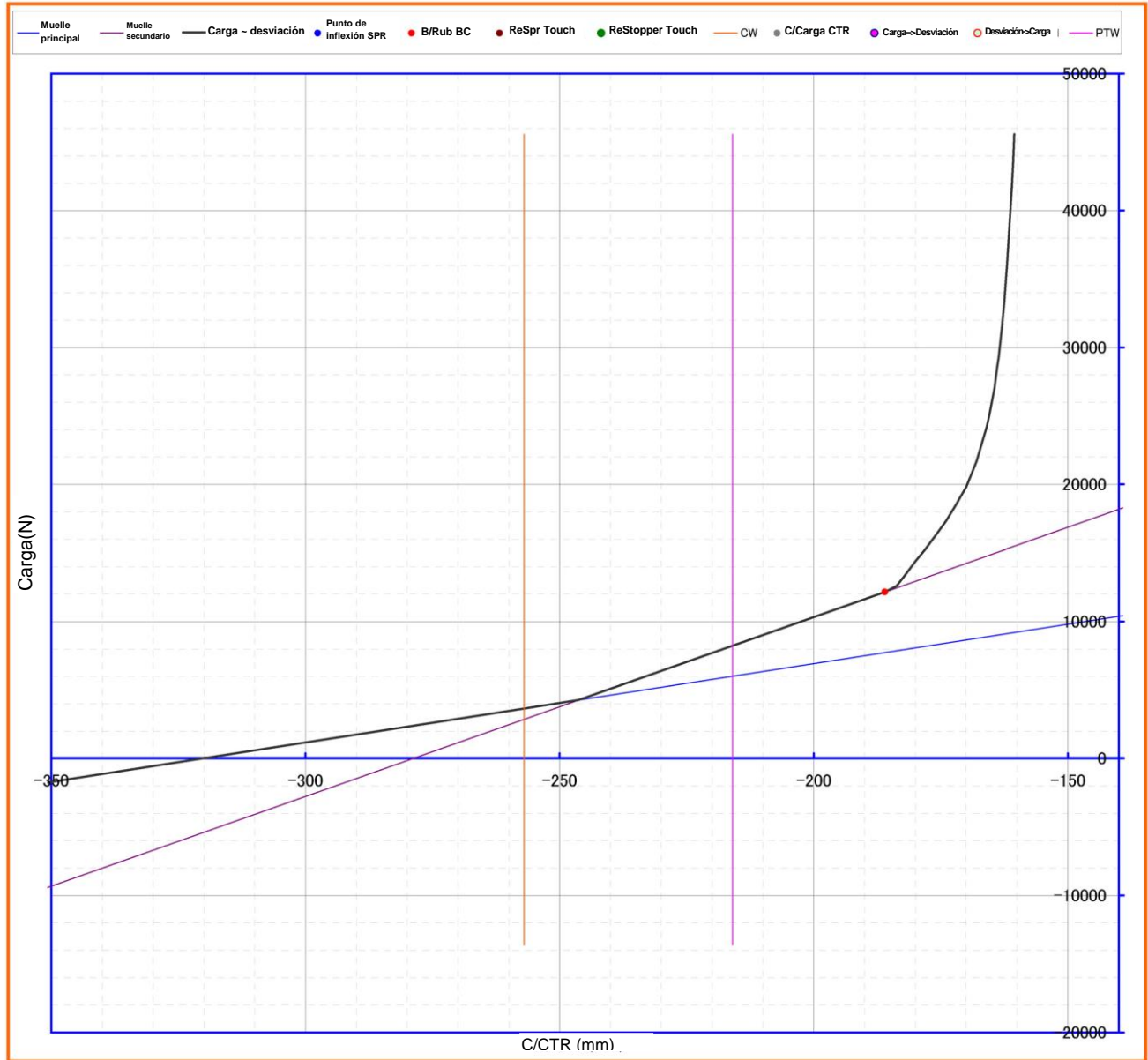

POSTURA DE VEHICULO

< CARACTERÍSTICAS DE MUELLE >

5-3. POSTURA DE VEHÍCULO

Fórmula para calcular el cambio de postura del vehículo al agregar piezas personalizadas.

W : Peso personalizado agregado (N)

W1: Pieza de eje de rueda delantera de carga agregada (N)

W2: Pieza de eje de rueda trasera de carga agregada (N)

L: Distancia entre ejes (mm)

L1: Centro de rueda lado trasero a centro de peso personalizado agregado

K1: Coeficiente de muelle de extremo de rueda del eje delantero (N / mm)

K2: Coeficiente de muelle de extremo de rueda del eje trasero (N / mm)

H1: Cantidad de cambio de altura de apertura de salpicadera en el lado delantero (mm)

H2: Cantidad de cambio de altura de apertura de salpicadera en el lado trasero (mm)

$$W_1 = \frac{1}{2}W \times \frac{L_1}{L}$$

$$W_2 = \frac{1}{2}W \times \frac{L - L_1}{L}$$

$$H_1 = \frac{W_1}{K_1}$$

$$H_2 = \frac{W_2}{K_2}$$

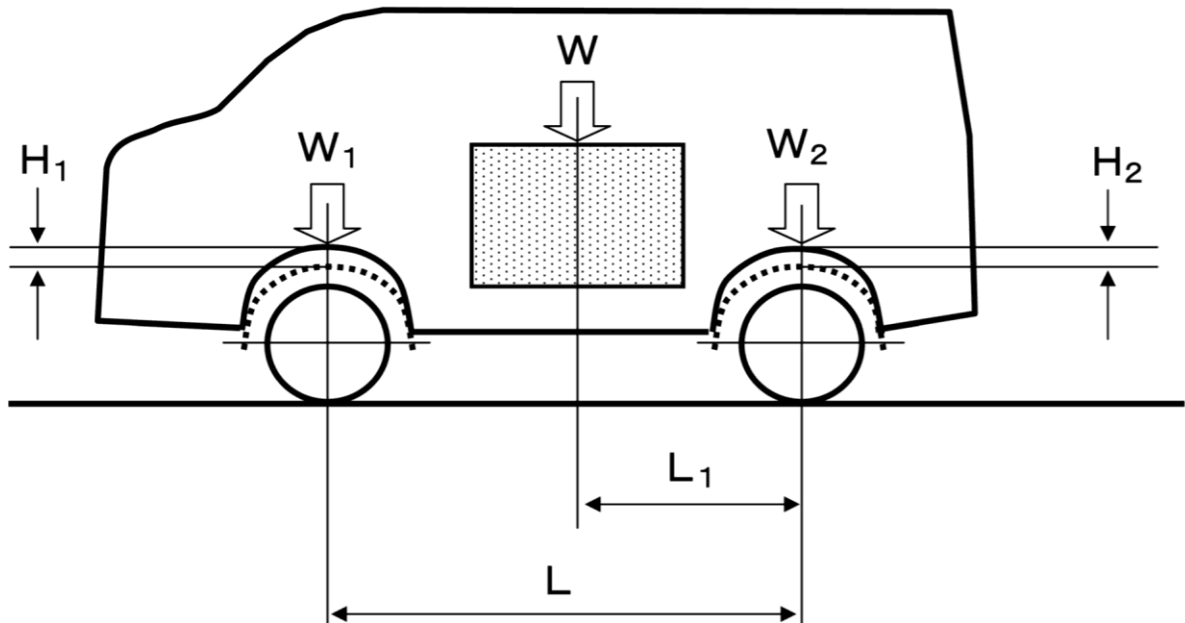

PRECAUCIONES CON LA CONEXIÓN ELÉCTRICA

<SISTEMA ELÉCTRICO RELACIONADO>

6. SISTEMA ELÉCTRICO RELACIONADO

6-1. PRECAUCIONES CON LA CONEXIÓN ELÉCTRICA

Para los circuitos eléctricos del vehículo, el diseño del circuito se realiza de forma detallada y determinada, garantizando la seguridad y confiabilidad, y desde el punto de vista de prevención de incendios en el vehículo (capacidad de fusible, diámetro de cable, ruta, etc.). Por lo tanto, como regla, no realice cambios a los circuitos existentes ni agregue circuitos que afecten los circuitos existentes (especialmente los circuitos relacionados con ECM). Cuando sea absolutamente necesaria la adición de cargas eléctricas, tenga presentes las siguientes precauciones.

PRECAUCIONES: Para trabajar en los circuitos existentes y agregados, desde el punto de vista de seguridad del vehículo y de prevención de incendios, implemente y siga detalladamente las siguientes precauciones generales.

- Cuando extienda el cableado, use líneas de bajo voltaje de regulación ISO para automóviles, junto con una sección transversal idéntica y del mismo color de revestimiento que el de la línea eléctrica.
- Para la conexión de cables, conéctelos firmemente mediante el crimpado de los terminales/soldadura y realice el revestimiento de aislamiento de manera adecuada.
- Cuando exista la posibilidad de exposición al agua/barro, etc., no instale un conector para la conexión del mazo de cables. Cuando la instalación (de un conector) sea absolutamente necesaria, use un conector resistente al agua o instale una cubierta o dispositivo similar para proteger completamente el conector.
- Distribuya el cableado y los conectores de manera que no vibren, etc. y en adición, fíjelos completamente con abrazaderas a intervalos apropiados de manera que no entren en contacto con otras piezas. Especialmente donde exista la posibilidad de contacto con piezas, fíjelos usando abrazaderas adicionales. Adicionalmente, asegúrese de usar abrazaderas con revestimiento de resina o plástico.
- No sujete el mazo de cables junto con la tubería de combustible/frenos.
- Coloque el cableado en un lugar donde no exista la posibilidad de sufrir daños debido a la acumulación de agua/polvo/barro/nieve, etc., hielo, piedras despedidas, etc.
- Cuando el cableado sea cortado por el borde de las piezas metálicas, etc., cubra el mazo de cables con un tubo corrugado. Adicionalmente, cuando lo pase (el cableado) a través del orificio del panel, use un anillo de caucho y asegúrese de no averiar el revestimiento del mazo de cables.
- Cuando oriente el cableado hacia una lámpara/interruptor/dispositivos, asegúrese de no permitir que el agua de lluvia, etc. ingrese a lo largo del mazo. Baje el mazo de cables adelante de la posición de instalación del dispositivo para permitir que caiga el agua.
- Cuando existe un movimiento relativo del motor/transmisión, etc., ubique el cableado de manera que el movimiento sea absorbido y que los cables sigan el mazo existente dejando suficiente holgura para que no toquen otras piezas.
- No coloque el mazo de cables/conector en un lugar que esté regularmente por encima de los 80 °C. En adición, cuando la fuente de calor esté cerca, asegure un espacio de 200 mm o más. Si no se puede garantizar la holgura de regulación, instale un protector o un dispositivo equivalente entre la fuente de calor y el mazo, y asegúrese de que tenga regularmente 80 °C o menos.
- Cuando instale dispositivos electrónicos adicionales, tenga cuidado con el fusible o enlace del fusible.
- Para el terminal de conexión a tierra use un terminal circular e instálelo de forma segura.
- Cuando realice la soldadura eléctrica, existe la posibilidad de que la corriente del voltaje del soldador se invierta y dañe cada unidad eléctrica, por lo tanto, asegúrese de realizar la siguiente operación,
 - o Desconecte el cable de la batería del terminal negativo.
 - o Desconecte el conector de cada motor/unidad de control ABS. (Para la bolsa de aire, proceda en conformidad con las instrucciones incluidas por separado).
- No agregue indicadores de dirección. La función de detección de sección transversal operará de forma incorrecta y no funcionará normalmente.
- Cuando se extrae la batería, el interruptor de la ventanilla eléctrica no opera normalmente, por lo tanto, ajuste al valor predeterminado en la siguiente operación,
 - o Encienda el interruptor de encendido.
 - o Presione el interruptor AUTOMÁTICO de la ventanilla eléctrica del conductor para abrir por completo la ventanilla.
 - o Jale hacia arriba el interruptor AUTOMÁTICO de la ventanilla eléctrica del conductor continuamente. Quite la mano (del interruptor) aproximadamente 3 segundos después de que la ventanilla esté completamente cerrada.
 - o Compruebe que el sistema funcione normalmente. Cuando no opera de forma normal, realice la operación nuevamente.
- Cuando se extrae la batería, los ajustes del reloj de la unidad de audio y de los canales vuelven a los valores iniciales, por lo tanto, debe realizar los ajustes nuevamente.

POSICIONE LA CAJA DE FUSIBLES Y CADA TIPO DE RELÉ

<SISTEMA ELÉCTRICO RELACIONADO>

6-2. POSICIONE LA CAJA DE FUSIBLES Y CADA TIPO DE RELÉ

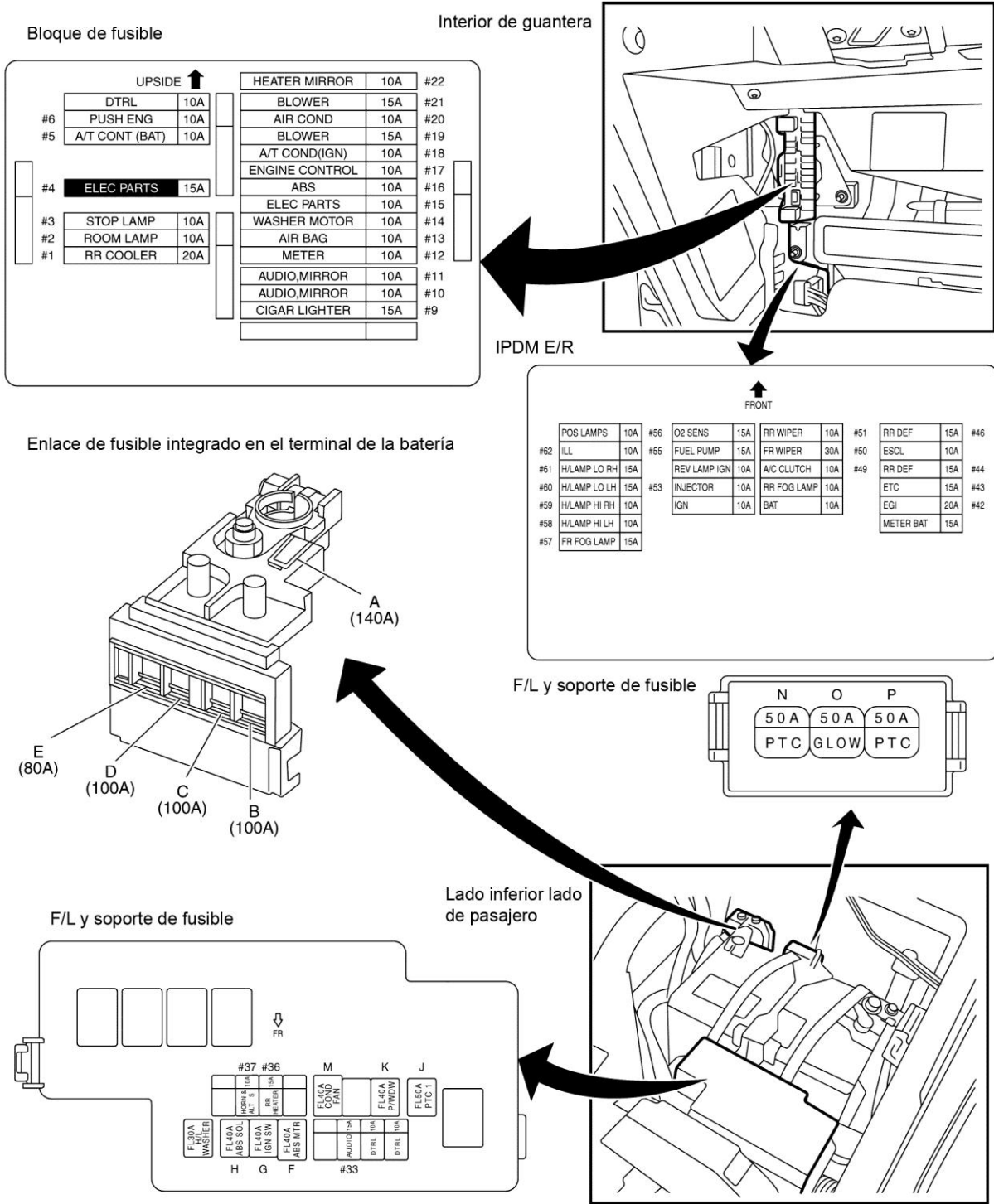

Nota: Esta ilustración muestra un vehículo con dirección a la derecha

ESQUEMA DE LA FUENTE DE ALIMENTACIÓN DE RESERVA

<SISTEMA ELÉCTRICO RELACIONADO>

6-3. ESQUEMA DE LA FUENTE DE ALIMENTACIÓN DE RESERVA

Para los circuitos existentes, el diámetro del cable, los fusibles y los enlaces de fusibles del mazo de cables se ajustan junto con la capacidad de cada carga eléctrica. Al agregar dispositivos eléctricos, la capacidad puede ser insuficiente. Cuando instale dispositivos eléctricos adicionales, para descargar la fuente de alimentación, como norma quítela empezando por la batería.

Adicionalmente, con el E26, el conector de descarga de la fuente de alimentación de reserva se ajusta en el IPDM trasero de la guantera. (Consulte la figura de la posición del tablero abajo). Si se encuentra dentro de esta capacidad, la alimentación puede ser suministrada desde el conector de la fuente de alimentación secundaria.

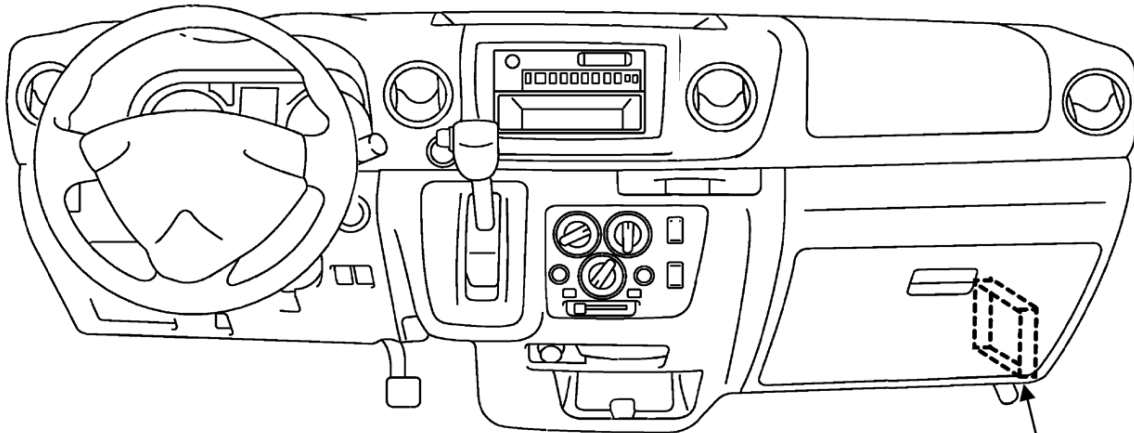

Nota: Antes de conectar el mazo de cables al conector de reserva del IPDM es necesario realizar las siguientes tareas de preparación:

- Extracción e instalación de la guantera
- Extracción e instalación de la moldura inferior
- Extracción de los pernos de ajuste de la caja de fusibles

Posición del IPDM (Módulo de Distribución Inteligente de Suministro) en el vehículo

Nota: Imagen sólo como referencia.

ESQUEMA DE LA FUENTE DE ALIMENTACIÓN DE RESERVA

<SISTEMA ELÉCTRICO RELACIONADO>

<Diagrama de circuito de conector equipado especialmente>

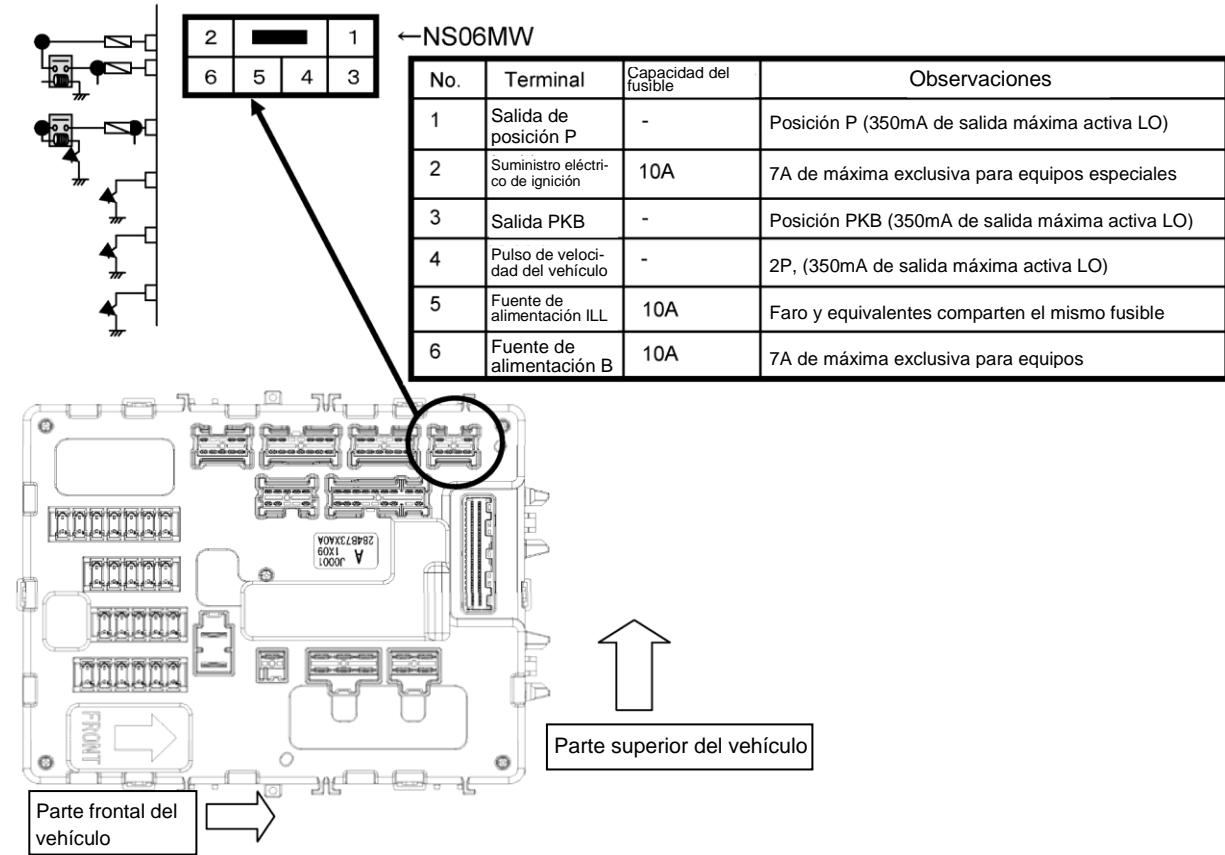

<Esquema de adición de carga eléctrica>

Cuando instale dispositivos electrónicos adicionales, tenga cuidado con el fusible o enlace del fusible en el lado +. Para el terminal de conexión a tierra, use un terminal circular e instálelo de forma segura en la carrocería del vehículo.

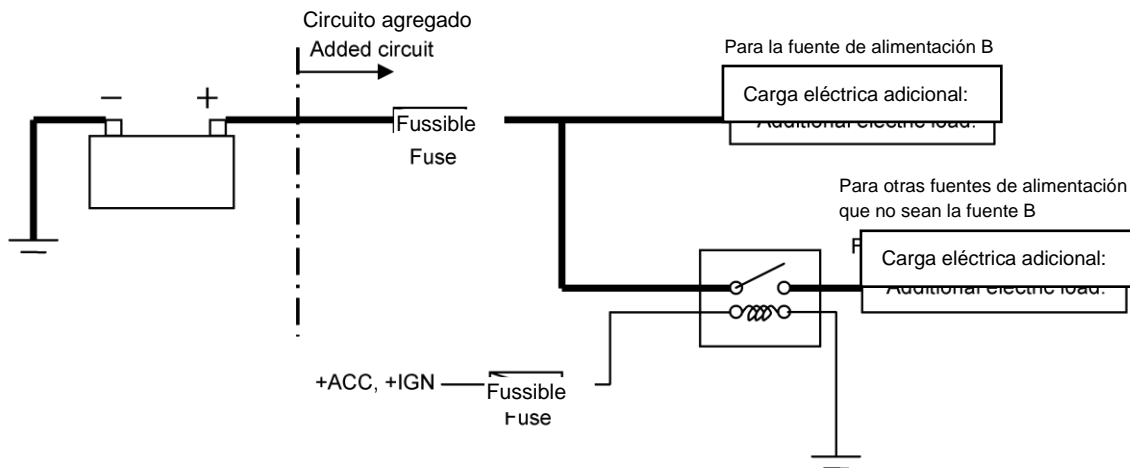

Si el vehículo está detenido y en ralentí por un periodo de tiempo extremadamente prolongado, la batería puede llegar a descargarse. Considere el uso del cliente para determinar qué cargas eléctricas se pueden agregar.

RENDIMIENTO DE POTENCIA DEL ALTERNADOR

<SISTEMA ELÉCTRICO RELACIONADO>

6-4. RENDIMIENTO DE POTENCIA DEL ALTERNADOR

Curva característica de rendimiento del alternador espec. 150A 9G,128

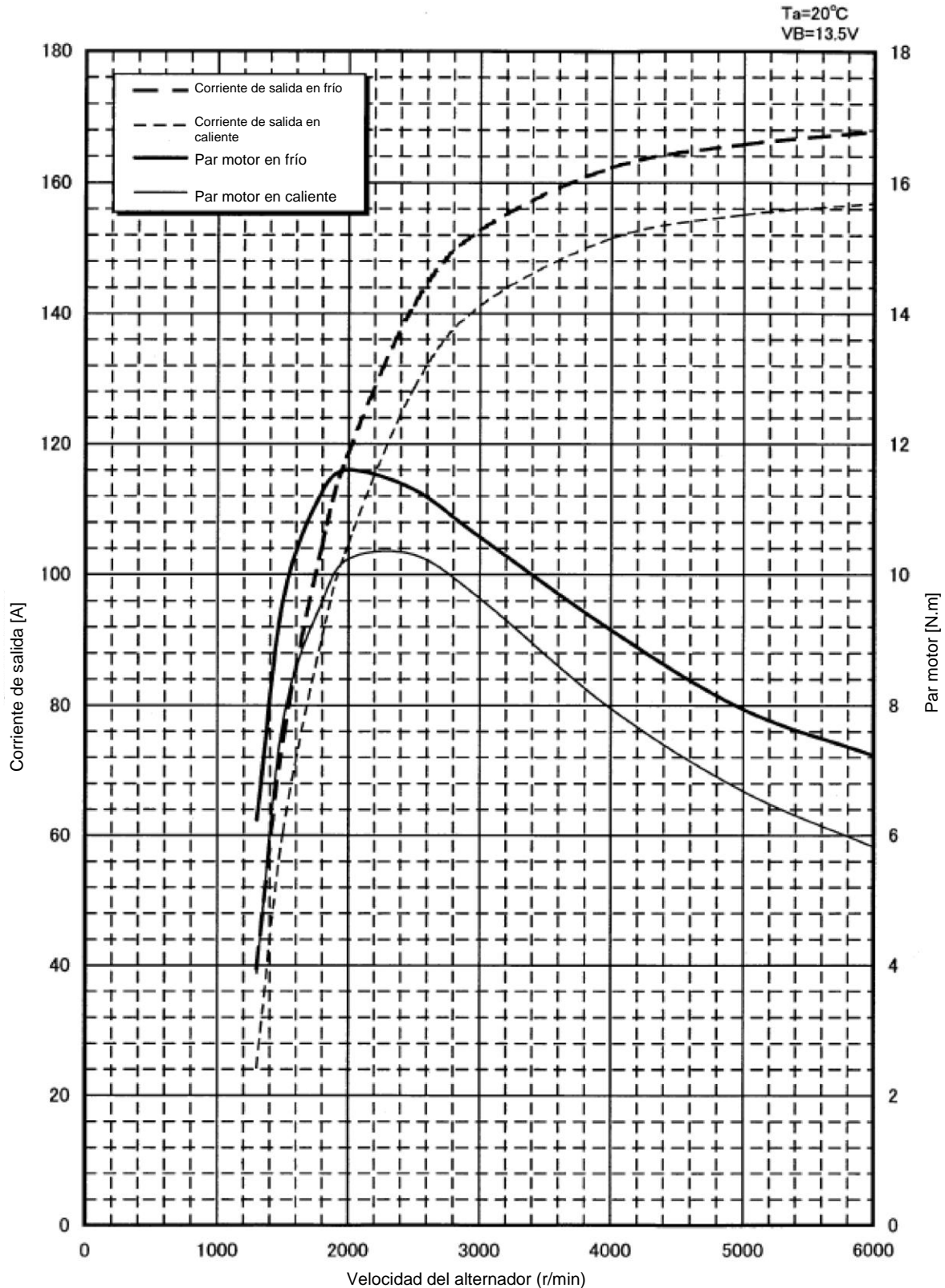

Vehículo de motor EQR

Vehículo de motor EYD

Velocidad de alternador = Régimen de motor x 2.60

Velocidad de alternador = Régimen de motor x 3.02

DIAGRAMA DE CONEXIONES ELÉCTRICAS

<SISTEMA ELÉCTRICO RELACIONADO>

6-5. DIAGRAMA DE CONEXIONES ELÉCTRICAS

6-5-1. SISTEMA DE CONTROL DEL MOTOR	54
6-5-2. SISTEMA DE ARRANQUE	78
6-5-3. TRANSEJE Y TRANSMISIÓN	80
6-5-4. SISTEMA DE CONTROL DEL FRENO	83
6-5-5. SISTEMA DE CONTROL DE LA BOLSA DE AIRE SRS	84
6-5-6. SISTEMA DE CONTROL DE CALEFACCIÓN Y AIRE ACONDICIONADO.....	85
6-5-7. PUERTA Y SEGURO	90
6-5-8. SISTEMA DE CONTROL DE SEGURIDAD	99
6-5-9. SISTEMA DE CONTROL DE VENTANILLA ELÉCTRICA	100
6-5-10. ESPEJOS	102
6-5-11. SISTEMA DE ILUMINACIÓN EXTERIOR	103
6-5-12. SISTEMA DE CONTROL DEL MOTOR	111
6-5-13. LIMPIAPARABRISAS Y LAVADOR	119
6-5-14. DESEMPAÑADOR	121
6-5-15. CLAXON.....	123
6-5-16. SALIDA DE ALIMENTACIÓN.....	124
6-5-17. SISTEMA DE CONTROL DE CARROCERÍA	126
6-5-18. SISTEMA LAN	134
6-5-19. SISTEMA DE CONTROL DE ALIMENTACIÓN	135
6-5-20. SISTEMA DE CARGA	141
6-5-21. ELEMENTOS DE SUMINISTRO DE ALIMENTACIÓN, TIERRA Y CIRCUITOS	142
6-5-22. MEDIDOR, LUZ DE ADVERTENCIA E INDICADOR	257
6-5-23. SISTEMA ACÚSTICO DE ADVERTENCIA	262
6-5-24. SISTEMA DE AUDIO, VISUAL Y DE NAVEGACIÓN	264
6-5-25. CÓMO USAR LA INFORMACIÓN DE CONECTORES	266

DIAGRAMA DE CONEXIONES ELÉCTRICAS

<SISTEMA ELÉCTRICO RELACIONADO>

6-5-1. SISTEMA DE CONTROL DEL MOTOR

MOTOR QR



DIAGRAMA DE CONEXIONES ELÉCTRICAS

<SISTEMA ELÉCTRICO RELACIONADO>

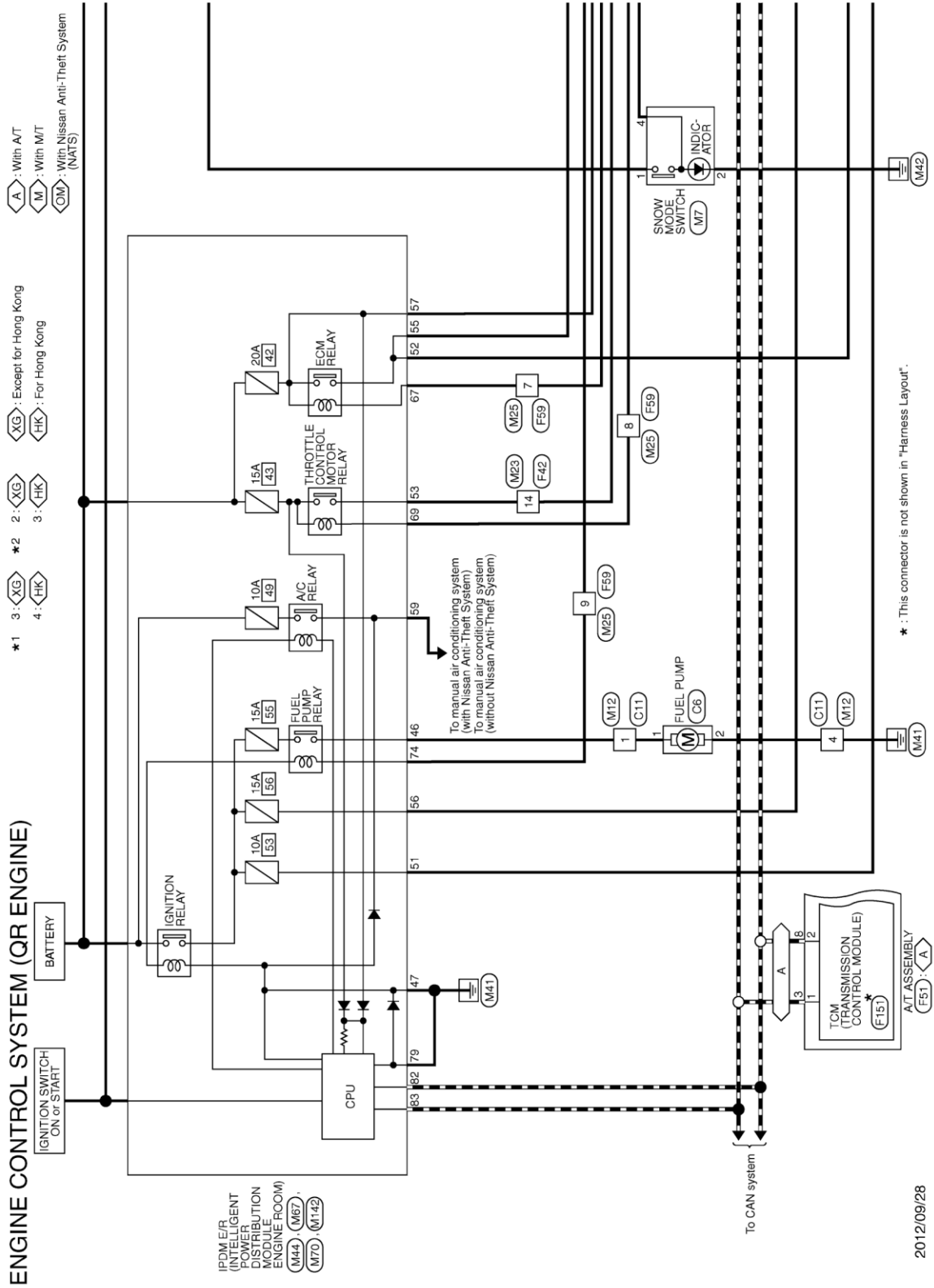

DIAGRAMA DE CONEXIONES ELÉCTRICAS

<SISTEMA ELÉCTRICO RELACIONADO>

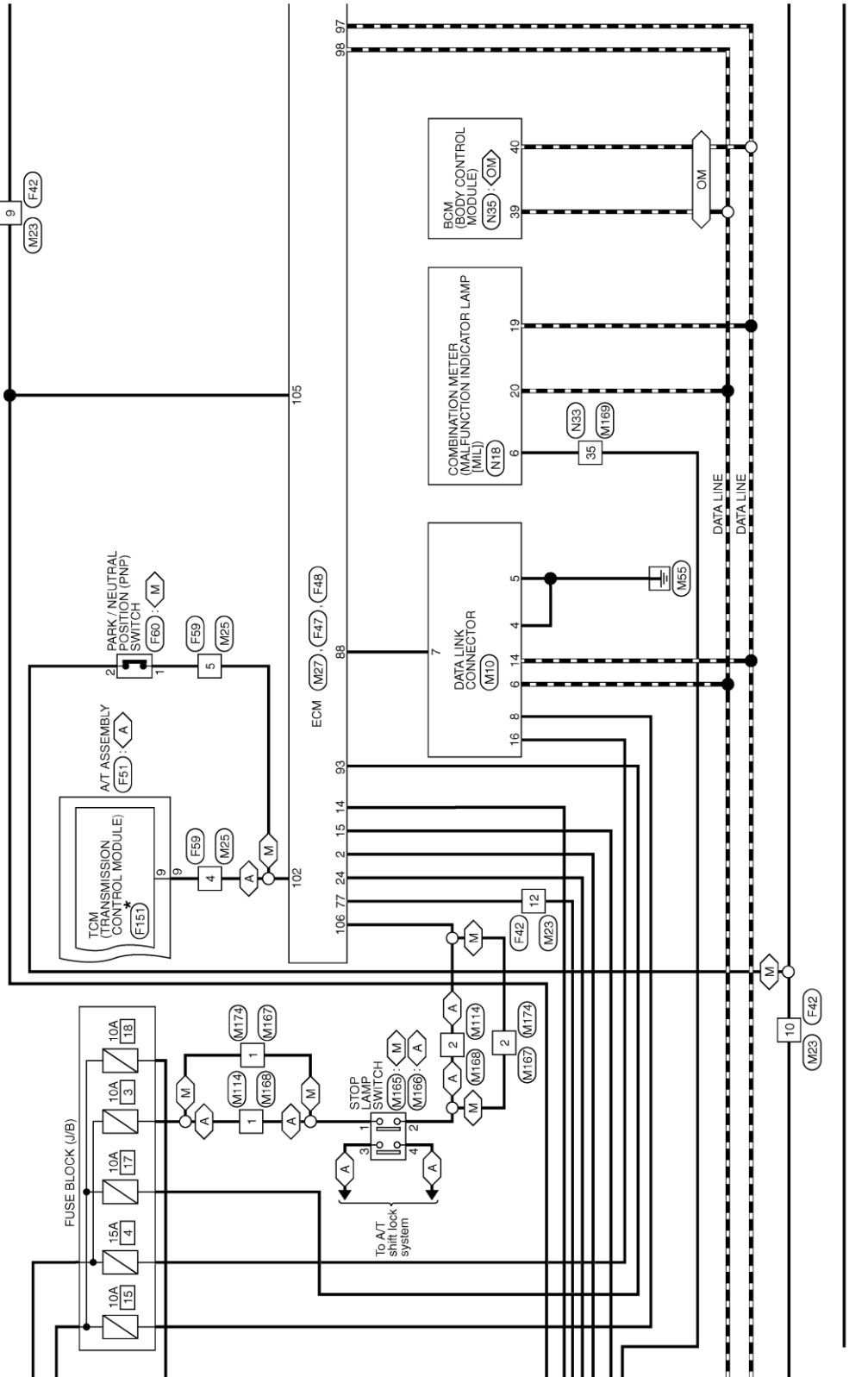

DIAGRAMA DE CONEXIONES ELÉCTRICAS

<SISTEMA ELÉCTRICO RELACIONADO>

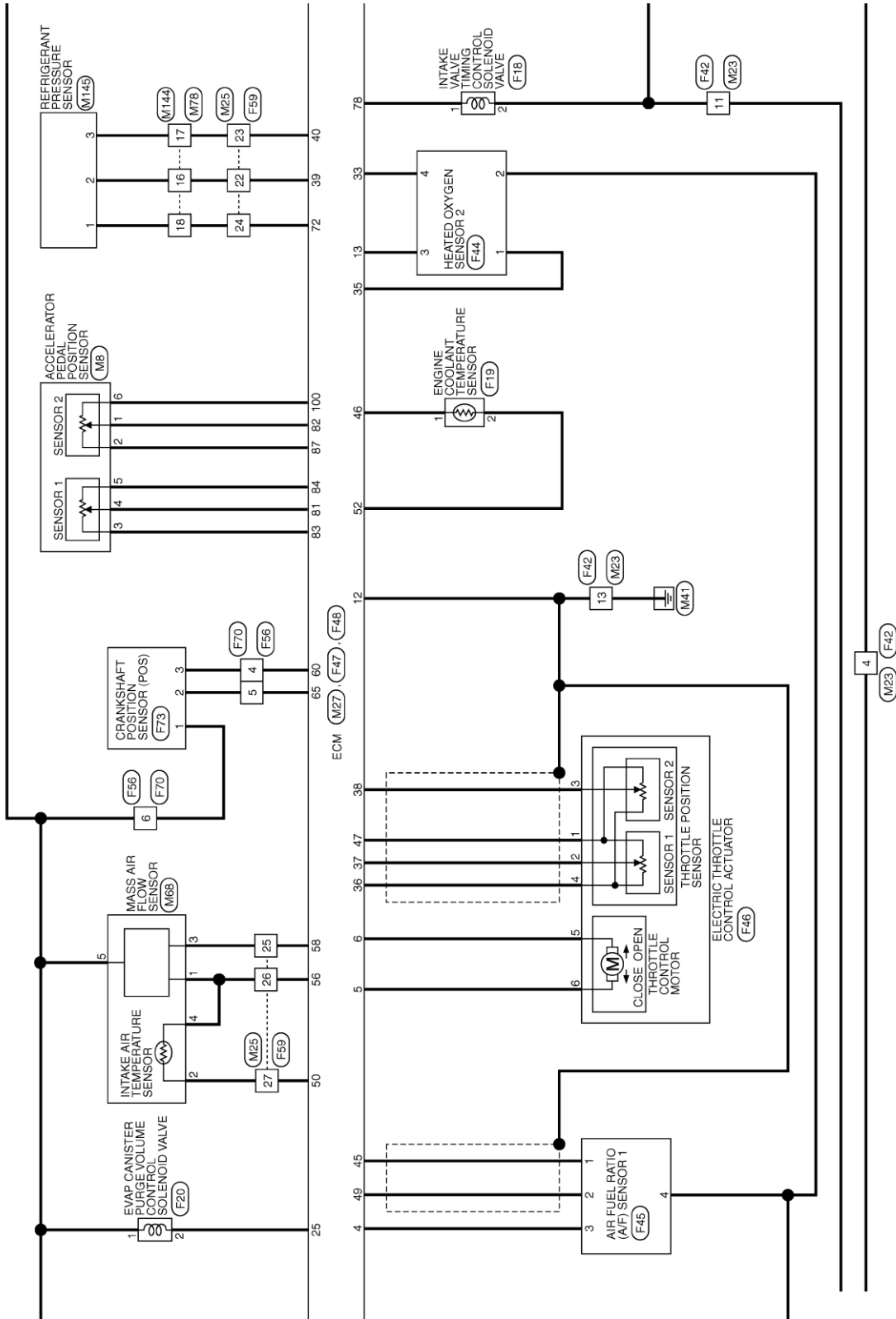

DIAGRAMA DE CONEXIONES ELÉCTRICAS

<SISTEMA ELÉCTRICO RELACIONADO>

MOTOR YD
NOTA DE APLICACIÓN

X: Aplicable - : No aplicable

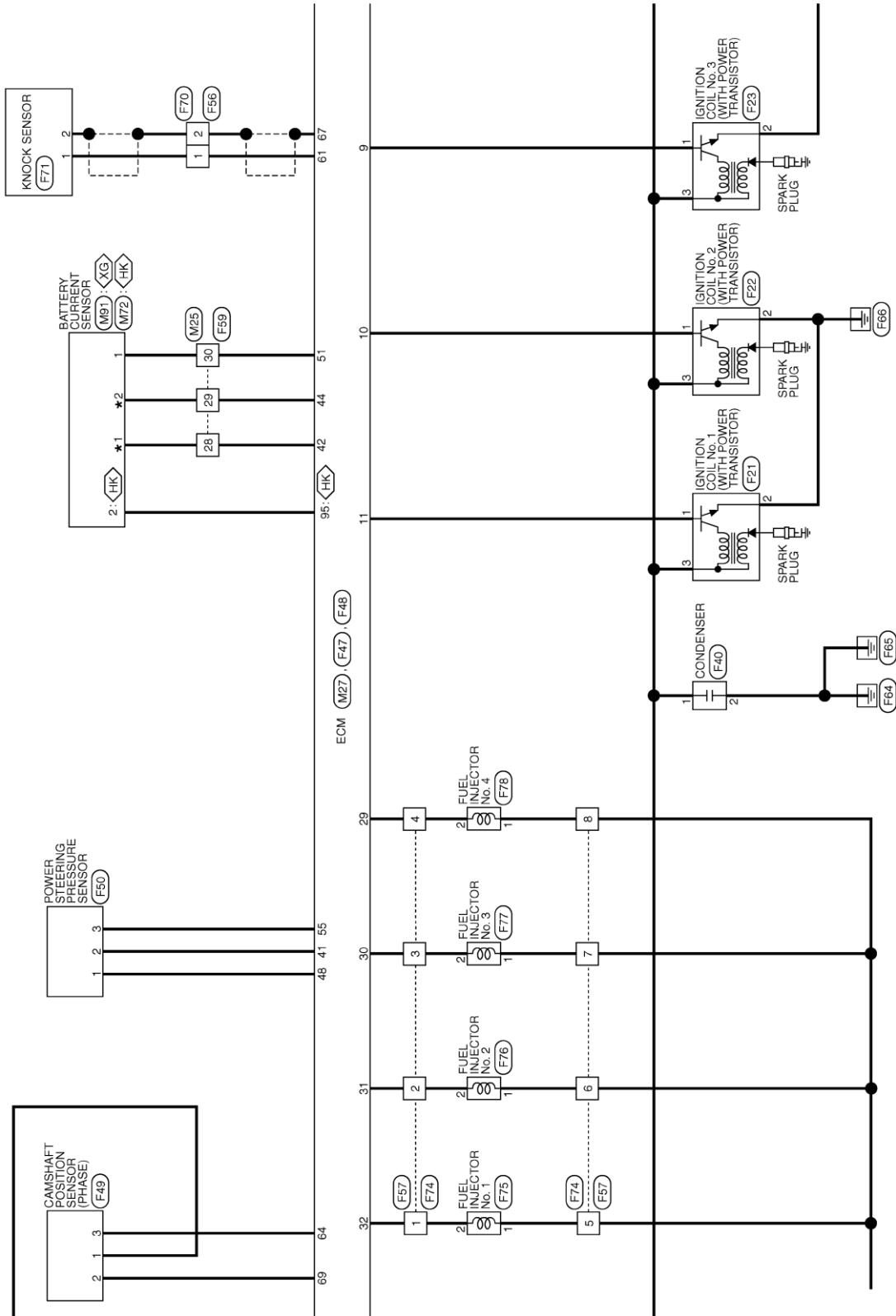
Información de servicio	Pieza aplicable				
	Sensor 2 de temperatura del aire de admisión	Válvula de control de volumen del EGR	Válvula de desvío del enfriador EGR	Catalizador oxidación	DPF (filtro de partículas diésel)
TIPO 1	X	X	X	X	X
TIPO 2	X	X	X	X	-
TIPO 3	X	X	-	X	-
TIPO 4	-	-	-	-	-

MOTOR YD TIPO 1

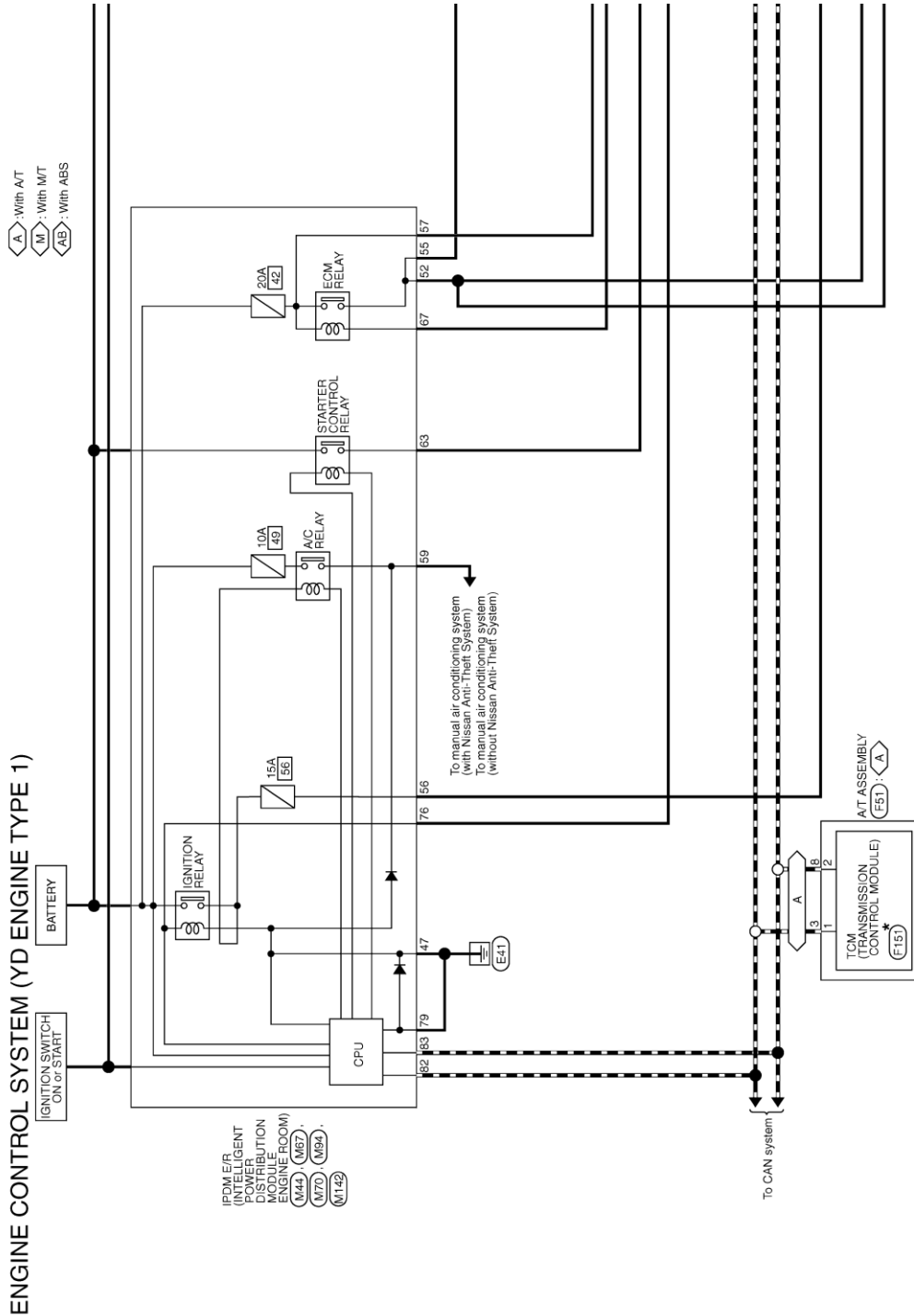

2012/10/05

DIAGRAMA DE CONEXIONES ELÉCTRICAS

<SISTEMA ELÉCTRICO RELACIONADO>

JRBWC1997GB



DIAGRAMA DE CONEXIONES ELÉCTRICAS

<SISTEMA ELÉCTRICO RELACIONADO>

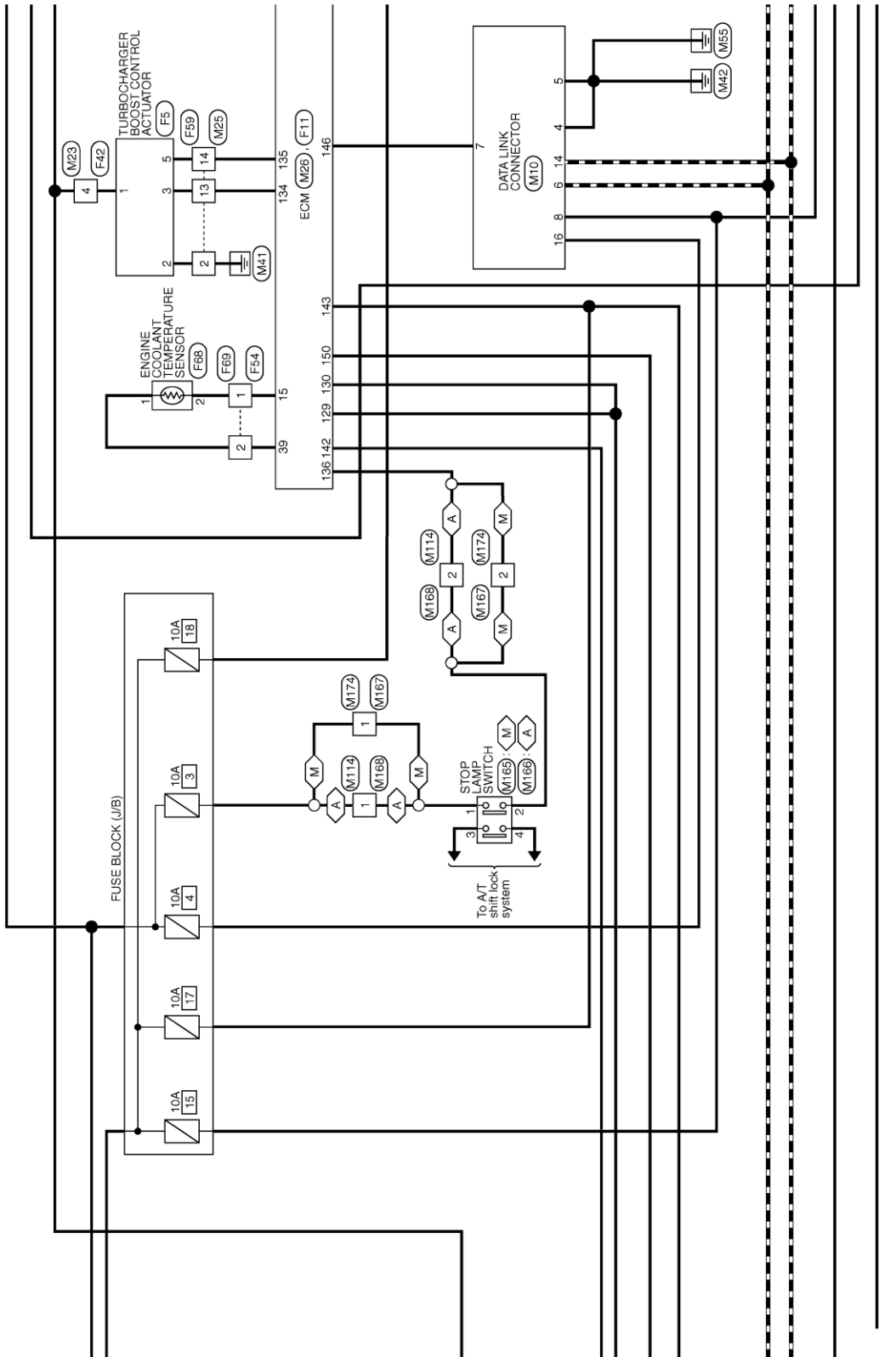
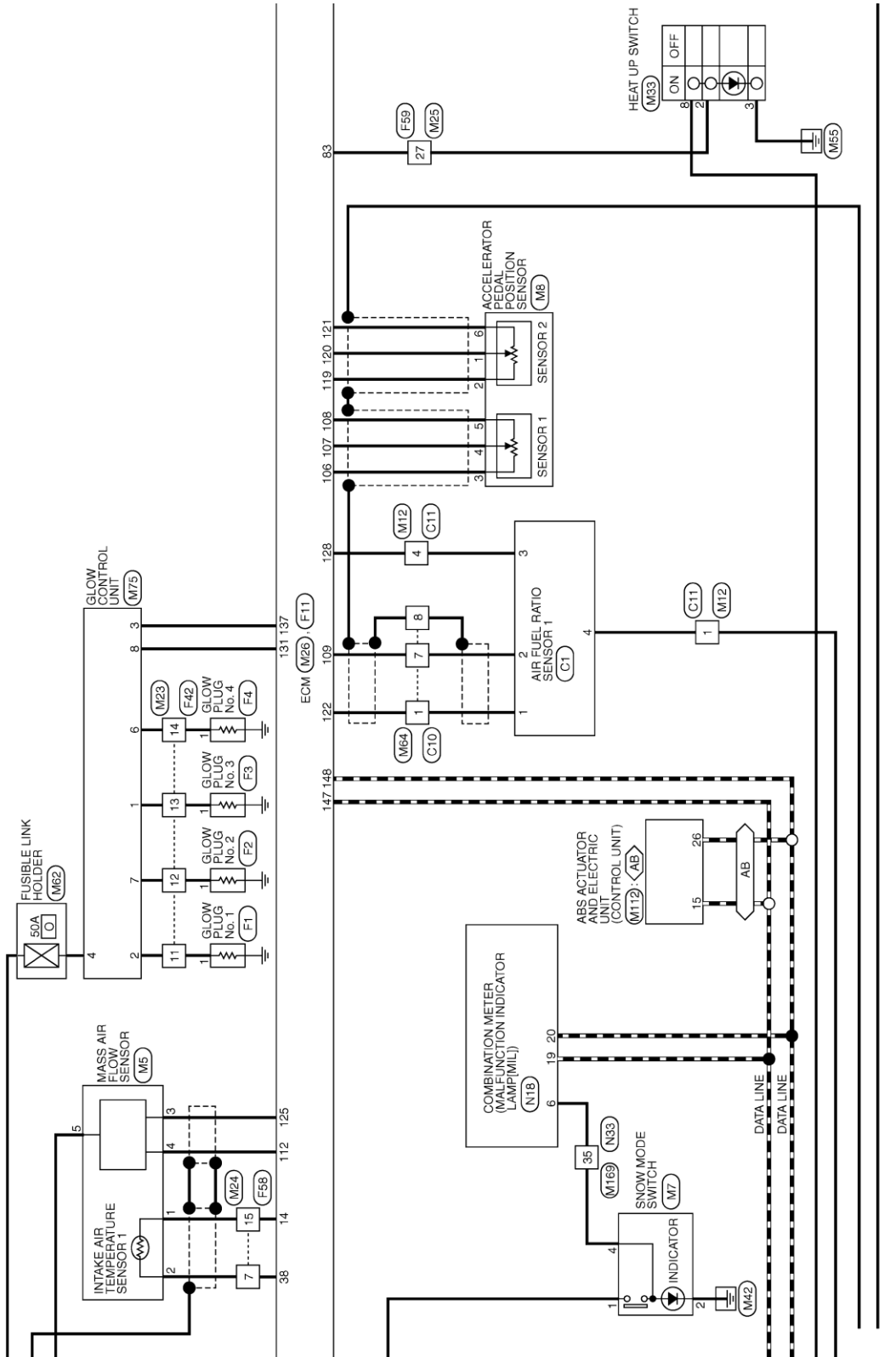

*: This connector is not shown in "Harness Layout".

DIAGRAMA DE CONEXIONES ELÉCTRICAS

<SISTEMA ELÉCTRICO RELACIONADO>



DIAGRAMA DE CONEXIONES ELÉCTRICAS

<SISTEMA ELÉCTRICO RELACIONADO>

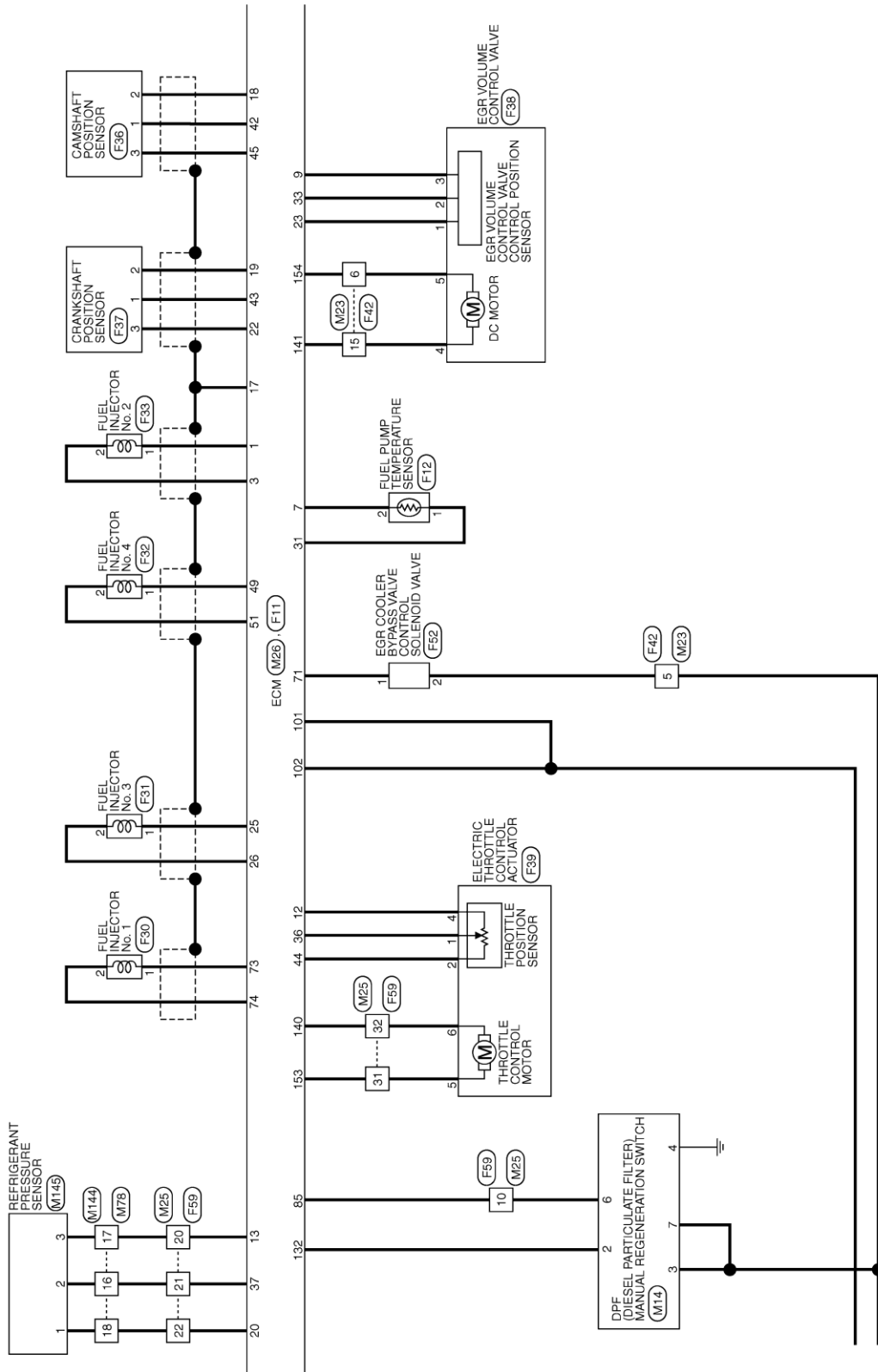

DIAGRAMA DE CONEXIONES ELÉCTRICAS

<SISTEMA ELÉCTRICO RELACIONADO>

MOTOR YD TIPO 2

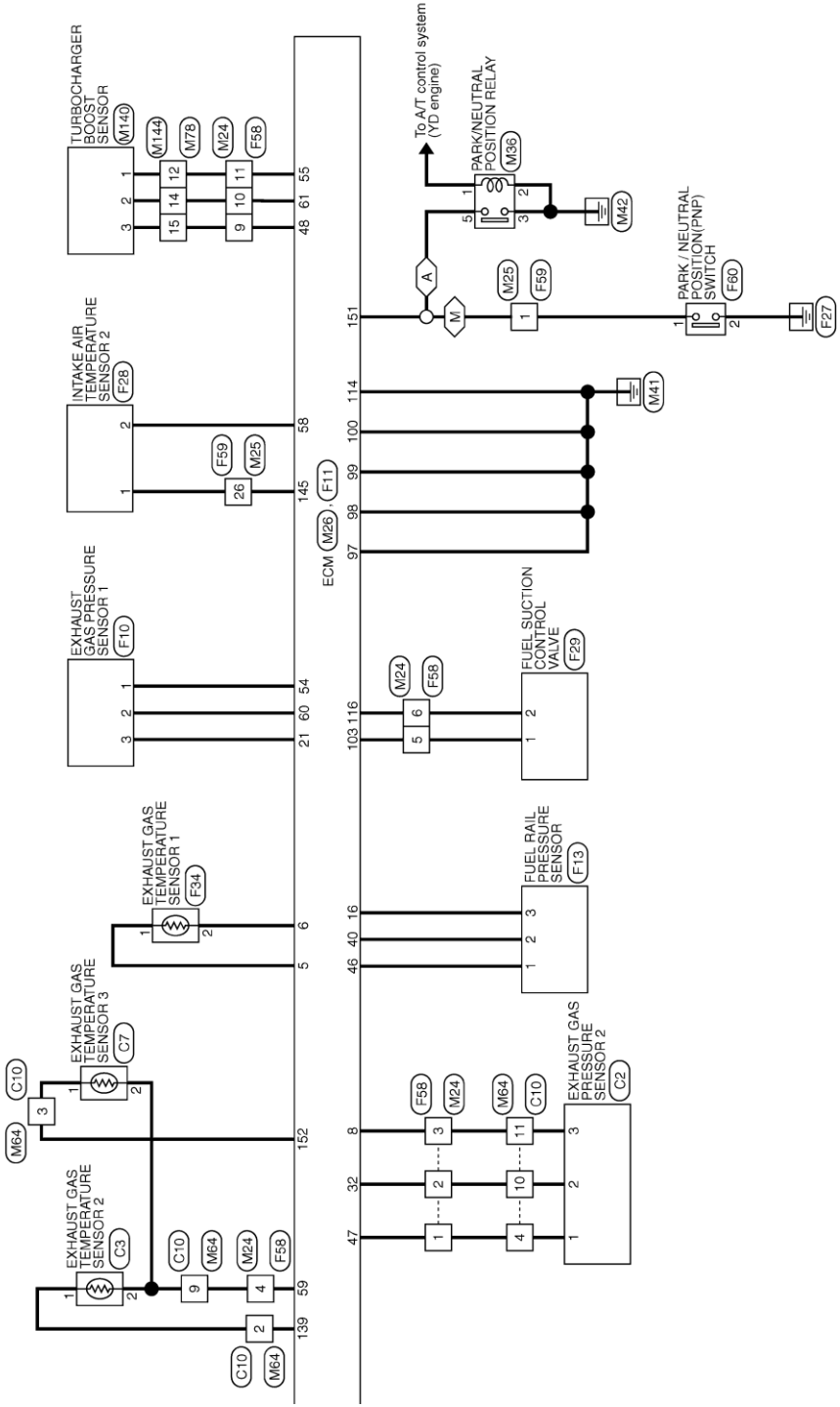
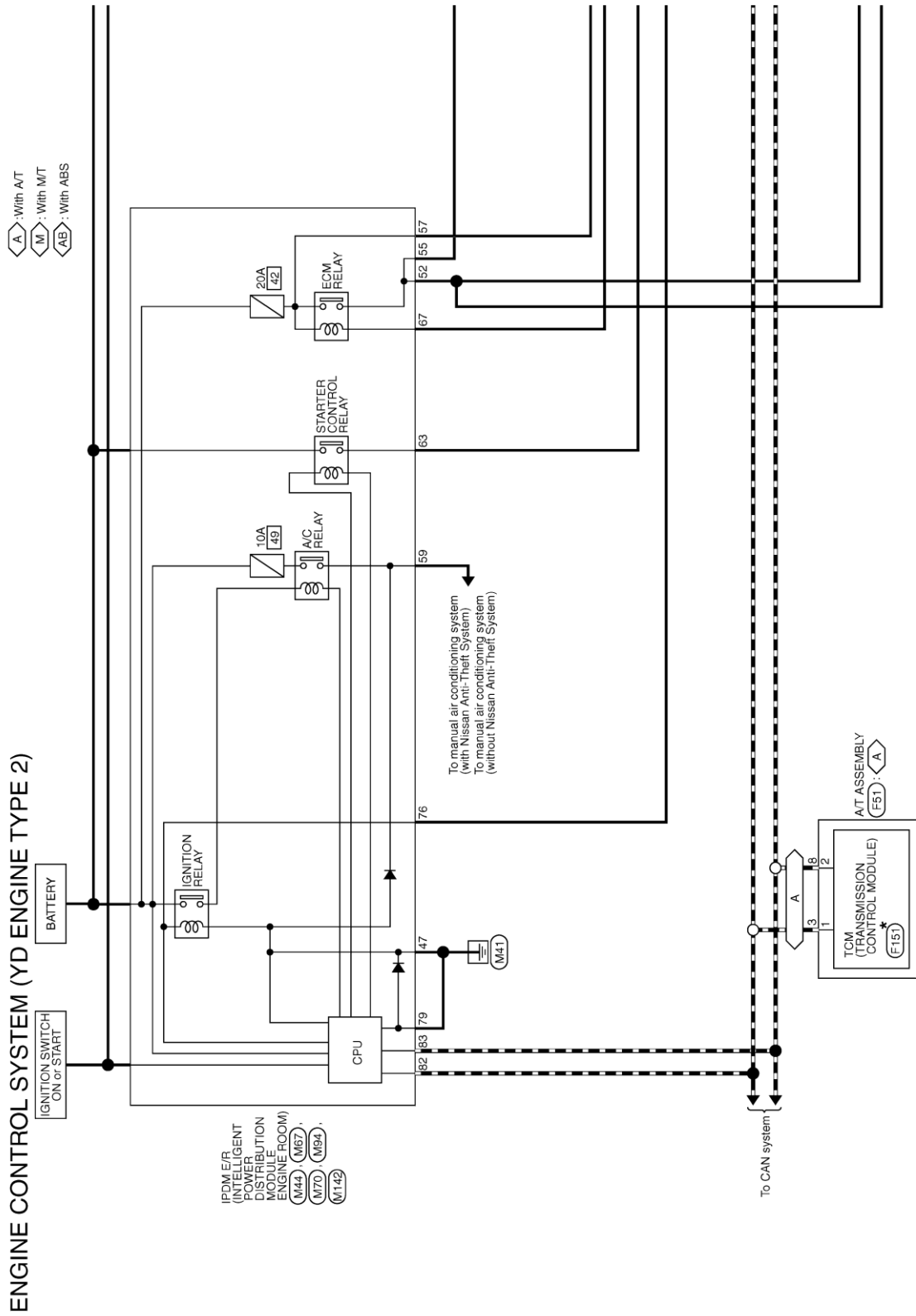

*: This connector is not shown in "Harness Layout".

2012/09/28

DIAGRAMA DE CONEXIONES ELÉCTRICAS

<SISTEMA ELÉCTRICO RELACIONADO>



DIAGRAMA DE CONEXIONES ELÉCTRICAS

<SISTEMA ELÉCTRICO RELACIONADO>

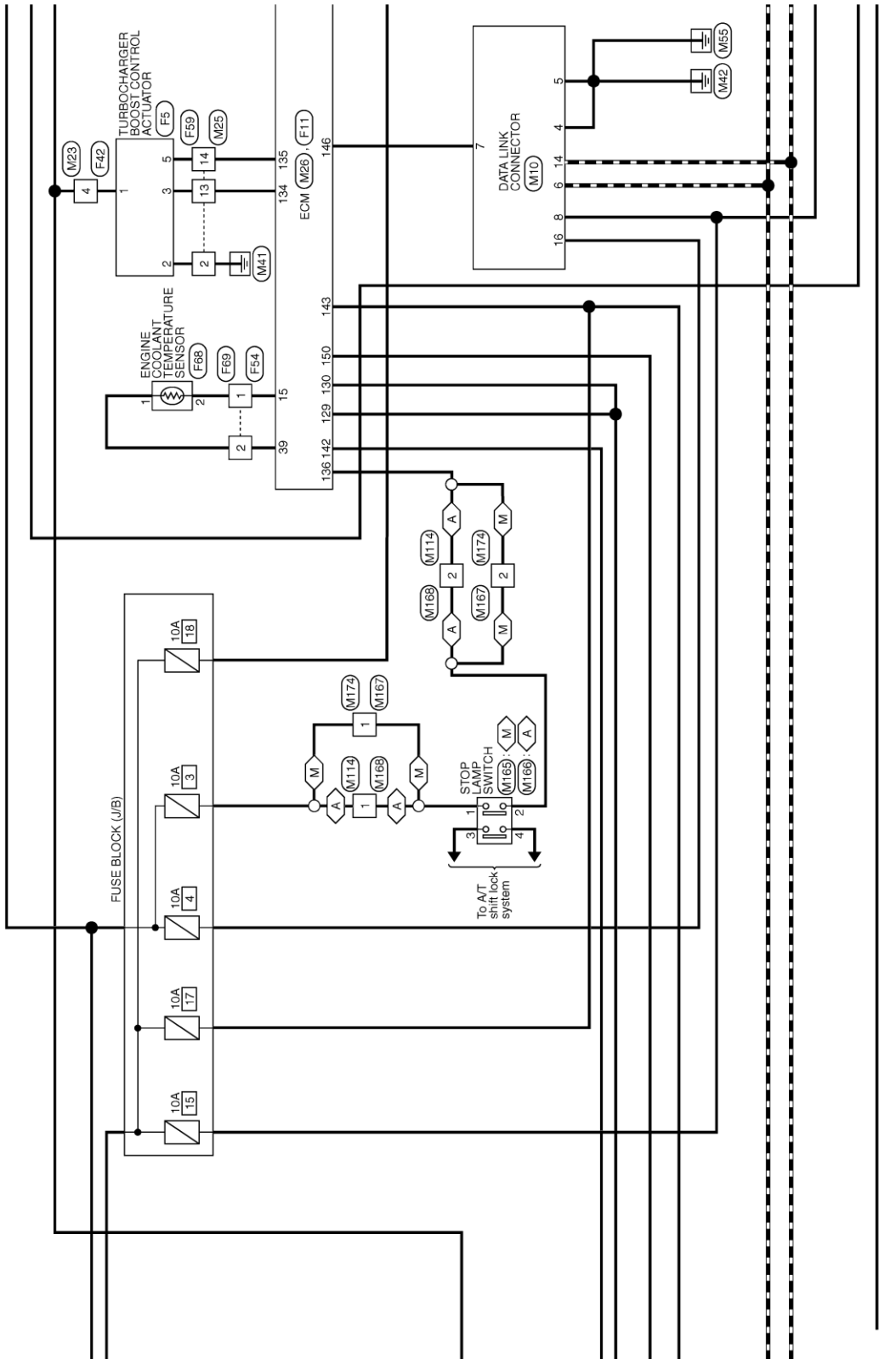
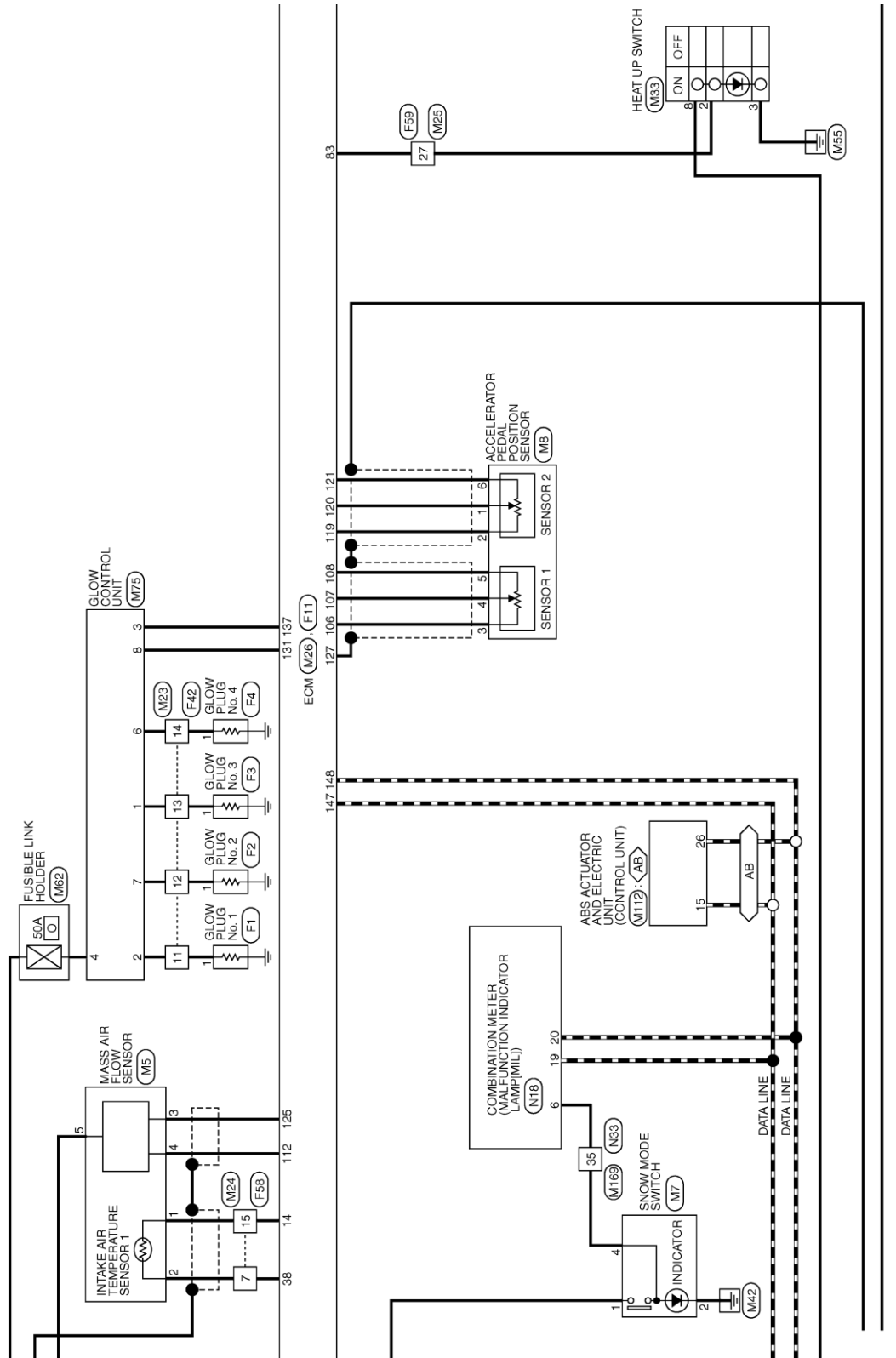

*: This connector is not shown in "Harness Layout".

DIAGRAMA DE CONEXIONES ELÉCTRICAS

< SISTEMA ELÉCTRICO RELACIONADO >



DIAGRAMA DE CONEXIONES ELÉCTRICAS

<SISTEMA ELÉCTRICO RELACIONADO>

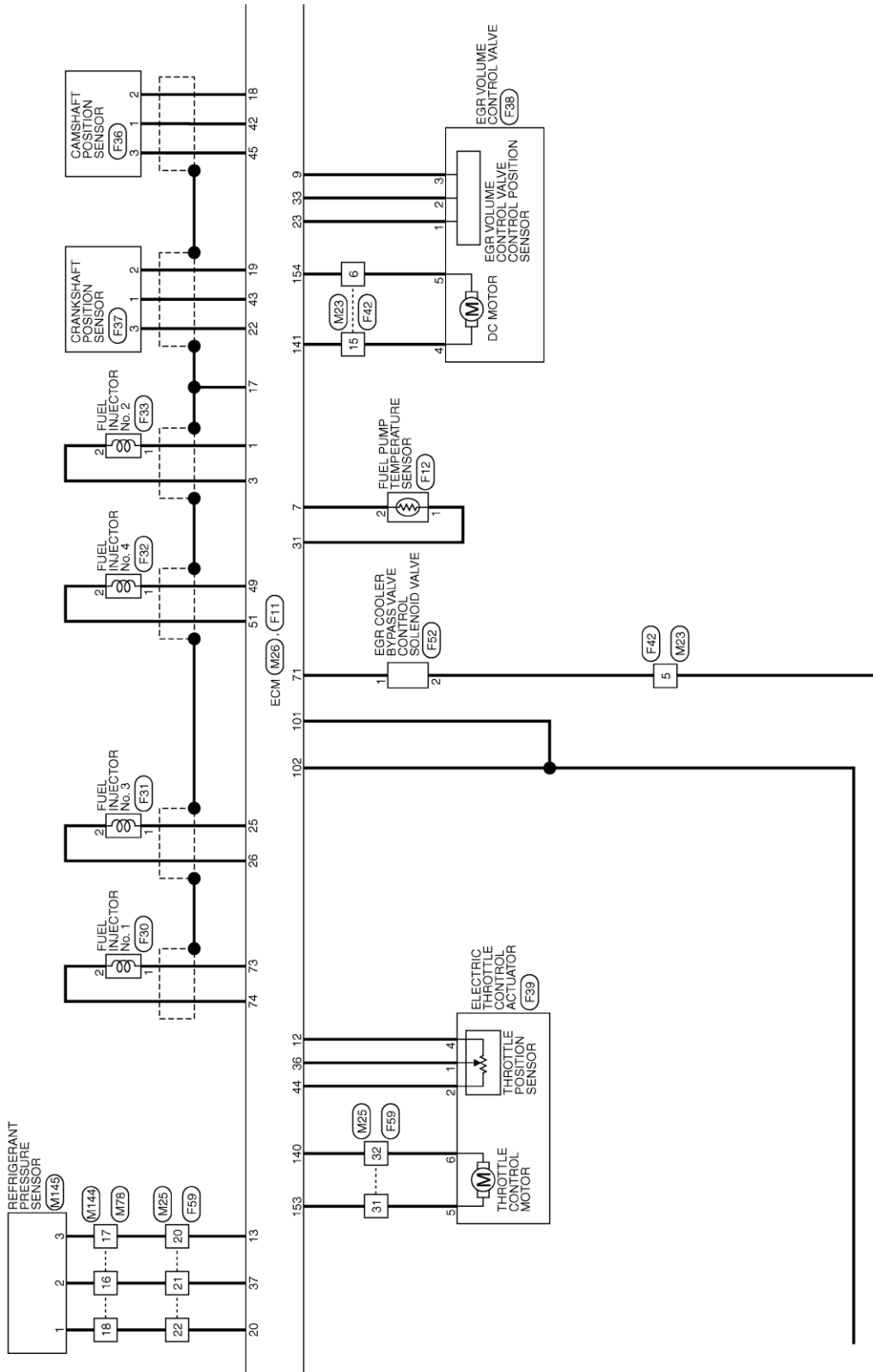

DIAGRAMA DE CONEXIONES ELÉCTRICAS

<SISTEMA ELÉCTRICO RELACIONADO>

MOTOR YD TIPO 3

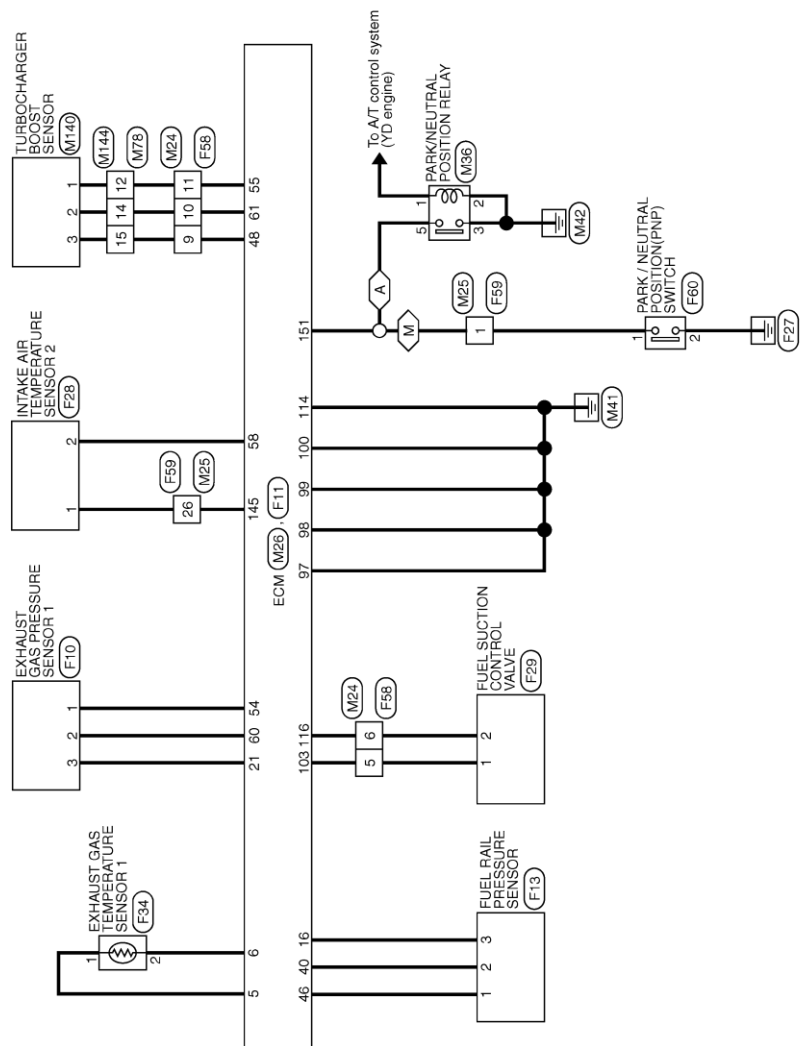
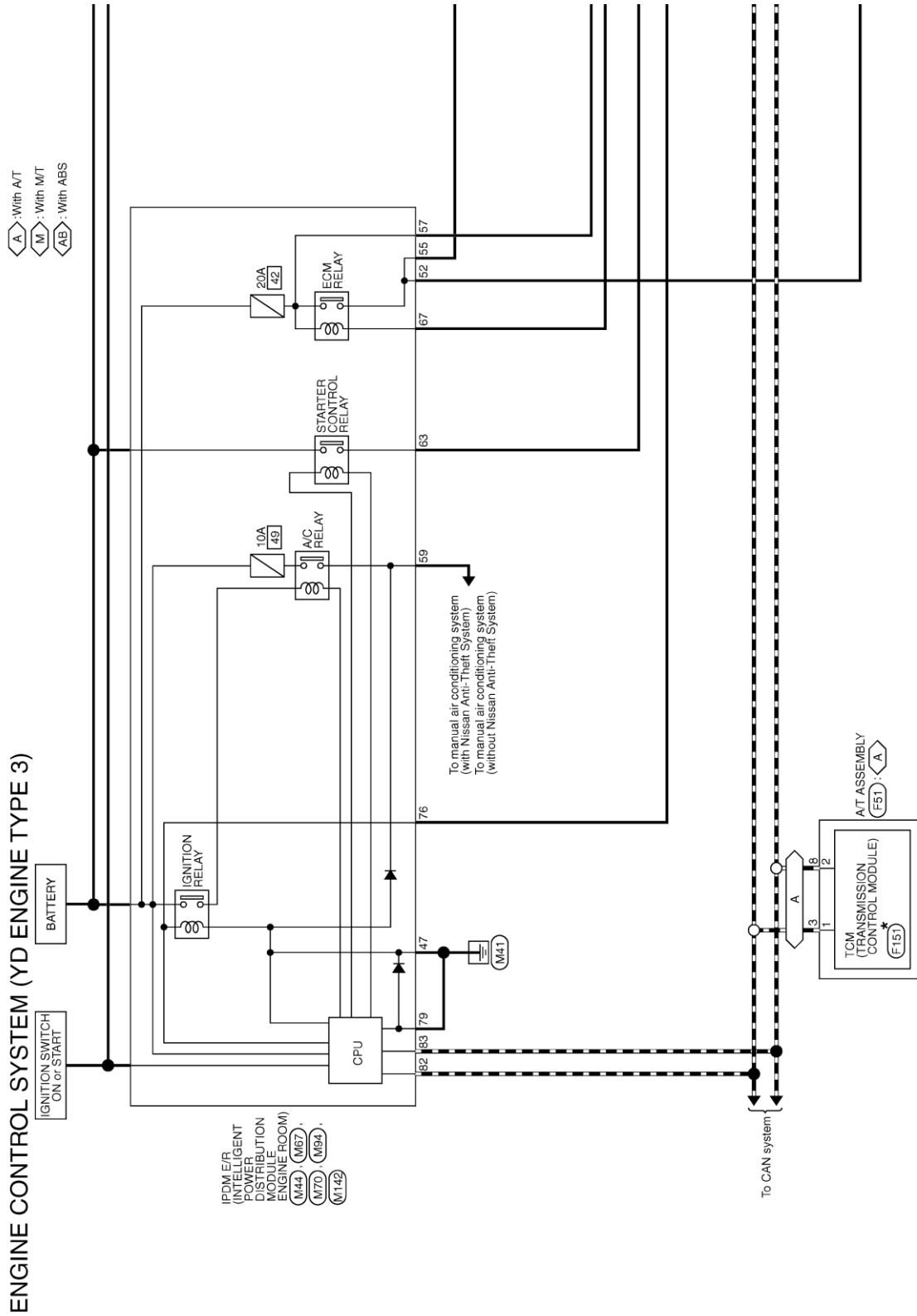

*: This connector is not shown in "Harness Layout".

2012/10/05

JRBWC1992GB

DIAGRAMA DE CONEXIONES ELÉCTRICAS

<SISTEMA ELÉCTRICO RELACIONADO>



DIAGRAMA DE CONEXIONES ELÉCTRICAS

<SISTEMA ELÉCTRICO RELACIONADO>

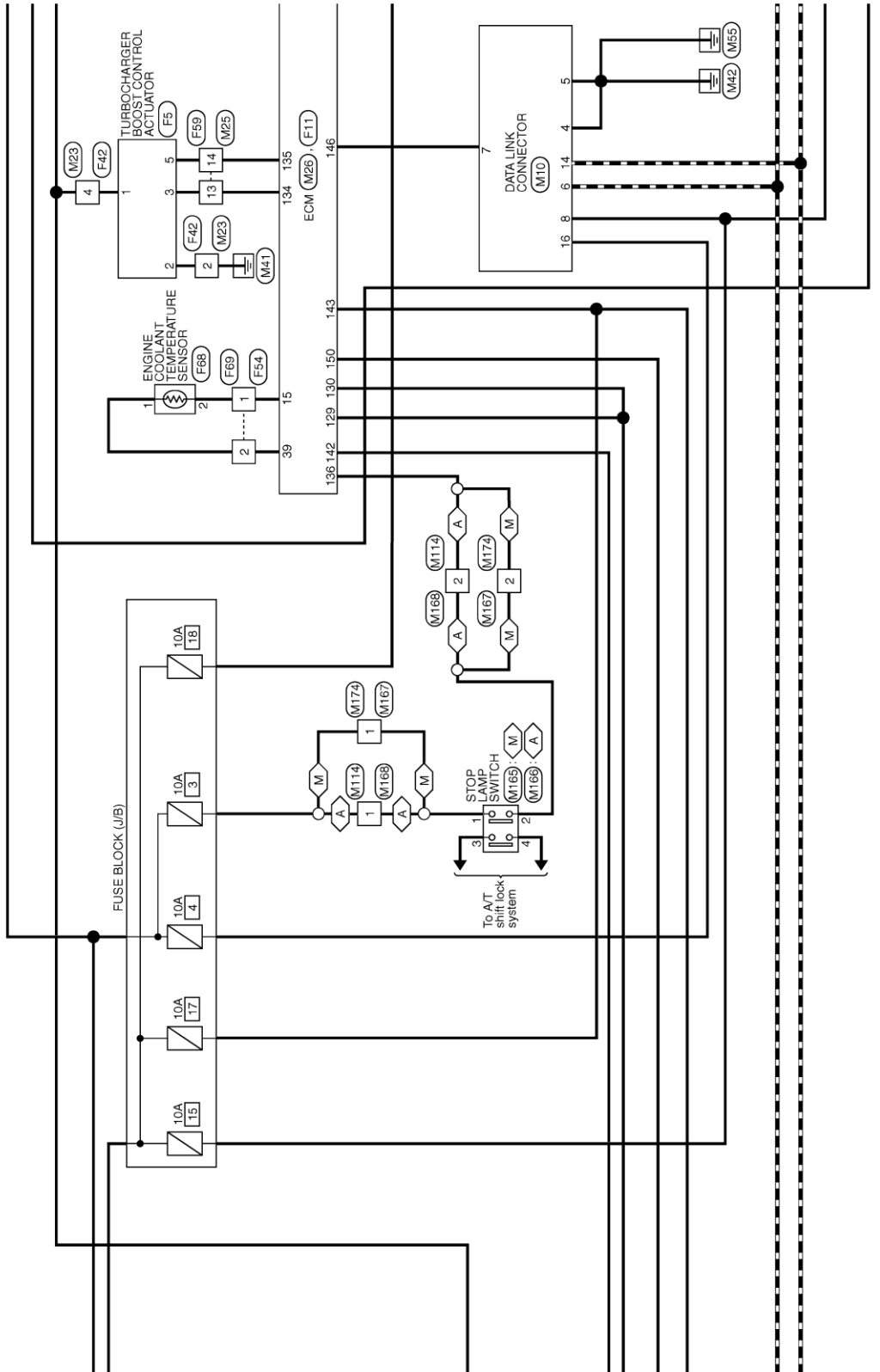
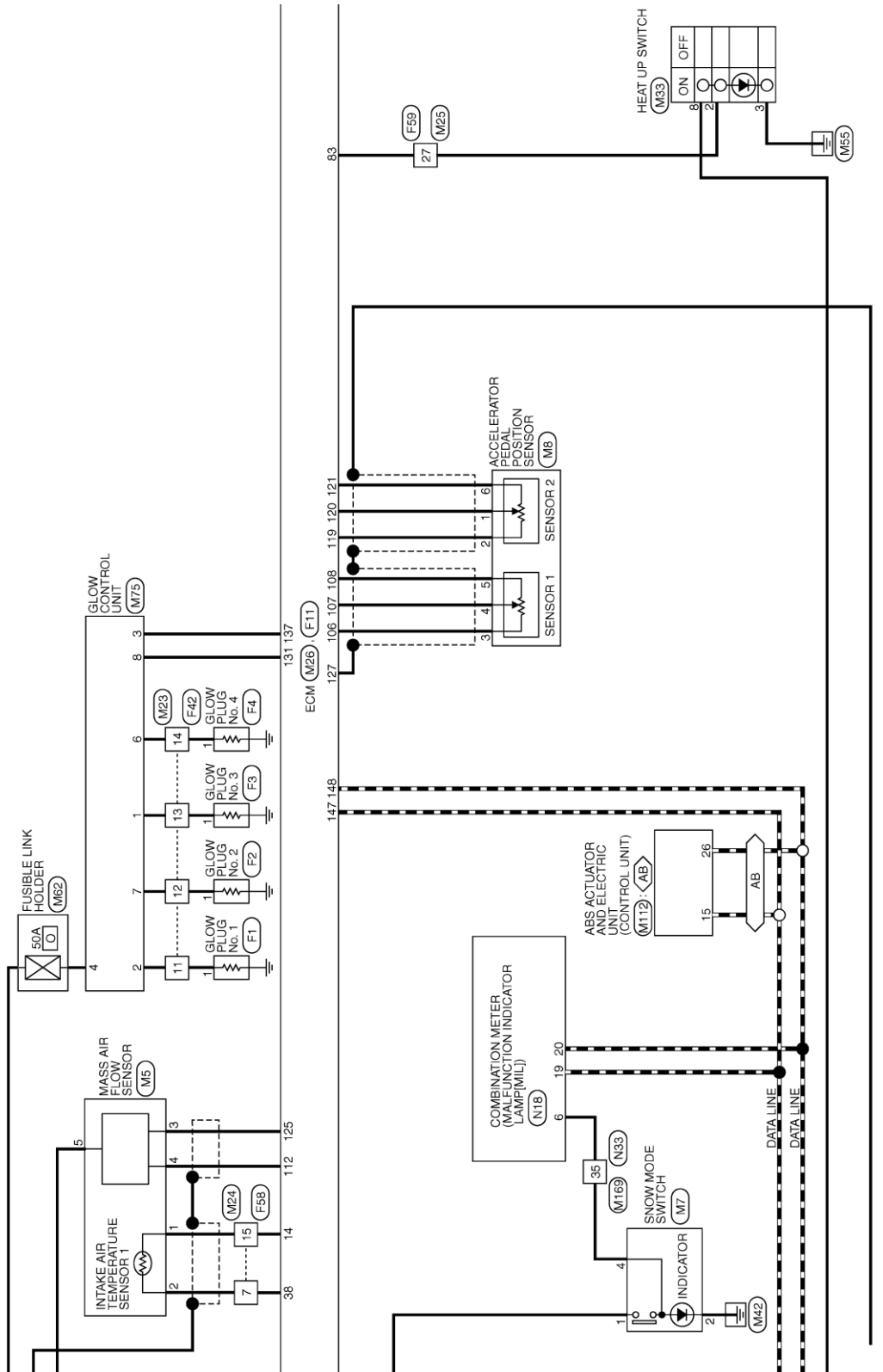

*: This connector is not shown in "Harness Layout".

DIAGRAMA DE CONEXIONES ELÉCTRICAS

<SISTEMA ELÉCTRICO RELACIONADO>



DIAGRAMA DE CONEXIONES ELÉCTRICAS

<SISTEMA ELÉCTRICO RELACIONADO>

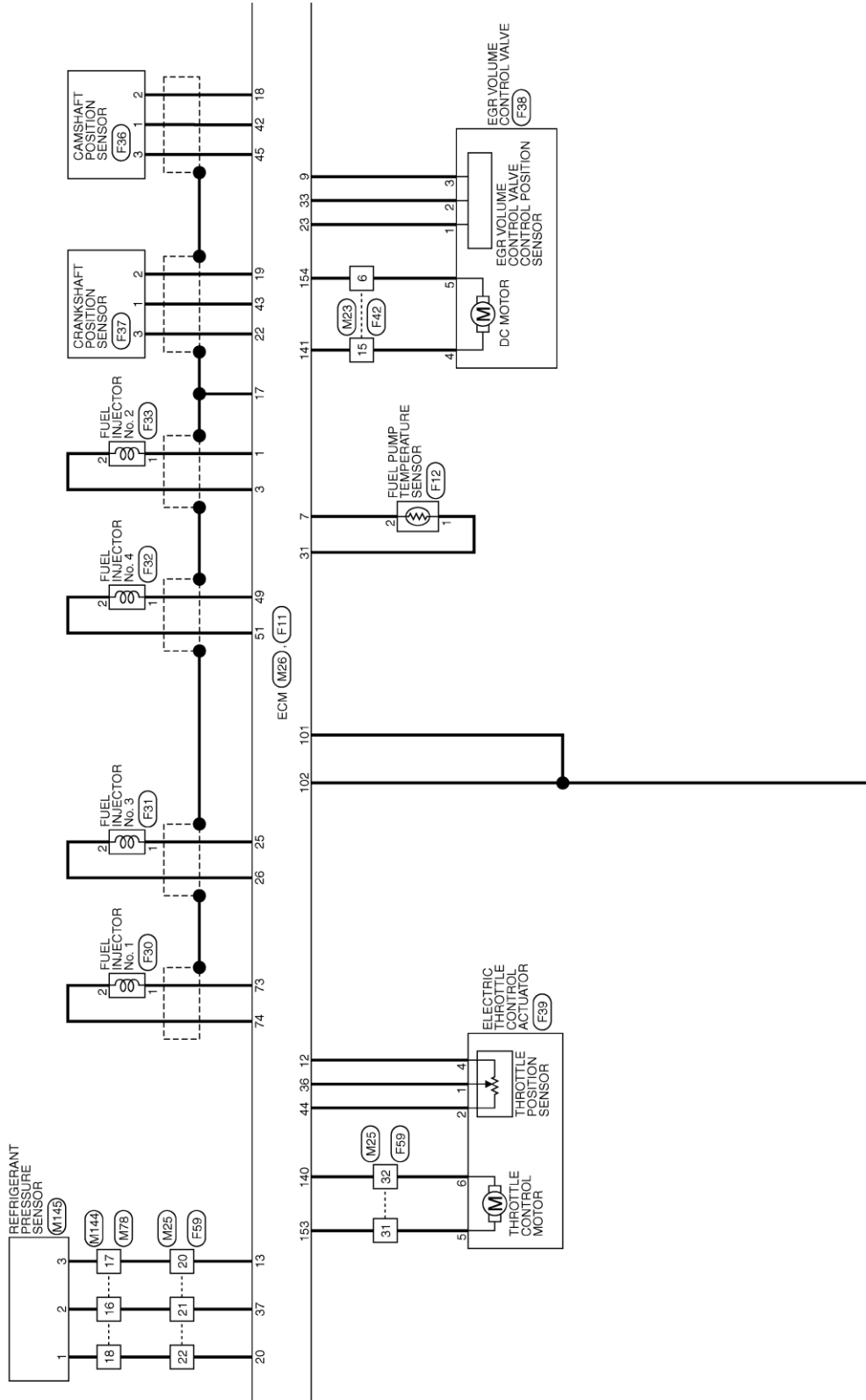

DIAGRAMA DE CONEXIONES ELÉCTRICAS

<SISTEMA ELÉCTRICO RELACIONADO>

MOTOR YD TIPO 4

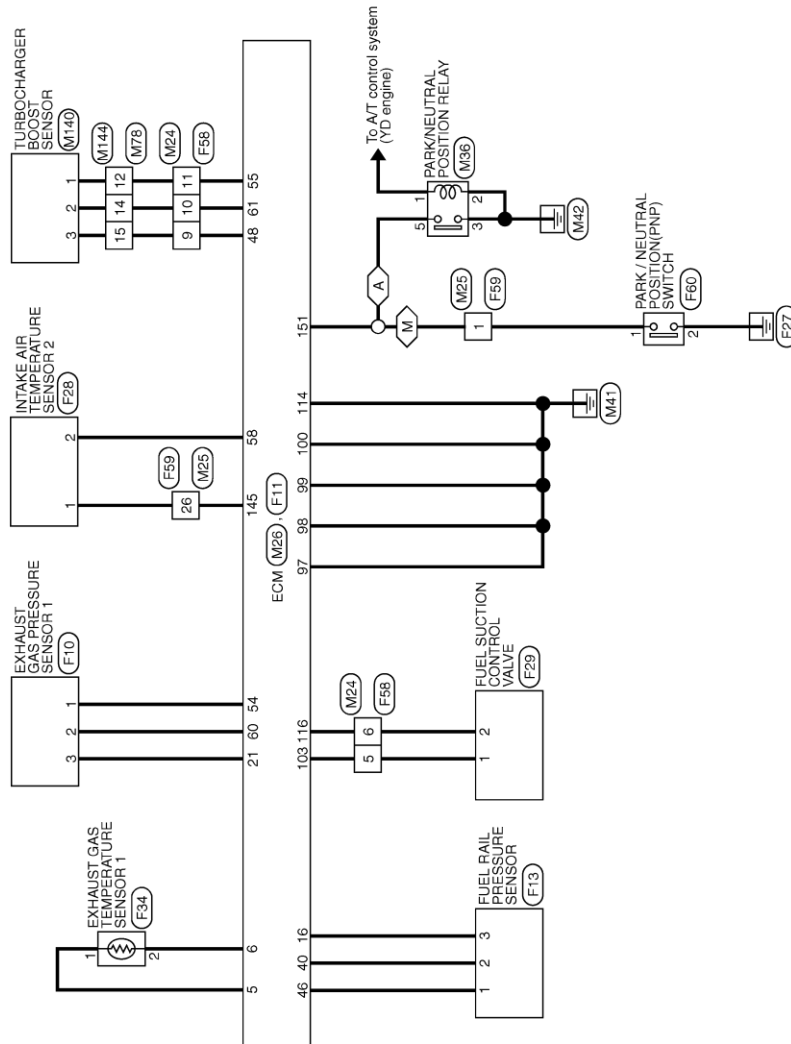

DIAGRAMA DE CONEXIONES ELÉCTRICAS

<SISTEMA ELÉCTRICO RELACIONADO>

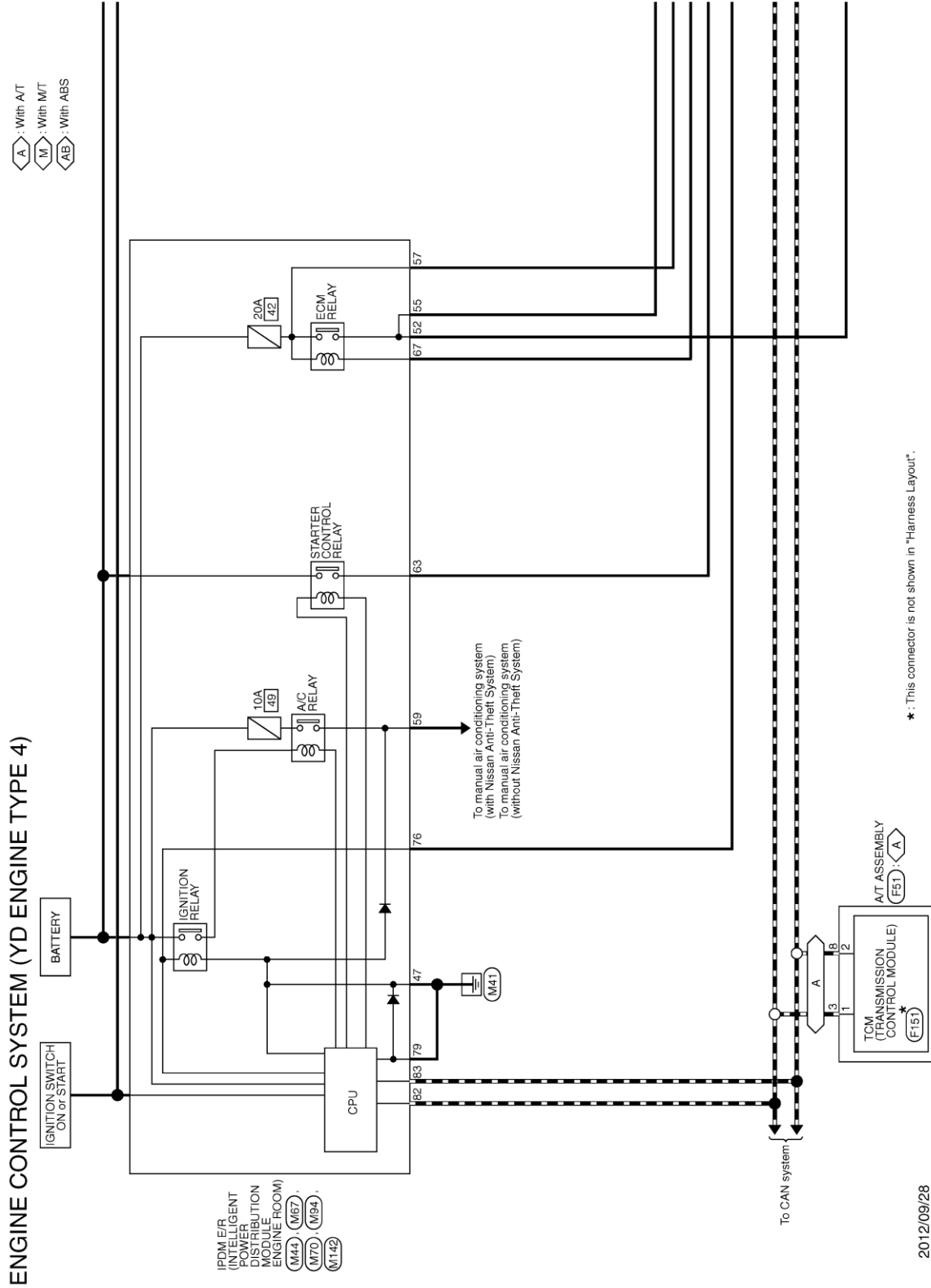

DIAGRAMA DE CONEXIONES ELÉCTRICAS

<SISTEMA ELÉCTRICO RELACIONADO>

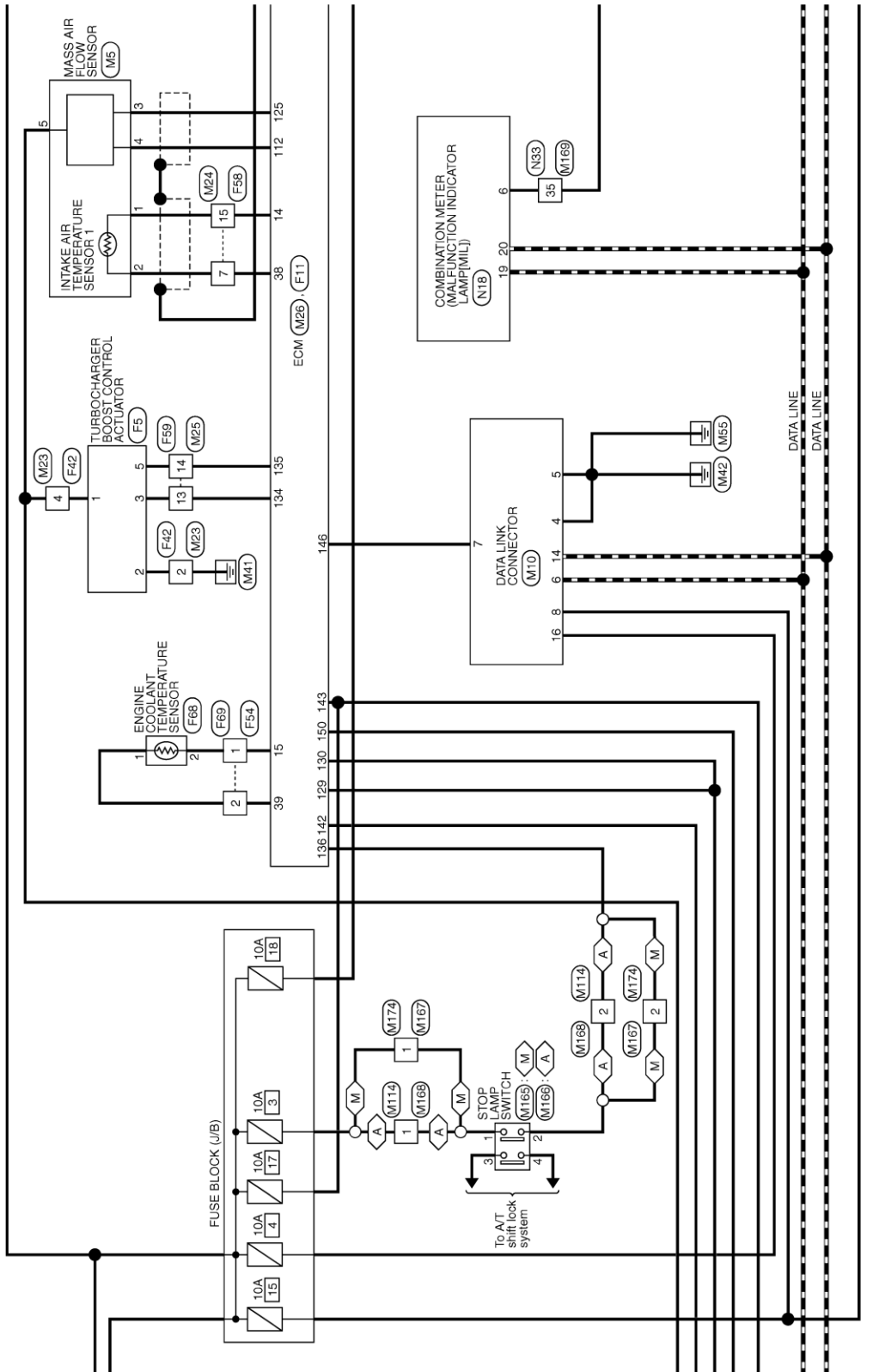

DIAGRAMA DE CONEXIONES ELÉCTRICAS

<SISTEMA ELÉCTRICO RELACIONADO>

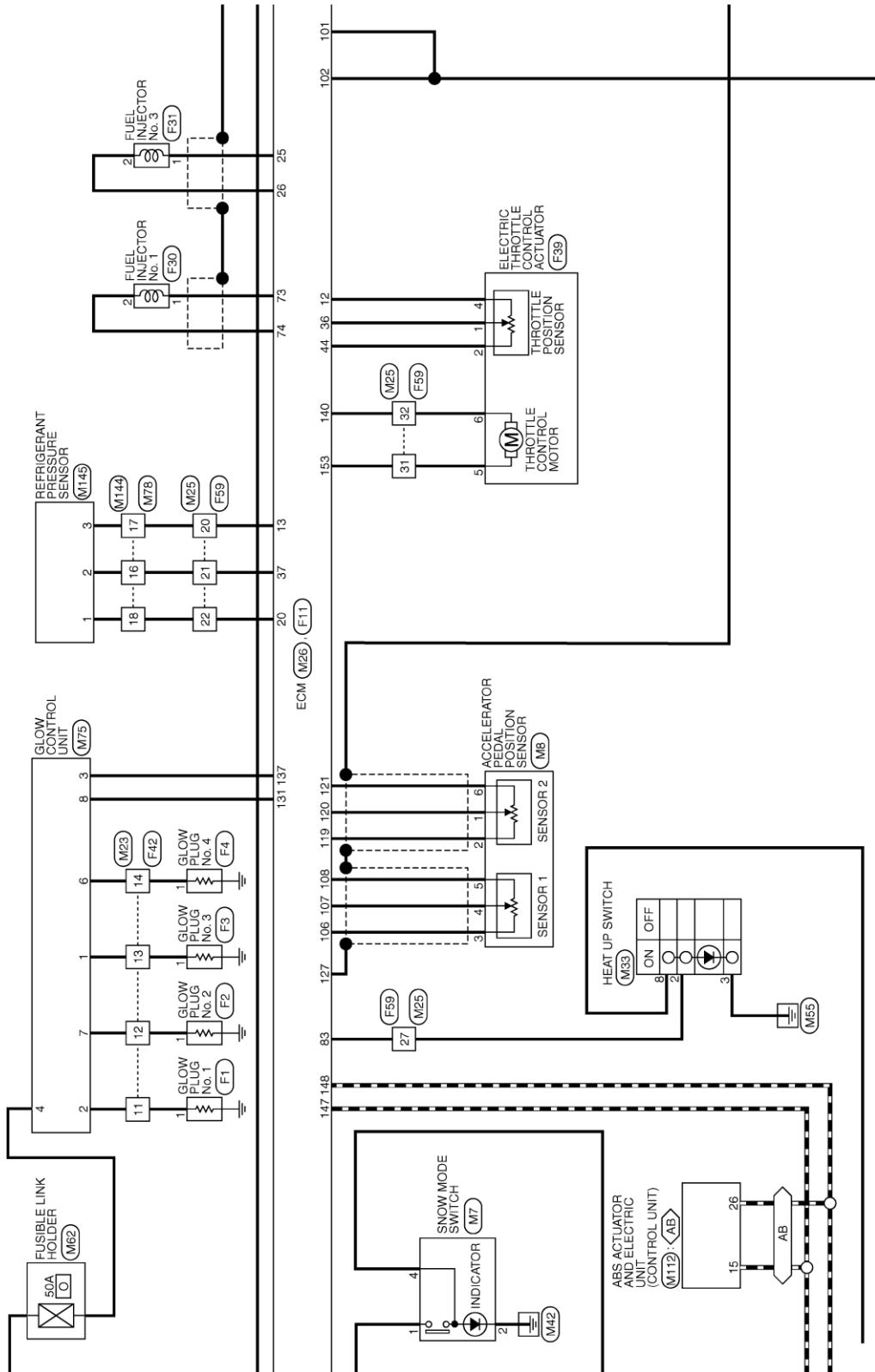

DIAGRAMA DE CONEXIONES ELÉCTRICAS

<SISTEMA ELÉCTRICO RELACIONADO>

6-5-2. SISTEMA DE ARRANQUE

MODELOS COND. T/A

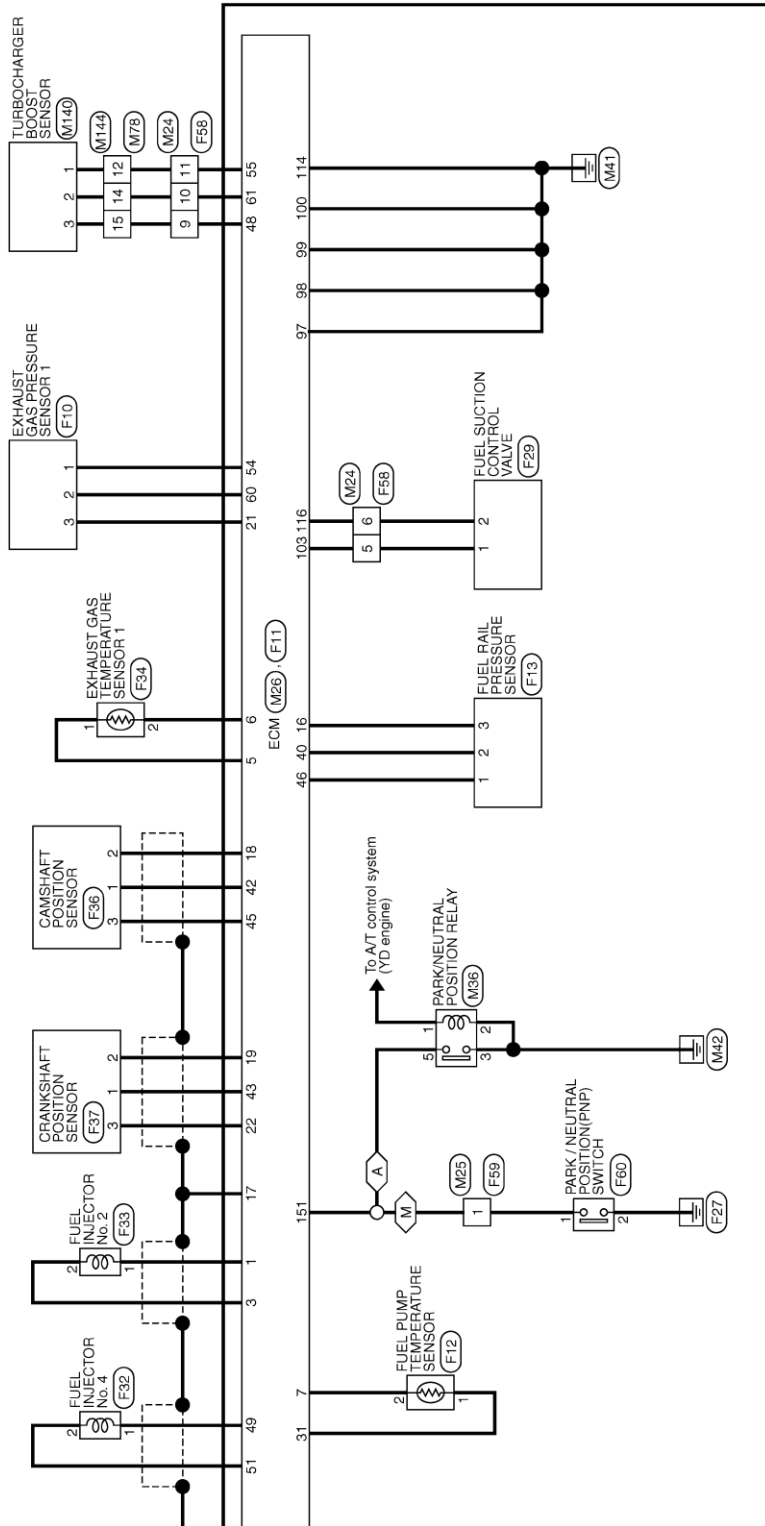

DIAGRAMA DE CONEXIONES ELÉCTRICAS

<SISTEMA ELÉCTRICO RELACIONADO>

MODELOS COND. T/M

STARTING SYSTEM (WITH M/T)

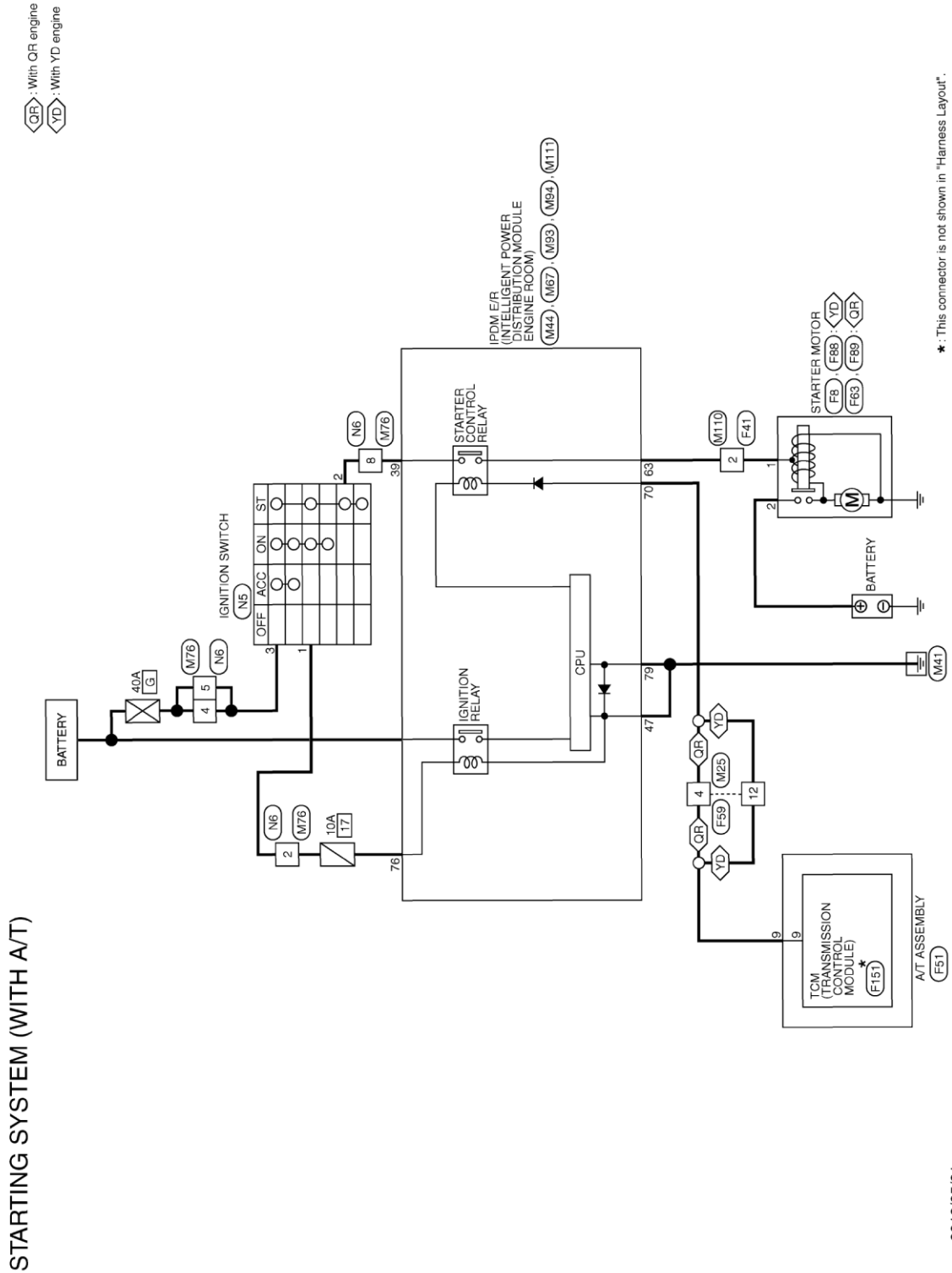
- ◊ ON : Without Nissan Anti-Theft System
- ◊ QR : With QR engine
- ◊ YD : With YD engine
- ◊ OM : With Nissan Anti-Theft System

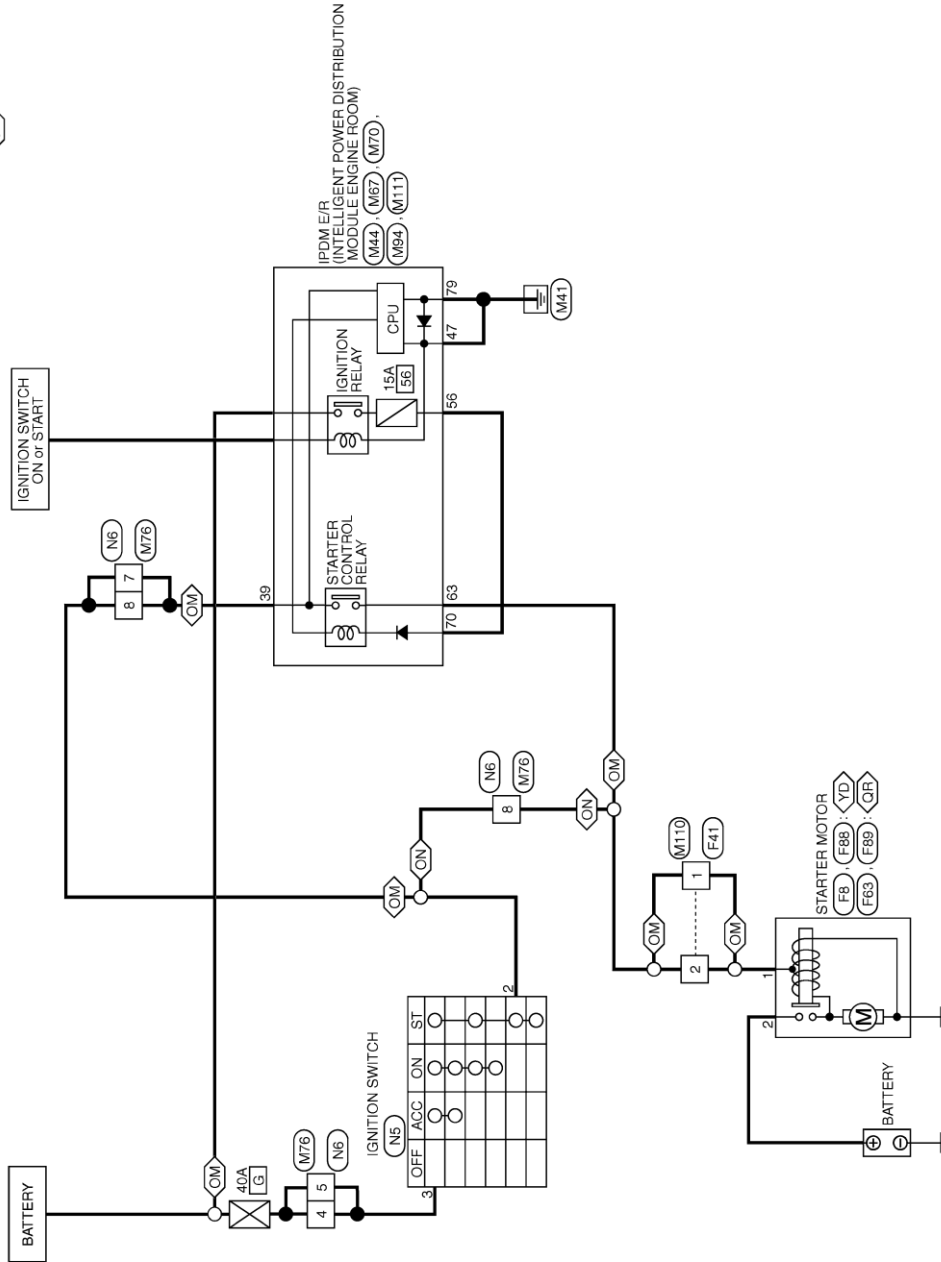

2013/04/19

JRBWC2890GB

DIAGRAMA DE CONEXIONES ELÉCTRICAS

<SISTEMA ELÉCTRICO RELACIONADO>

6-5-3. TRANSEJE Y TRANSMISIÓN

SISTEMA DE CONTROL T/A (MOTOR QR)

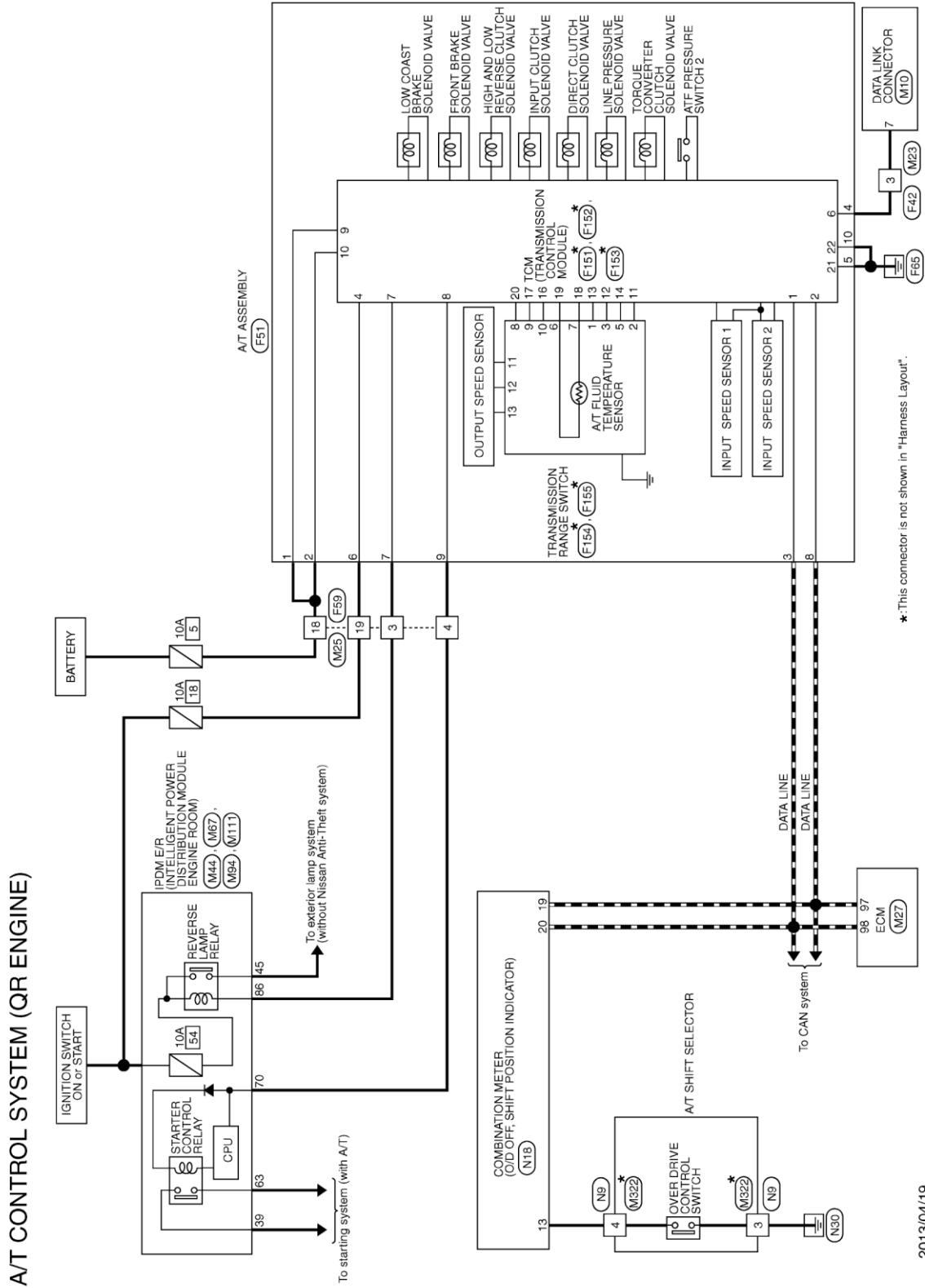

2013/04/19

DIAGRAMA DE CONEXIONES ELÉCTRICAS

<SISTEMA ELÉCTRICO RELACIONADO>

SISTEMA DE CONTROL T/A (MOTOR YD)

A/T CONTROL SYSTEM (YD ENGINE)

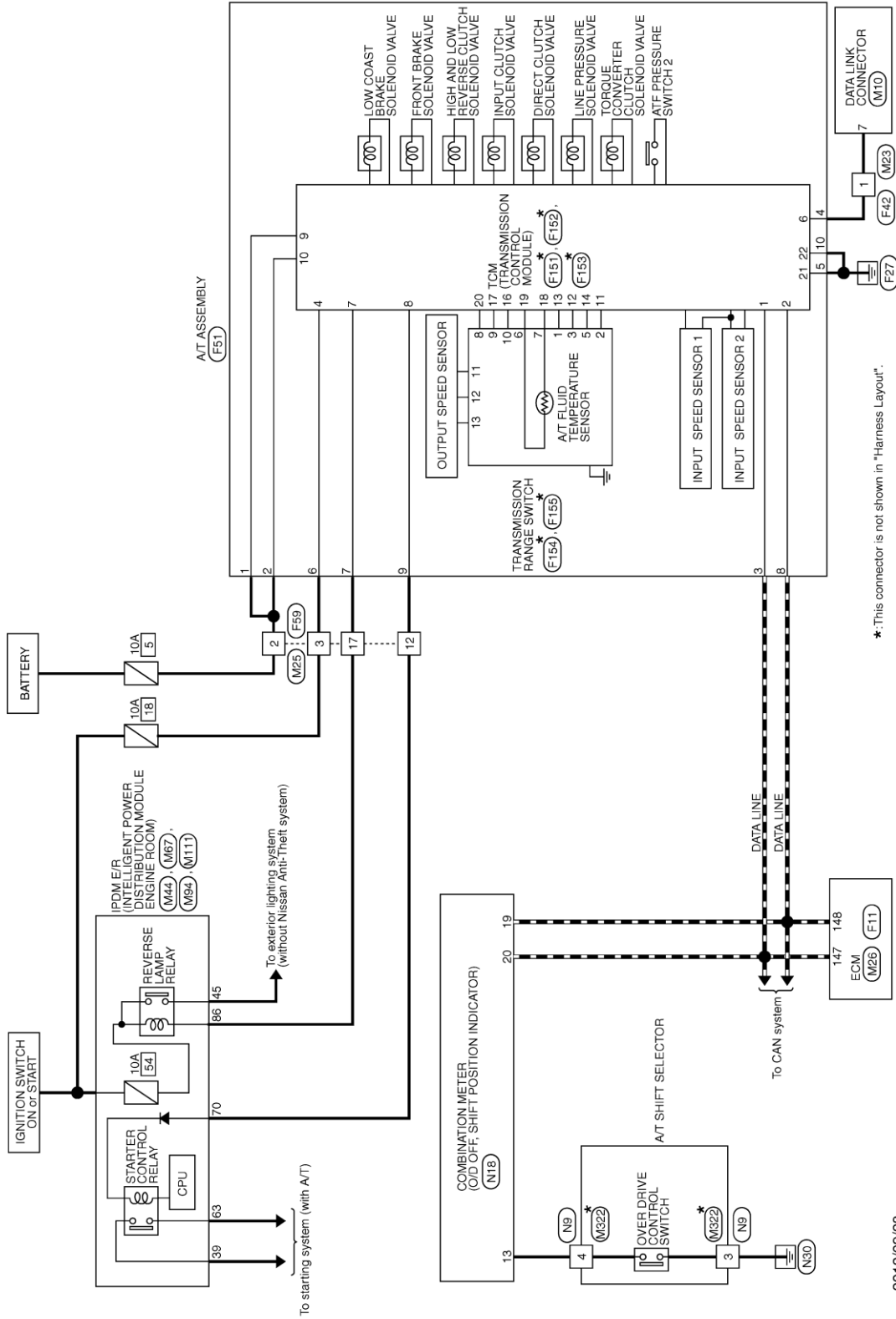

*: This connector is not shown in "Harness Layout".

2012/09/28

DIAGRAMA DE CONEXIONES ELÉCTRICAS

<SISTEMA ELÉCTRICO RELACIONADO>

SISTEMA DE BLOQUEO DE CAMBIOS T/A

A/T SHIFT LOCK SYSTEM

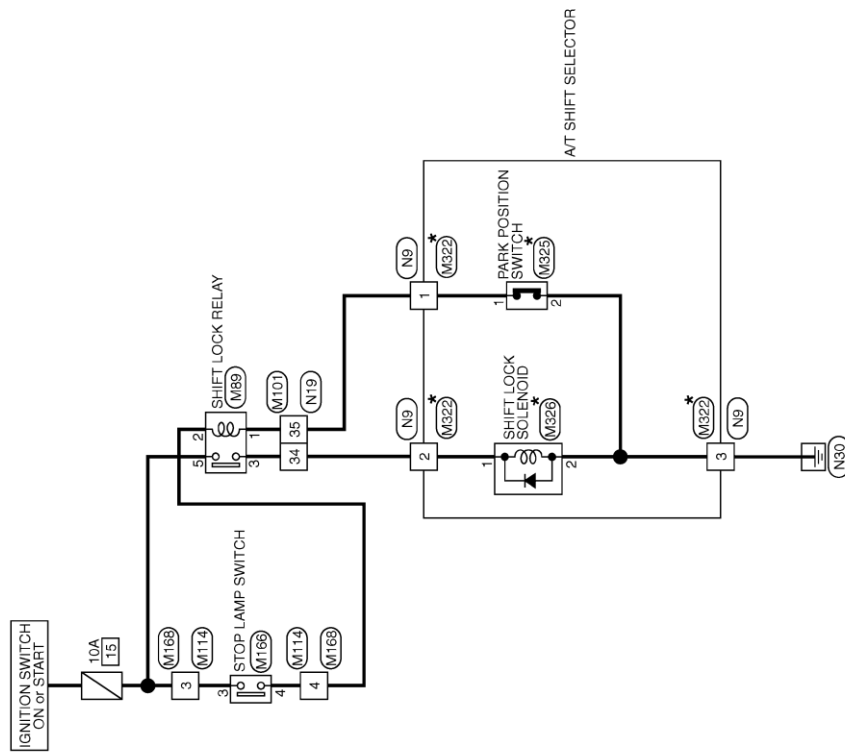

*:This connector is not shown in "Harness Layout".

2013/04/19

JRDWC0839GB

DIAGRAMA DE CONEXIONES ELÉCTRICAS

<SISTEMA ELÉCTRICO RELACIONADO>

6-5-4. SISTEMA DE CONTROL DEL FRENO

BRAKE CONTROL SYSTEM

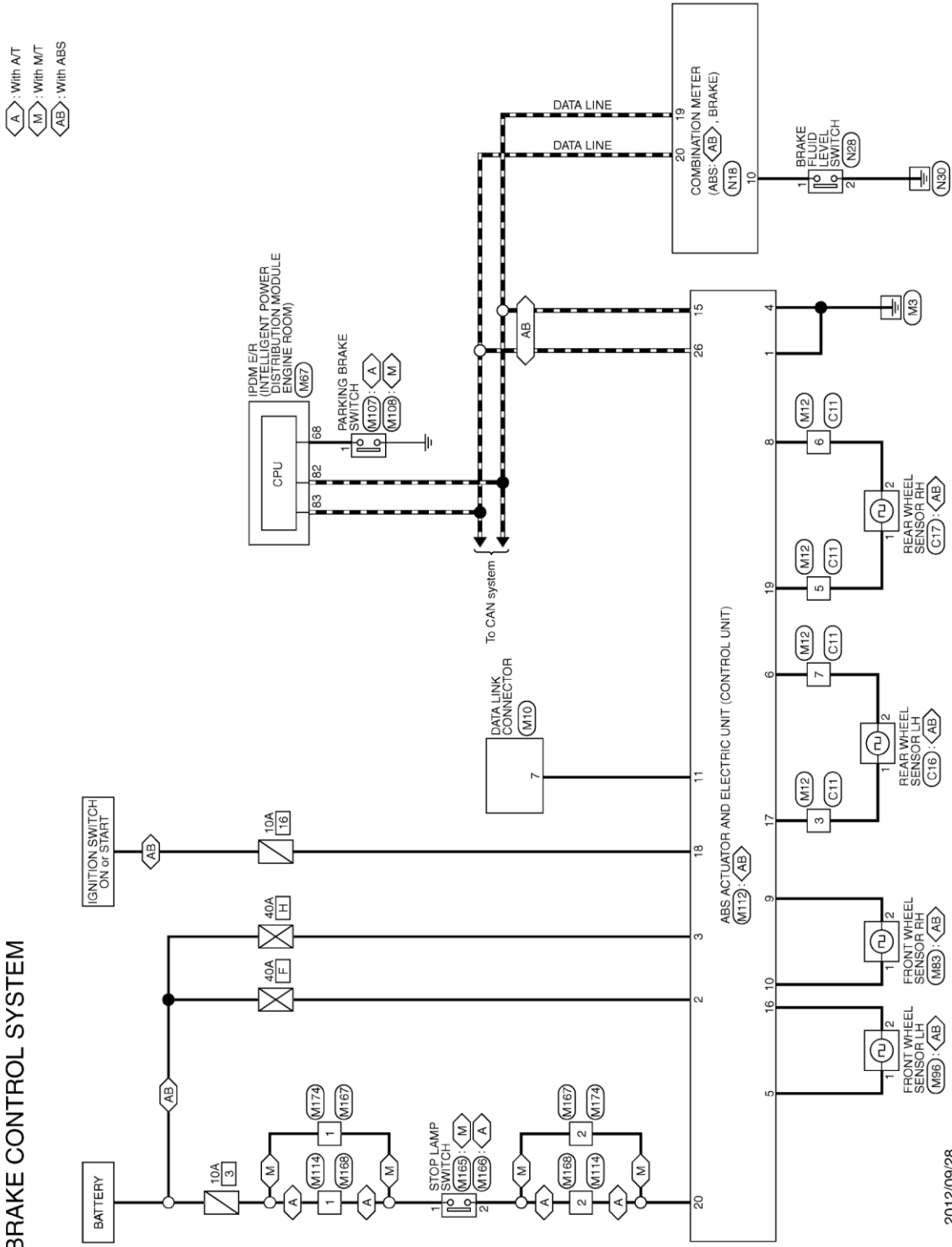

2012/09/28

JRFWC0264GB

DIAGRAMA DE CONEXIONES ELÉCTRICAS

<SISTEMA ELÉCTRICO RELACIONADO>

6-5-5. SISTEMA DE CONTROL DE LA BOLSA DE AIRE SRS

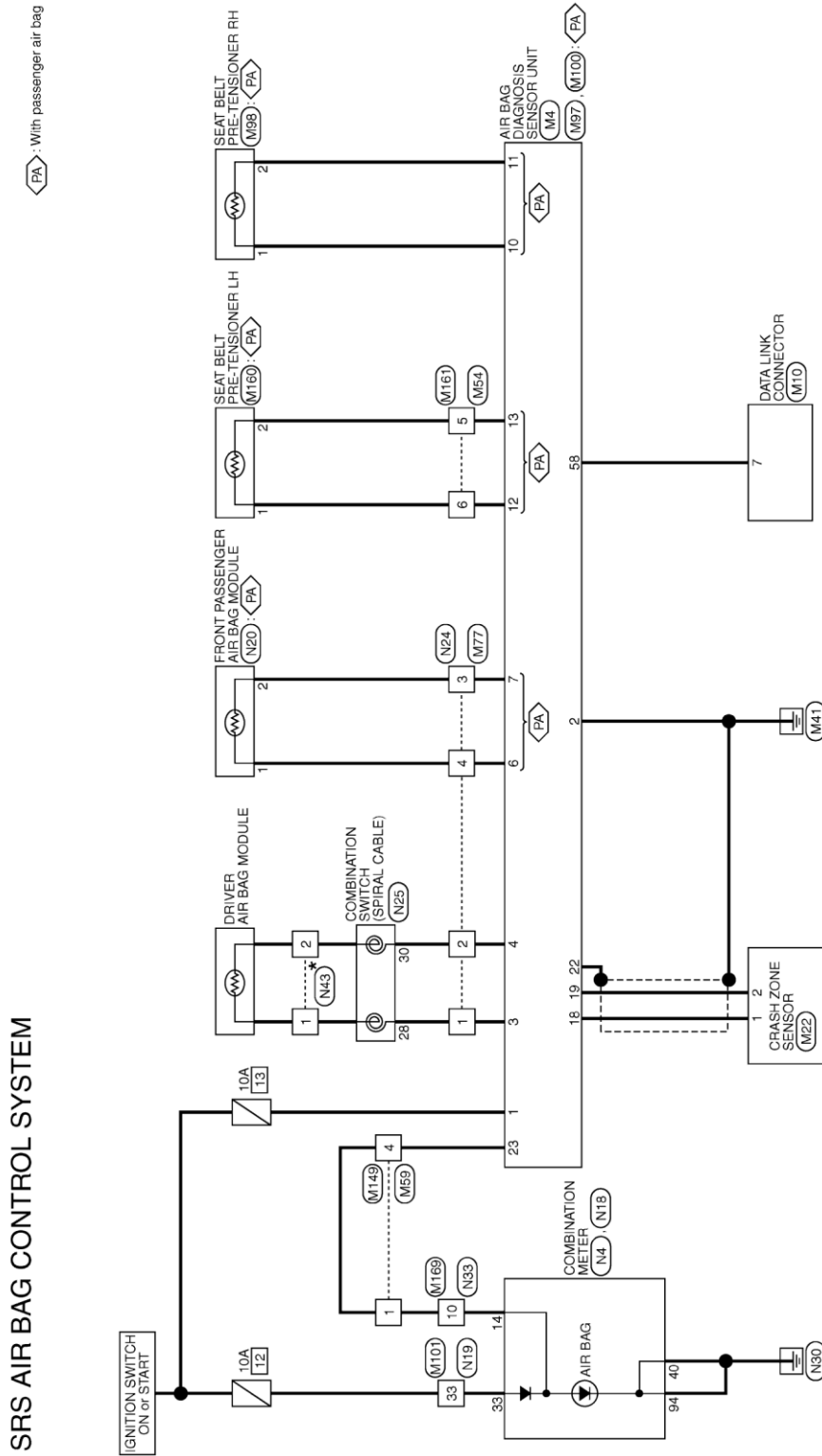

* : This connector is not shown in "Harness Layout".

2013/04/19

JRHWC0558GB

DIAGRAMA DE CONEXIONES ELÉCTRICAS

<SISTEMA ELÉCTRICO RELACIONADO>

6-5-6. SISTEMA DE CONTROL DE CALEFACCIÓN Y AIRE ACONDICIONADO

SISTEMA DE AIRE ACONDICIONADO MANUAL (Con sin sistema antirrobo de Nissan)

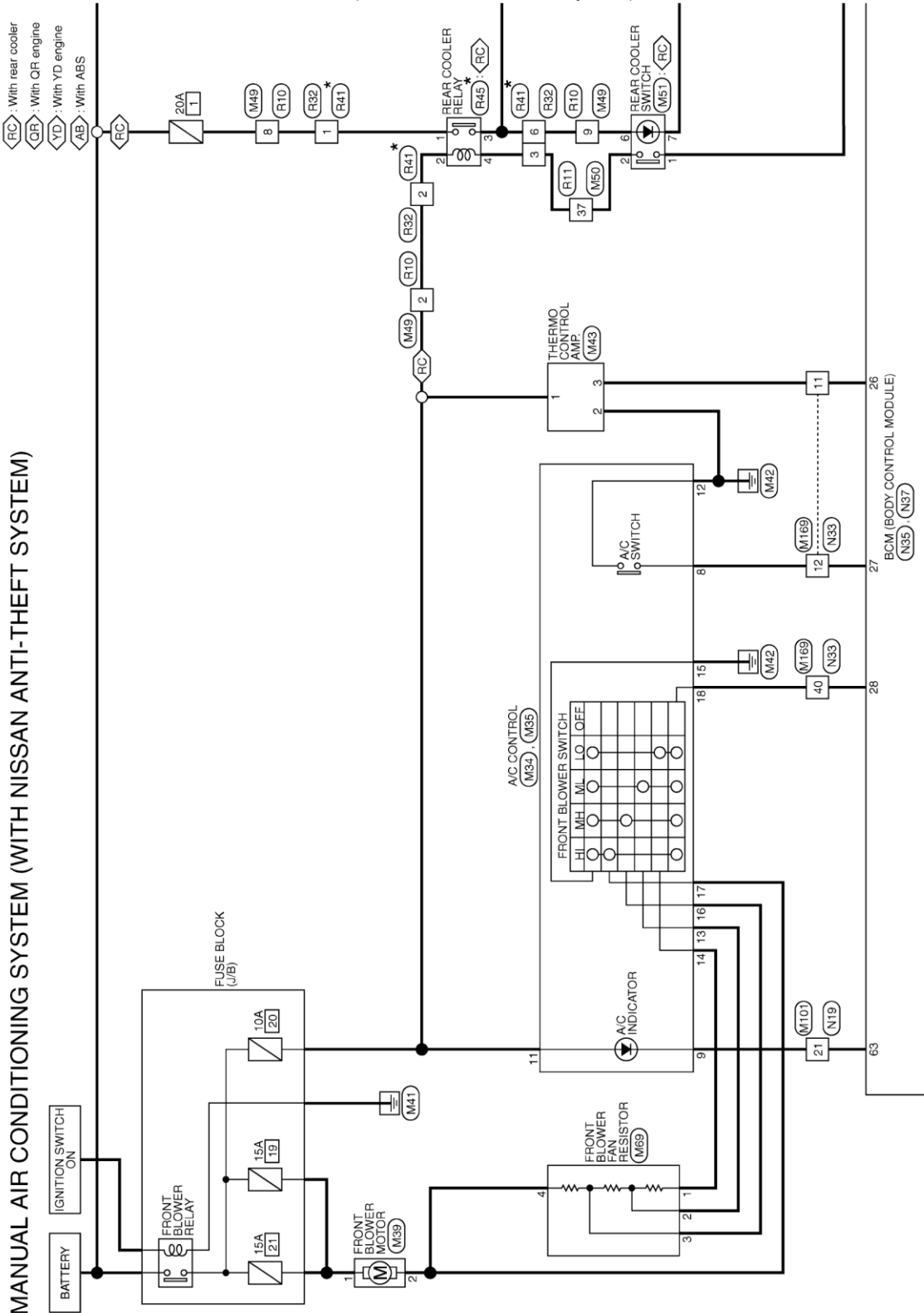

*: This connector is not shown in "Harness Layout".

2012/09/28

DIAGRAMA DE CONEXIONES ELÉCTRICAS

<SISTEMA ELÉCTRICO RELACIONADO>



DIAGRAMA DE CONEXIONES ELÉCTRICAS

<SISTEMA ELÉCTRICO RELACIONADO>

Sistema de aire acondicionado manual (Sin sistema antirrobo de Nissan)

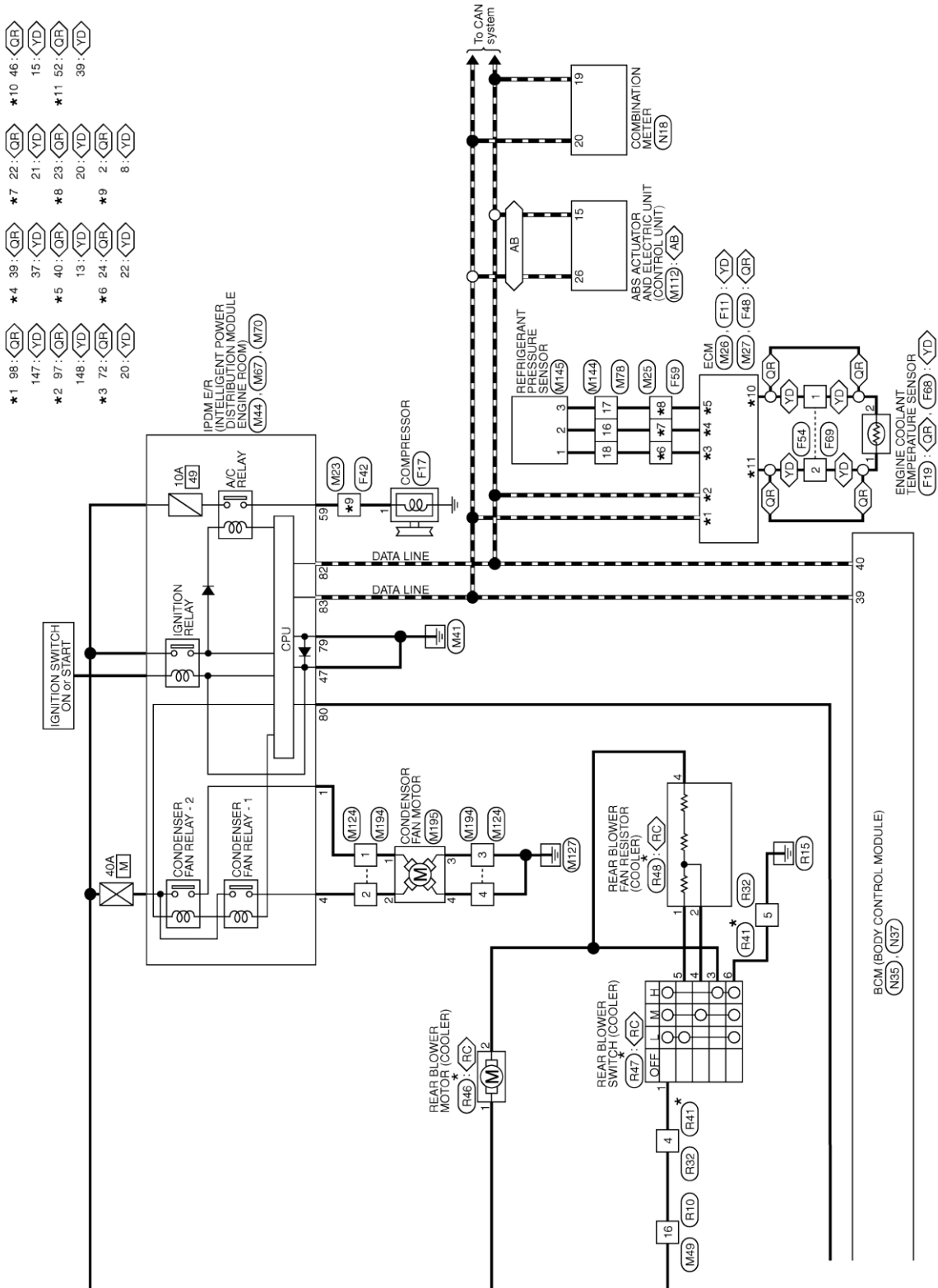
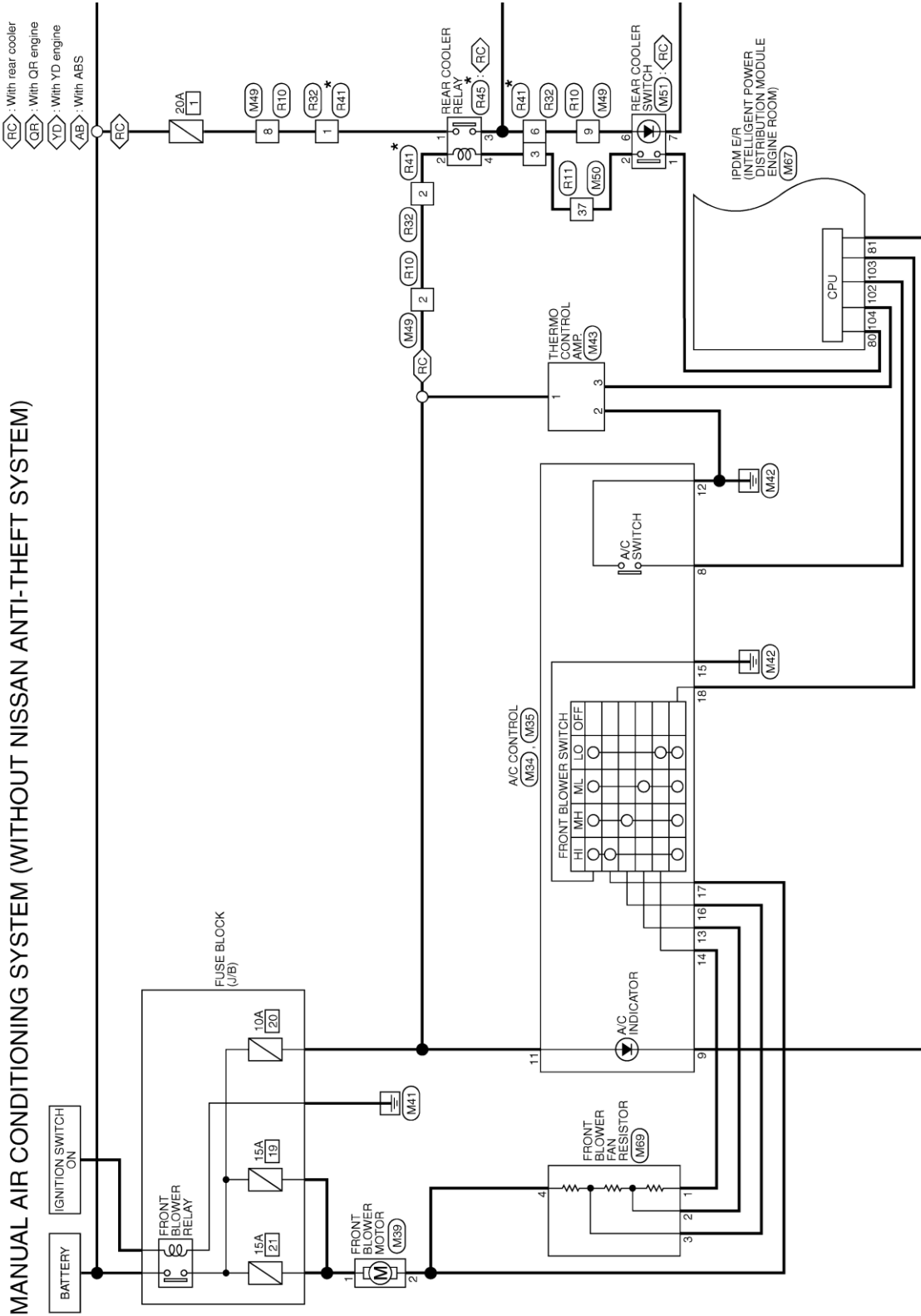

* This connector is not shown in "Harness Layout".

2013/04/19

DIAGRAMA DE CONEXIONES ELÉCTRICAS

<SISTEMA ELÉCTRICO RELACIONADO>



DIAGRAMA DE CONEXIONES ELÉCTRICAS

<SISTEMA ELÉCTRICO RELACIONADO>

SISTEMA DE CALEFACCIÓN MANUAL

MANUAL HEATER SYSTEM

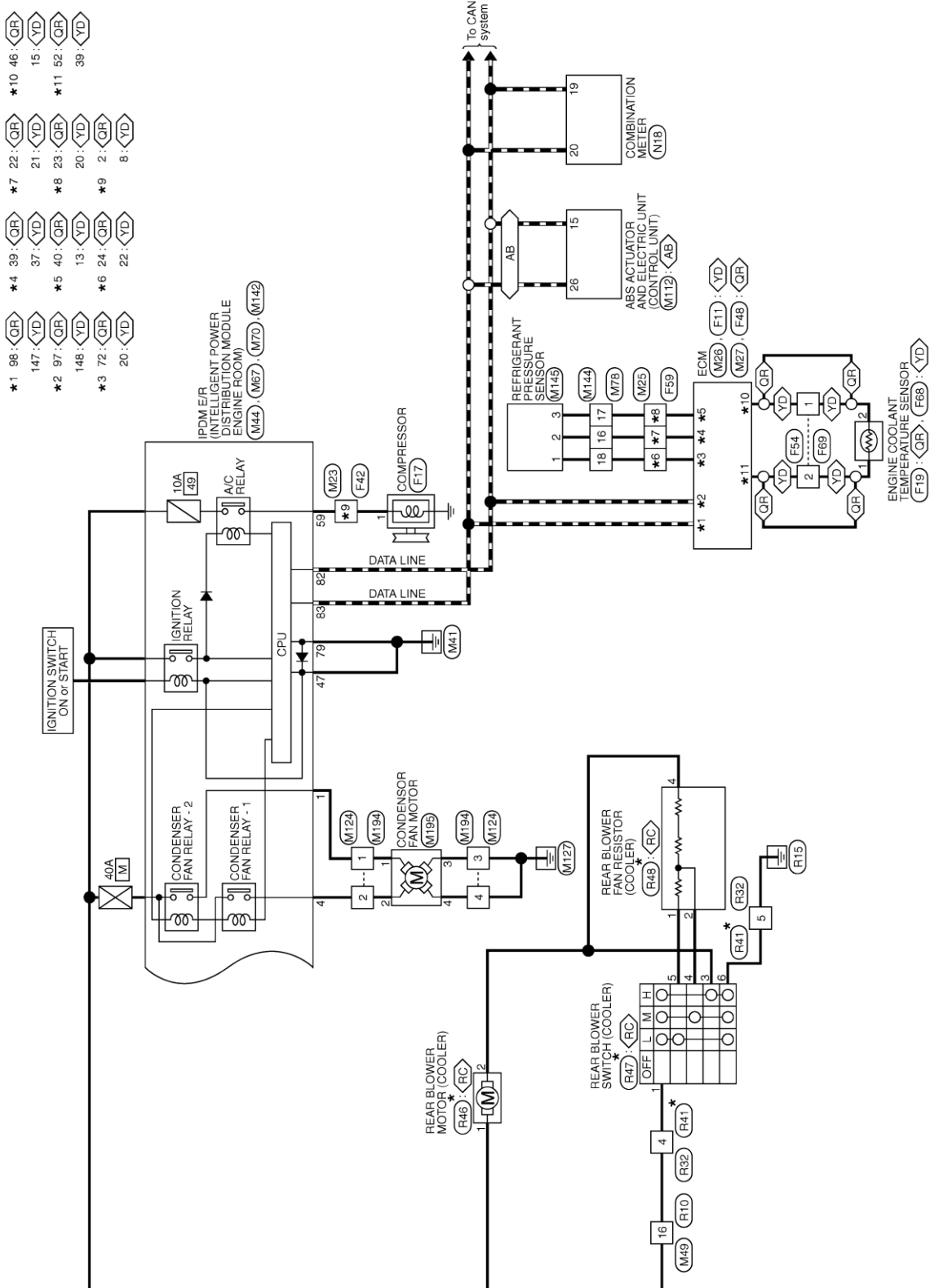
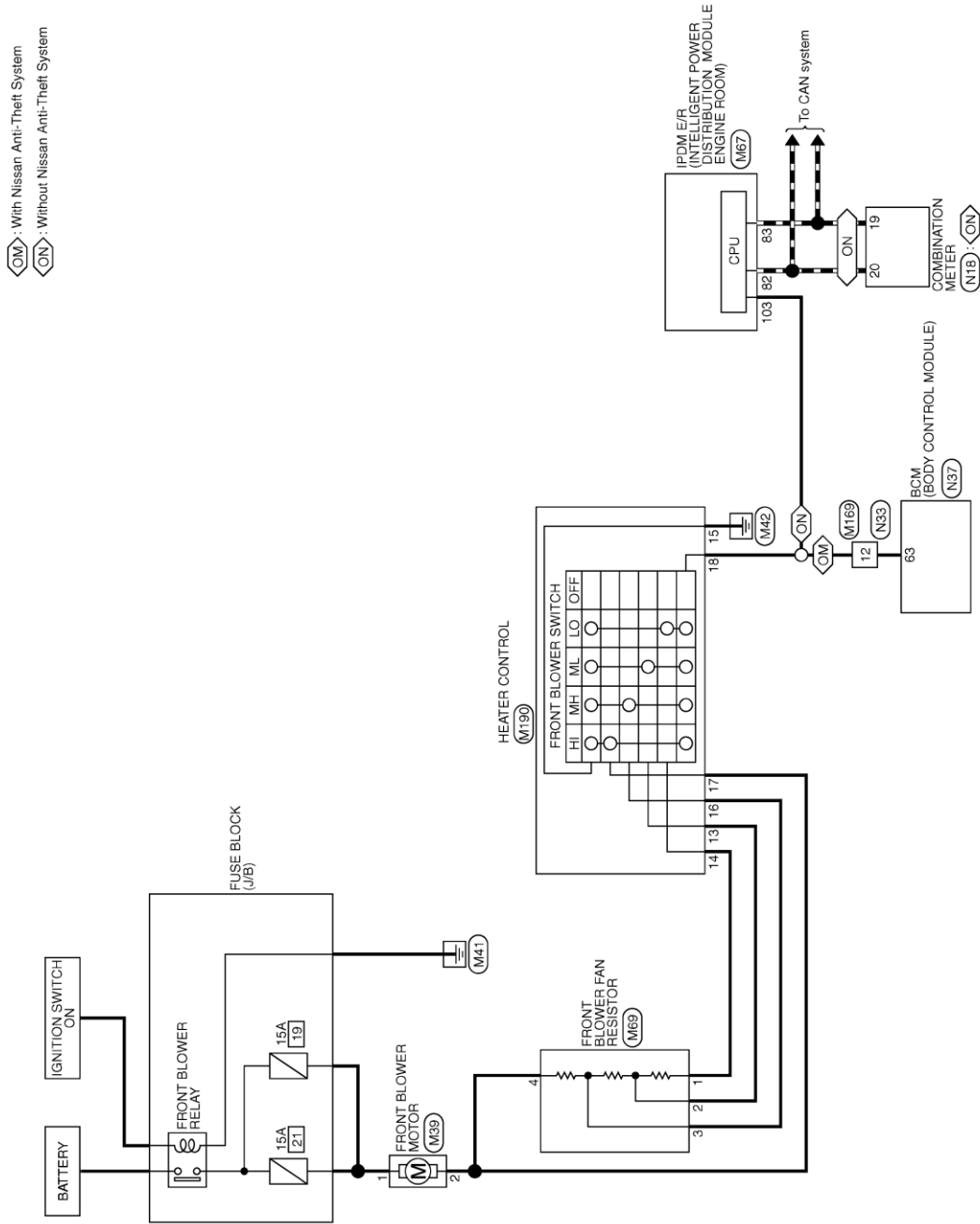

2012/05/31

JRIWC0423GB

DIAGRAMA DE CONEXIONES ELÉCTRICAS

<SISTEMA ELÉCTRICO RELACIONADO>

6-5-7. PUERTA Y SEGURO

MODELOS DE COND. DCH. CON SISTEMA DE ANTIRROBO NISSAN

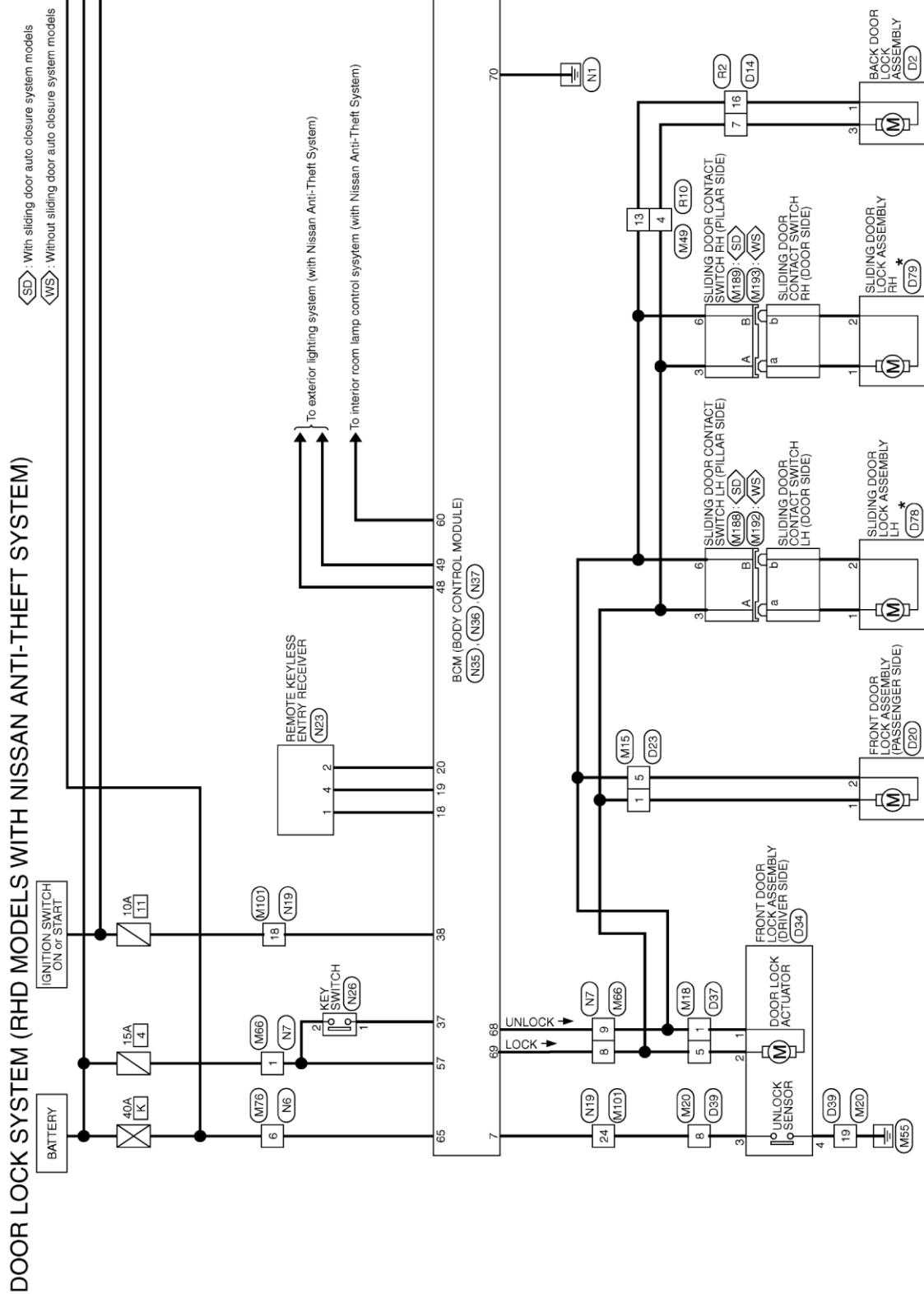

2012/09/28

JRKWC2600GB

DIAGRAMA DE CONEXIONES ELÉCTRICAS

<SISTEMA ELÉCTRICO RELACIONADO>



DIAGRAMA DE CONEXIONES ELÉCTRICAS

<SISTEMA ELÉCTRICO RELACIONADO>

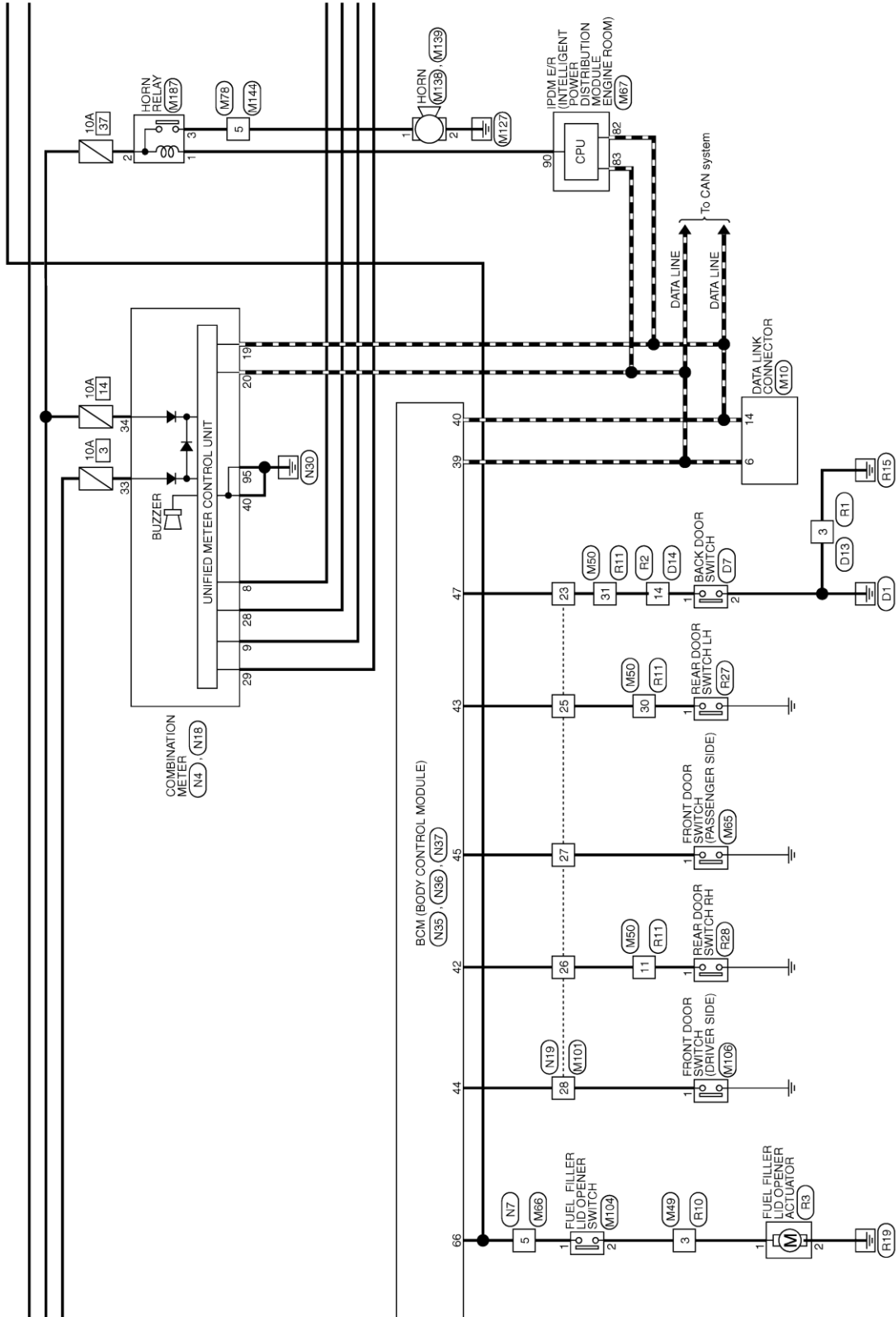

DIAGRAMA DE CONEXIONES ELÉCTRICAS

<SISTEMA ELÉCTRICO RELACIONADO>

MODELOS DE COND. DCH. CON SISTEMA DE ANTIRROBO NISSAN

DOOR LOCK SYSTEM (RHD MODELS WITHOUT NISSAN ANTI-THEFT SYSTEM)

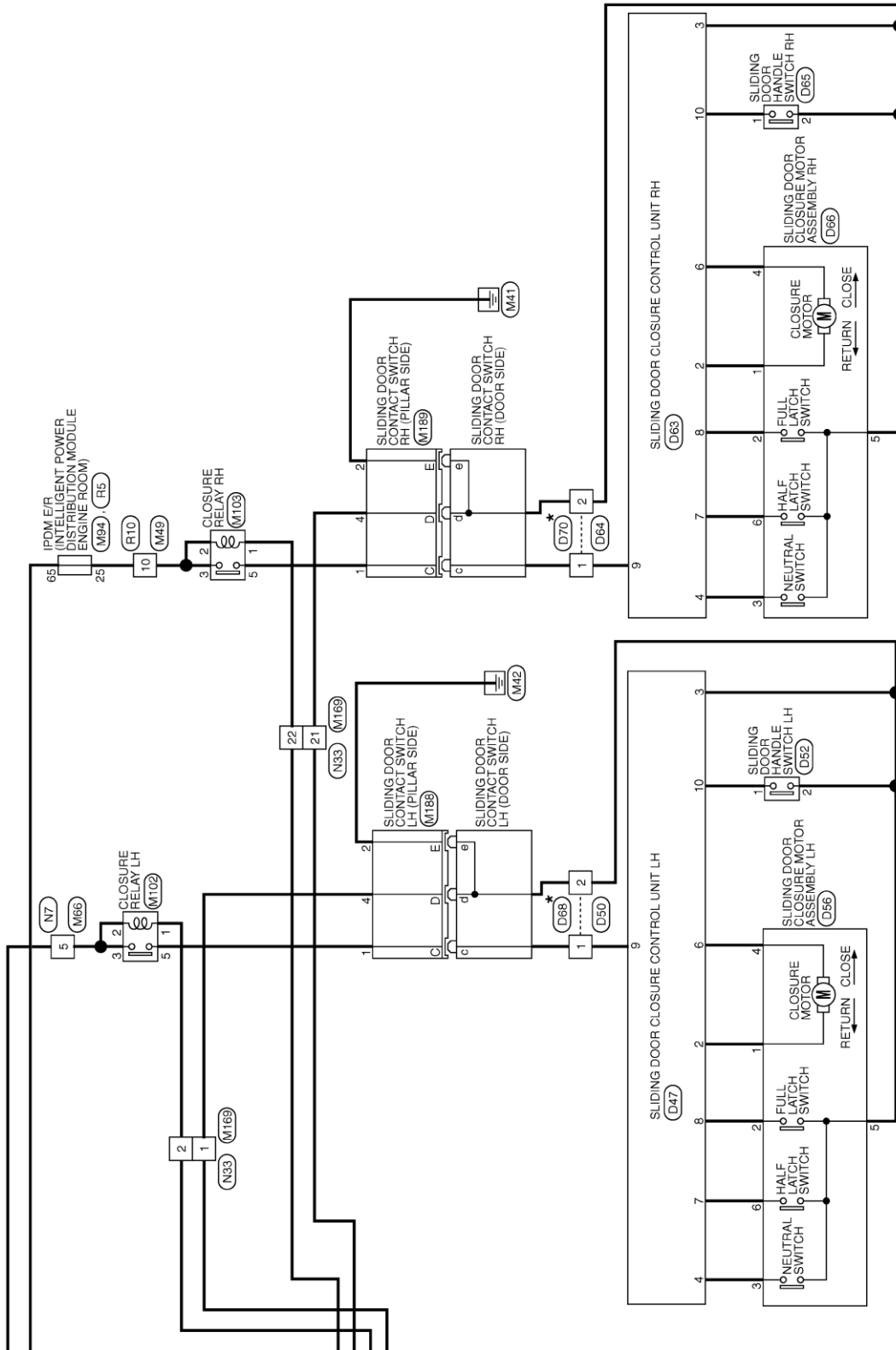
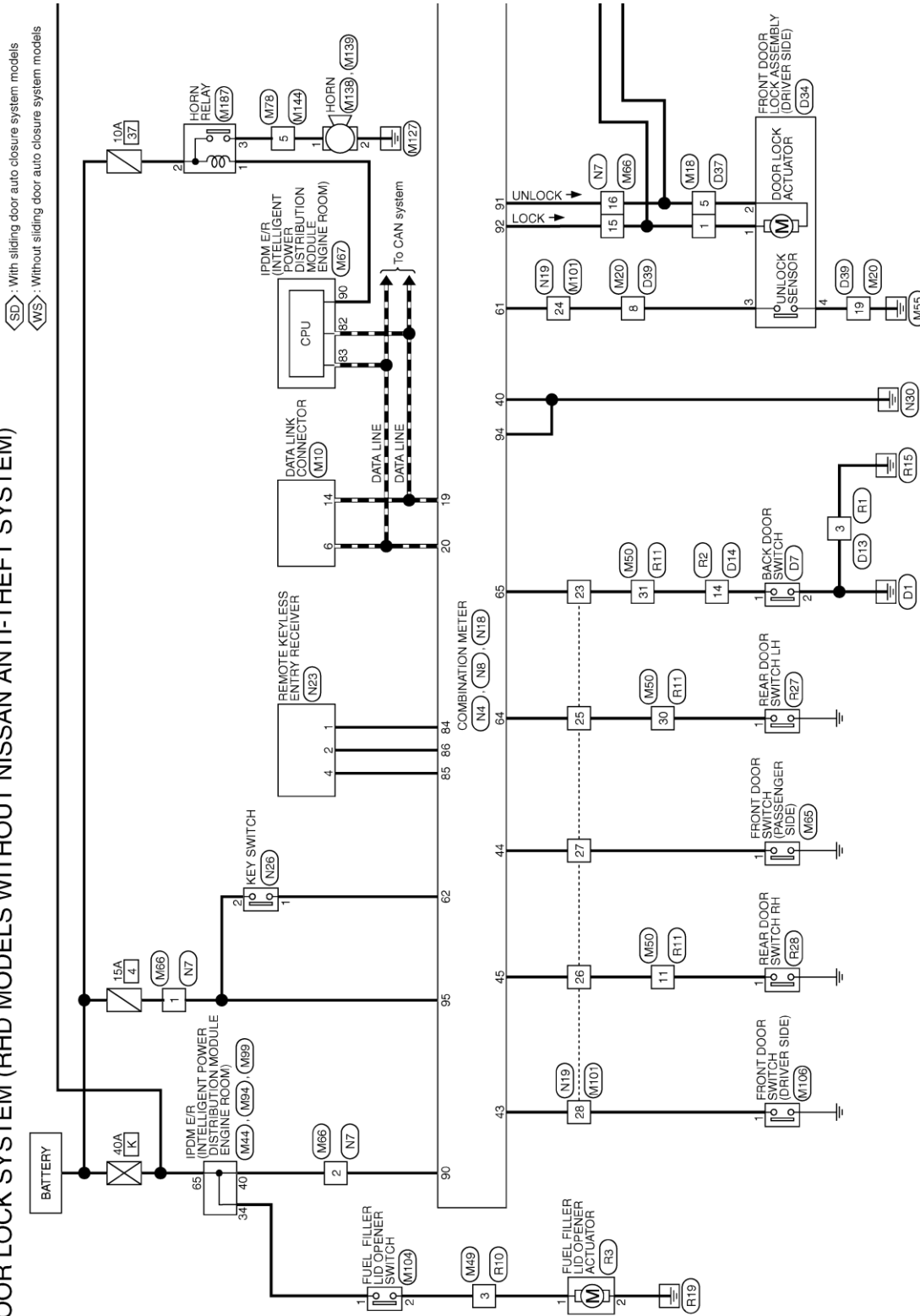

*: This connector is not shown in "Harness Layout".

2012/09/28

DIAGRAMA DE CONEXIONES ELÉCTRICAS

<SISTEMA ELÉCTRICO RELACIONADO>



DIAGRAMA DE CONEXIONES ELÉCTRICAS

<SISTEMA ELÉCTRICO RELACIONADO>

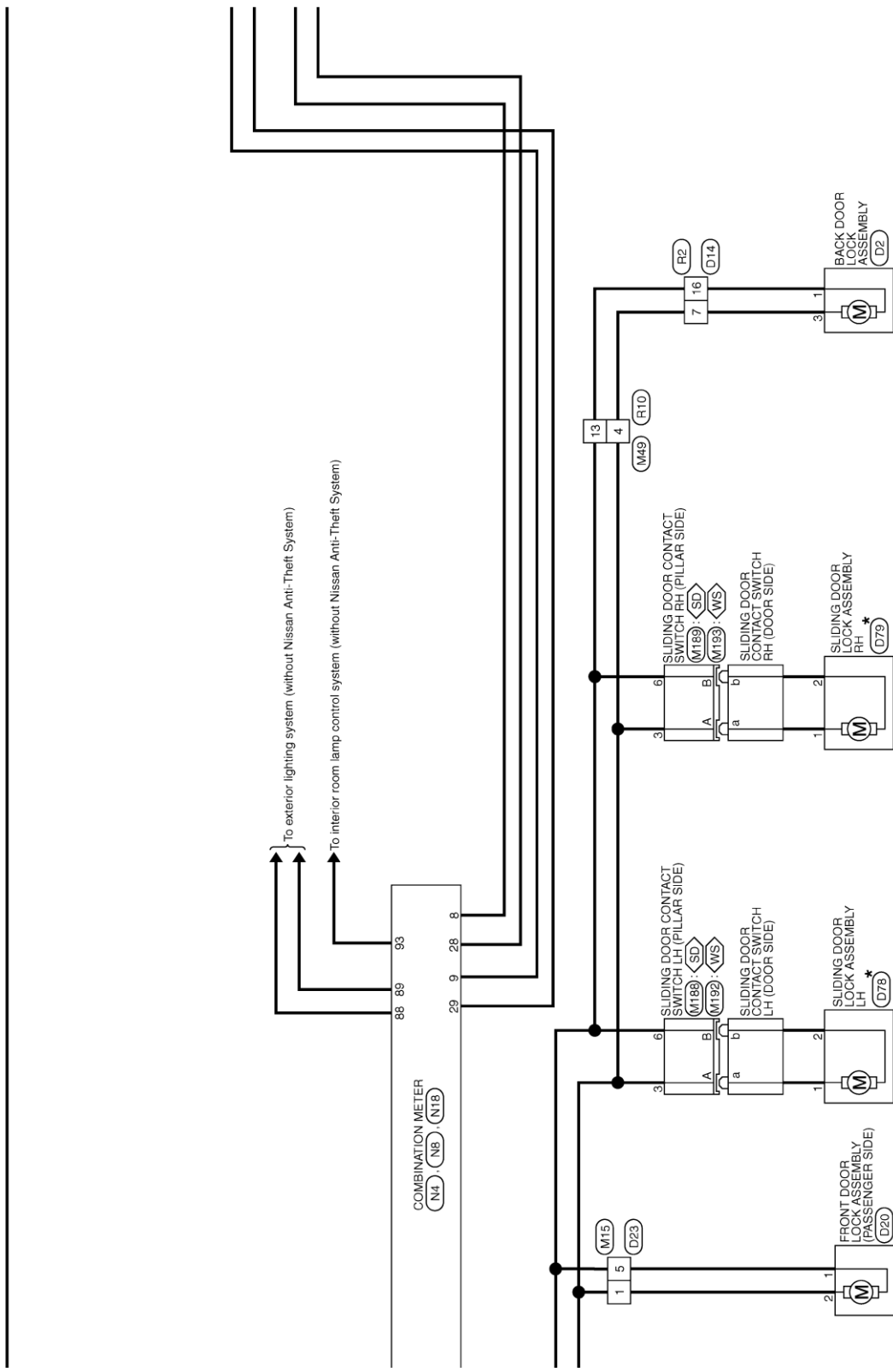

DIAGRAMA DE CONEXIONES ELÉCTRICAS

<SISTEMA ELÉCTRICO RELACIONADO>

MODELOS DE COND. IZQ. SIN SISTEMA DE ANTIRROBO NISSAN

DOOR LOCK SYSTEM (LHD MODELS WITHOUT NISSAN ANTI-THEFT SYSTEM)

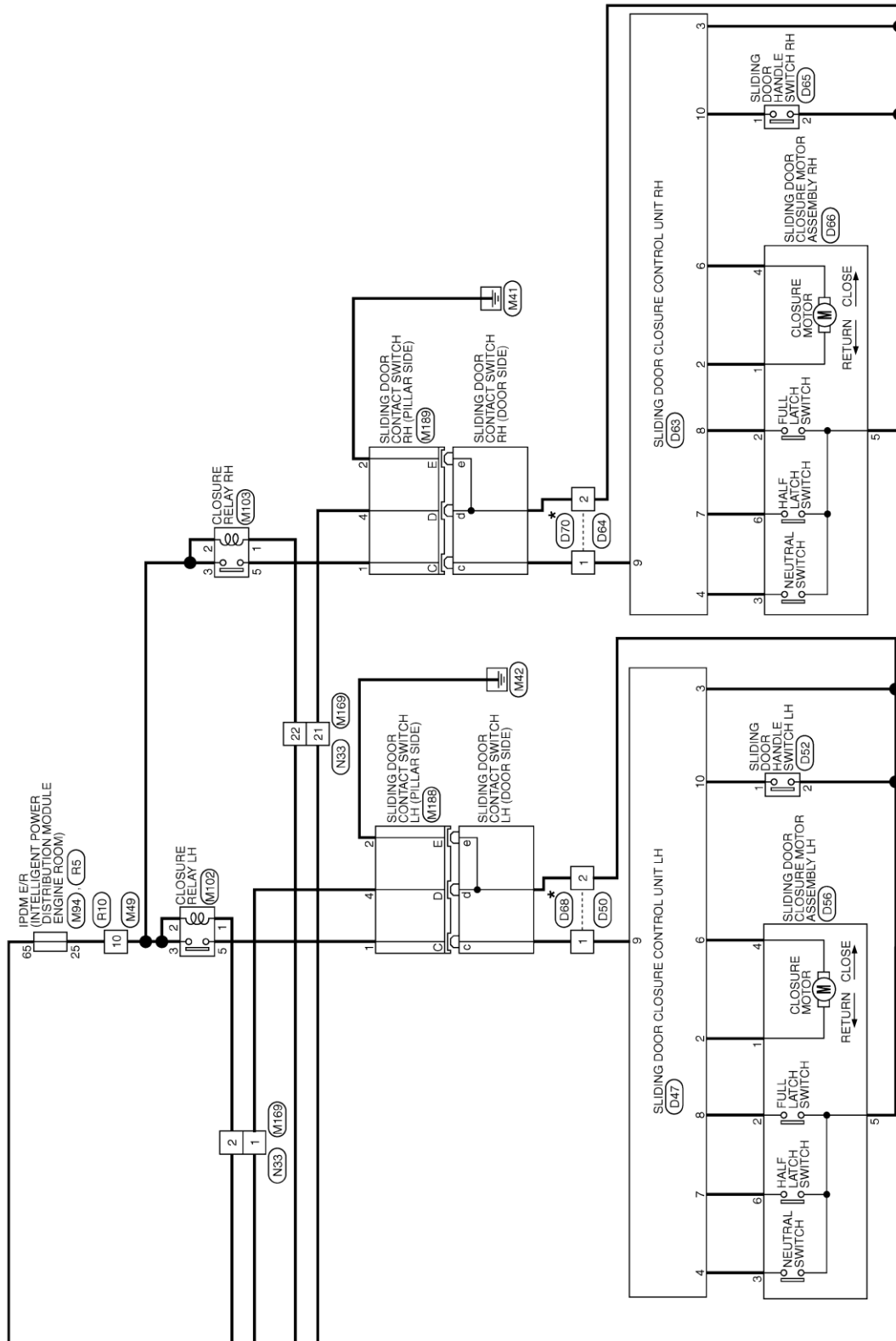
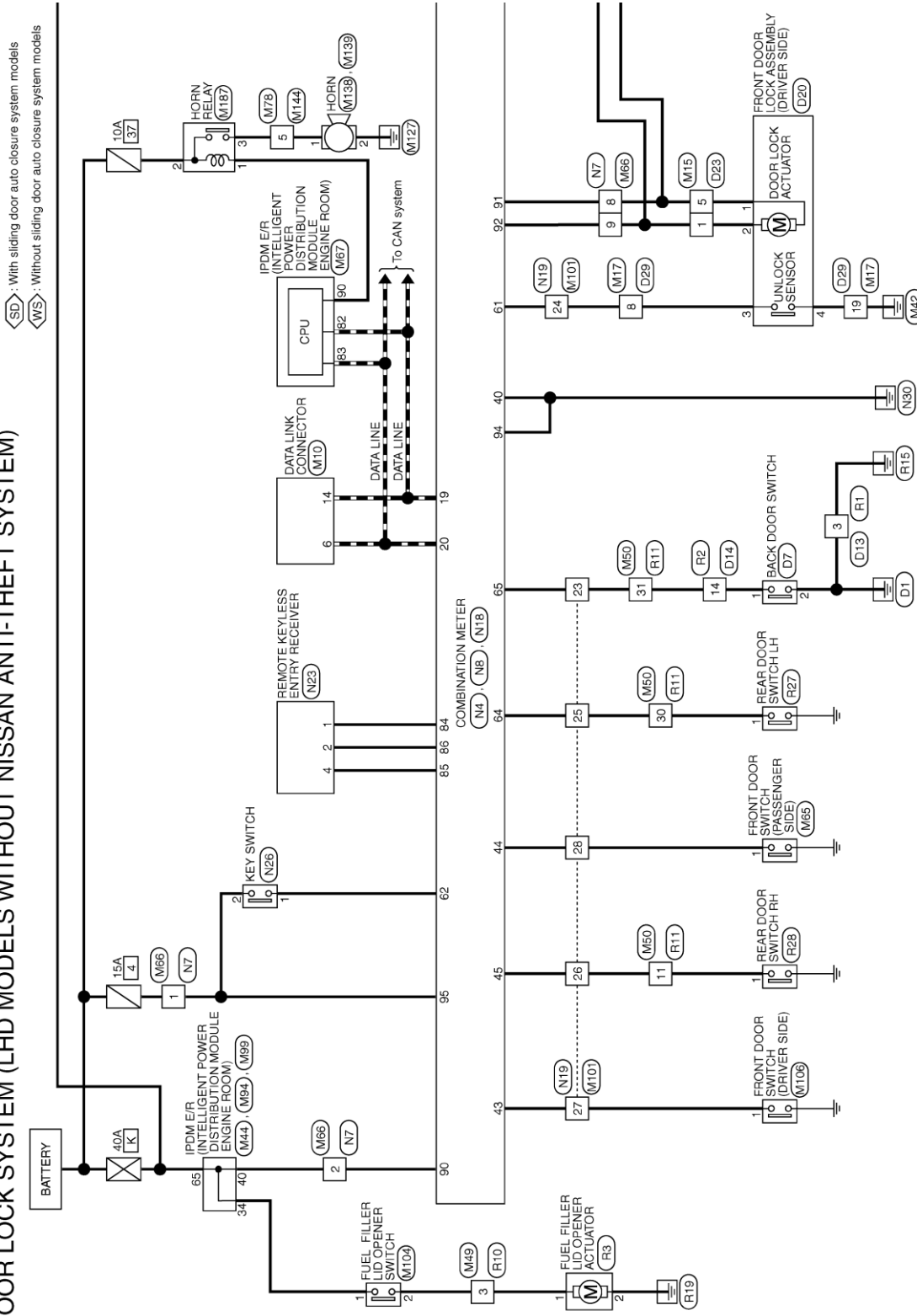

*: This connector is not shown in "Harness Layout".

2013/04/19

DIAGRAMA DE CONEXIONES ELÉCTRICAS

<SISTEMA ELÉCTRICO RELACIONADO>



DIAGRAMA DE CONEXIONES ELÉCTRICAS

<SISTEMA ELÉCTRICO RELACIONADO>

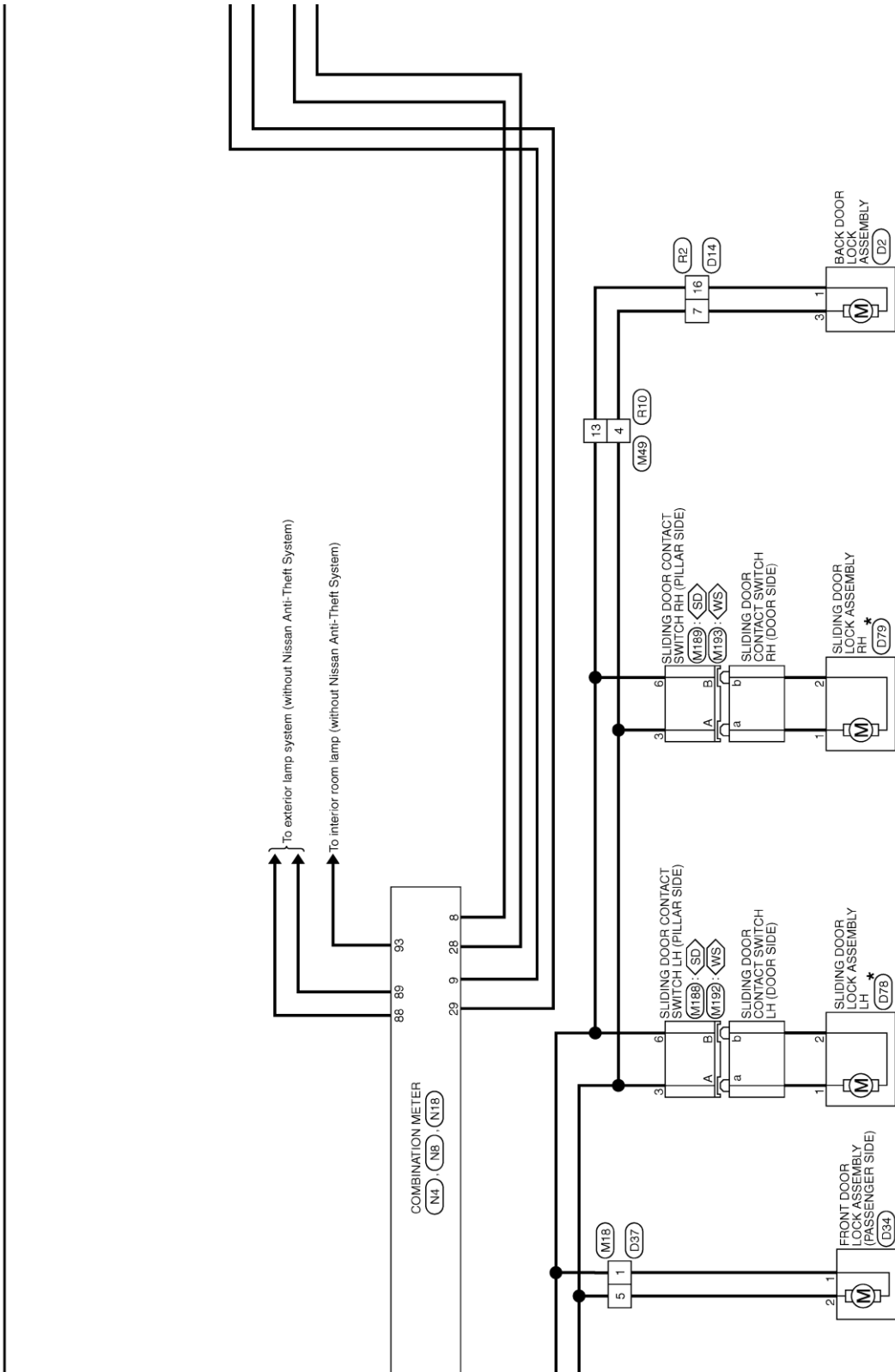

DIAGRAMA DE CONEXIONES ELÉCTRICAS

<SISTEMA ELÉCTRICO RELACIONADO>

6-5-8. SISTEMA DE CONTROL DE SEGURIDAD

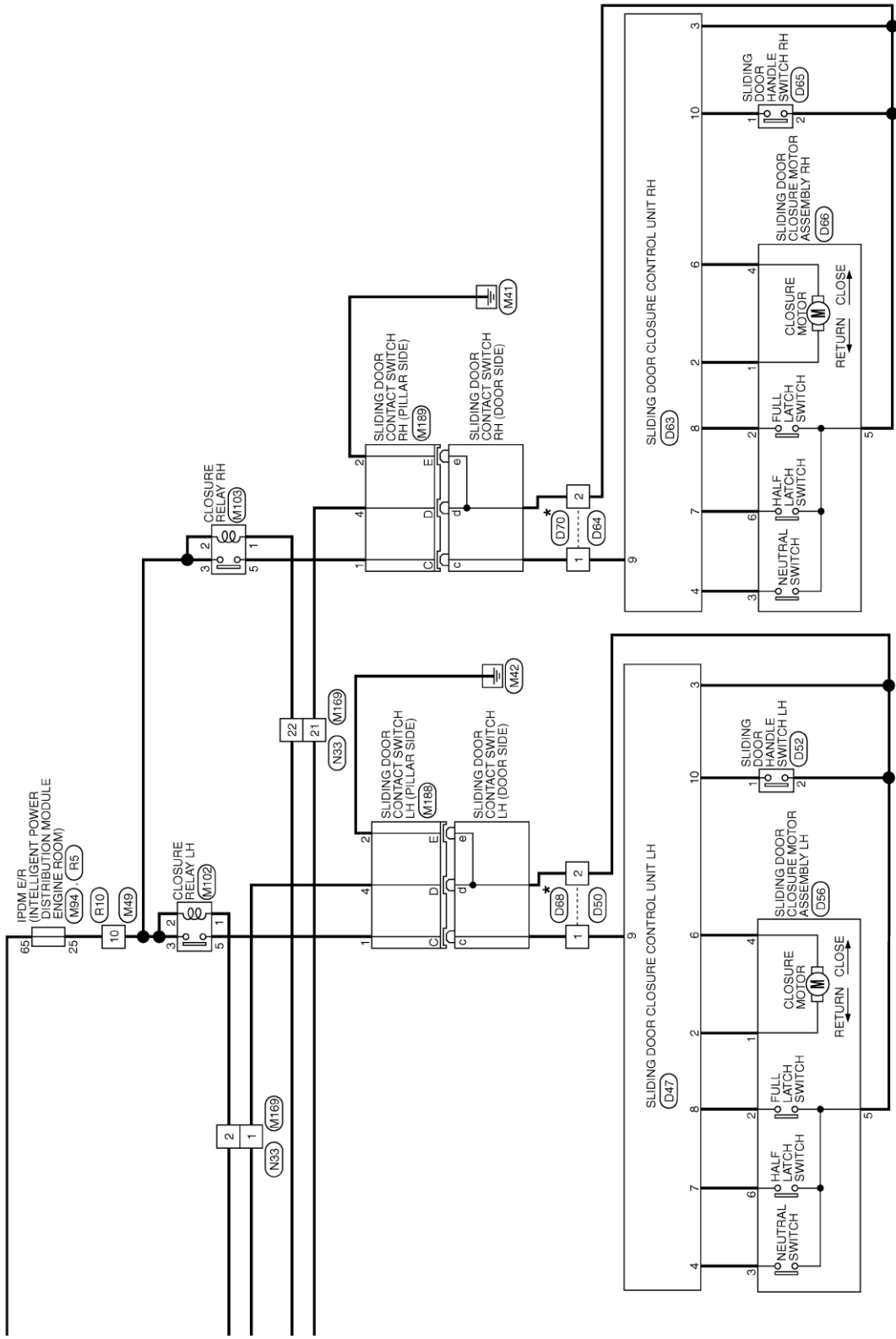
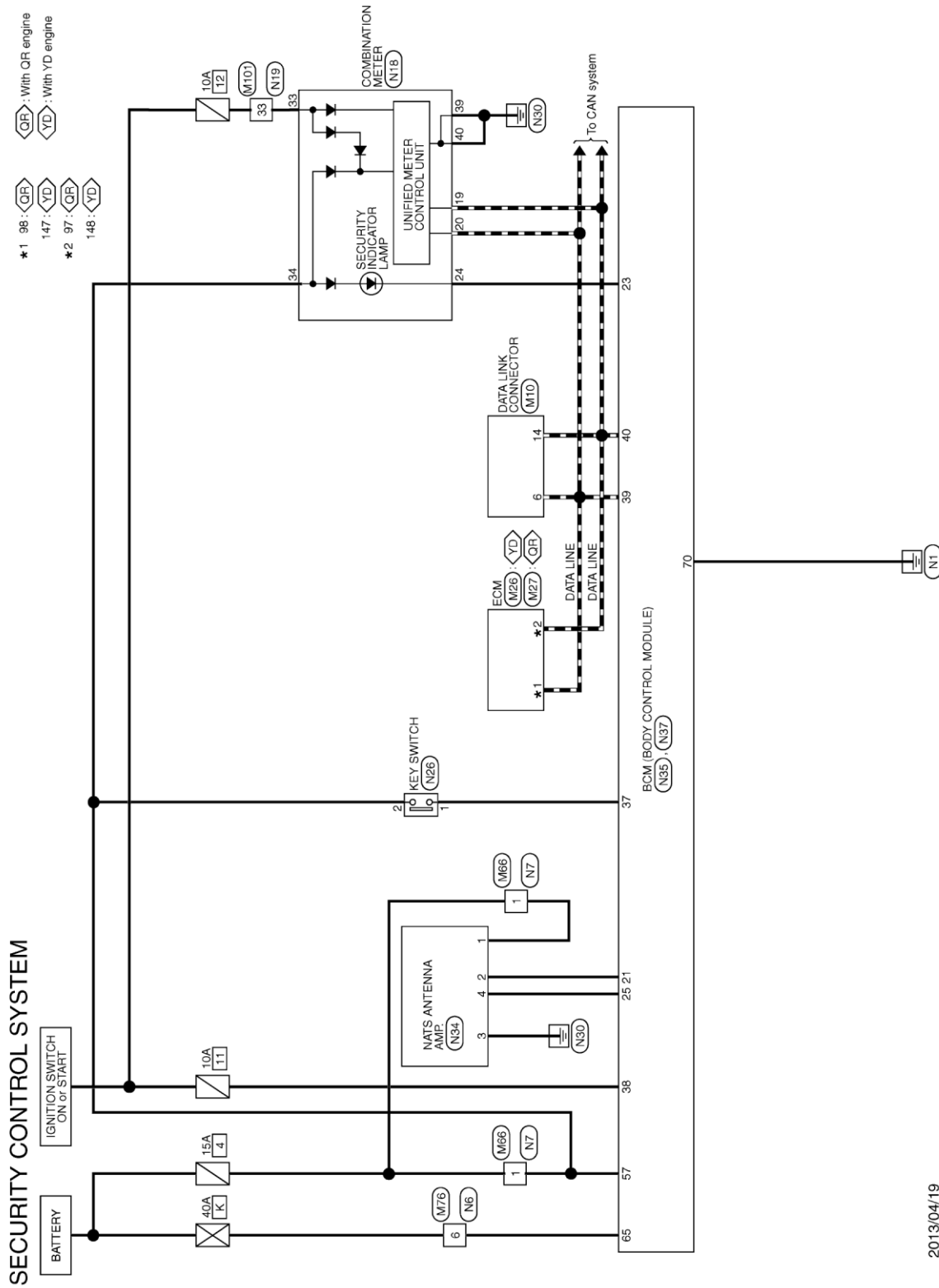

2013/04/19

JRKWC3966GB

DIAGRAMA DE CONEXIONES ELÉCTRICAS

<SISTEMA ELÉCTRICO RELACIONADO>

6-5-9. SISTEMA DE CONTROL DE VENTANILLA ELÉCTRICA

MODELOS COND. IZQ.

POWER WINDOW SYSTEM (LHD MODELS)

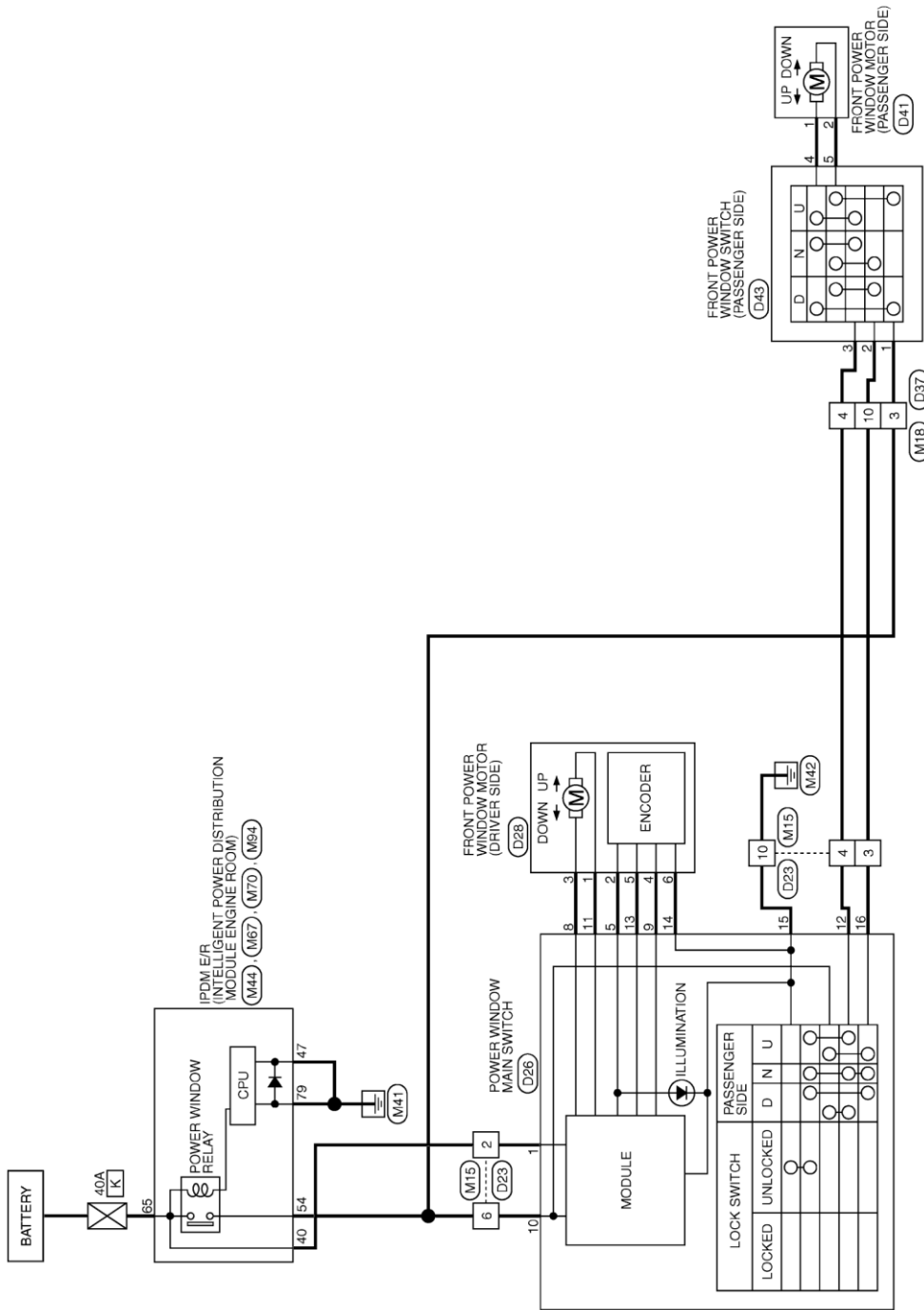

2012/05/31

JRKWC2103GB

DIAGRAMA DE CONEXIONES ELÉCTRICAS

<SISTEMA ELÉCTRICO RELACIONADO>

MODELOS COND. DCH.

POWER WINDOW SYSTEM (RHD MODELS)

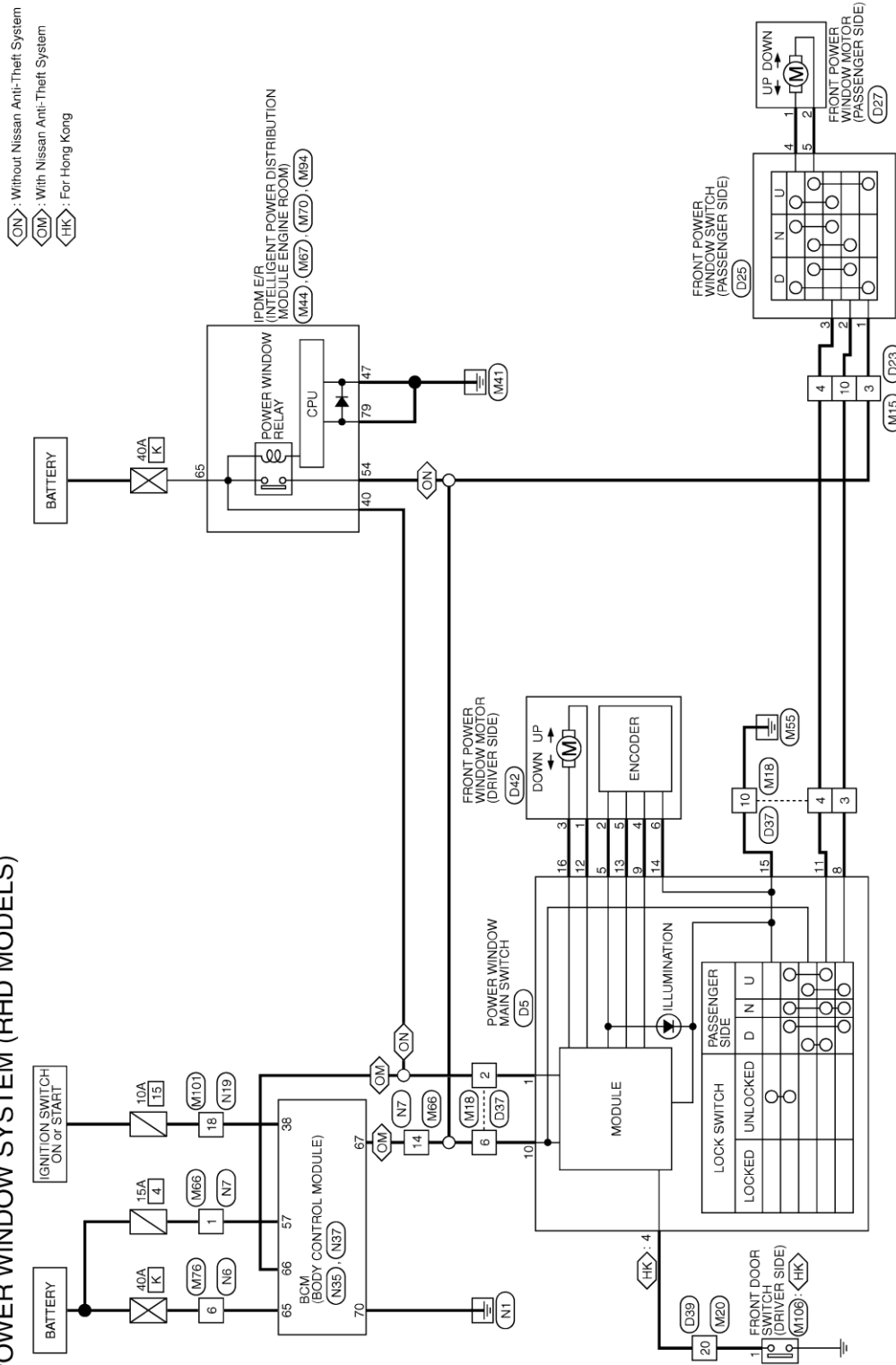

2012/05/31

JRKWC2102GB

DIAGRAMA DE CONEXIONES ELÉCTRICAS

<SISTEMA ELÉCTRICO RELACIONADO>

6-5-10. ESPEJOS

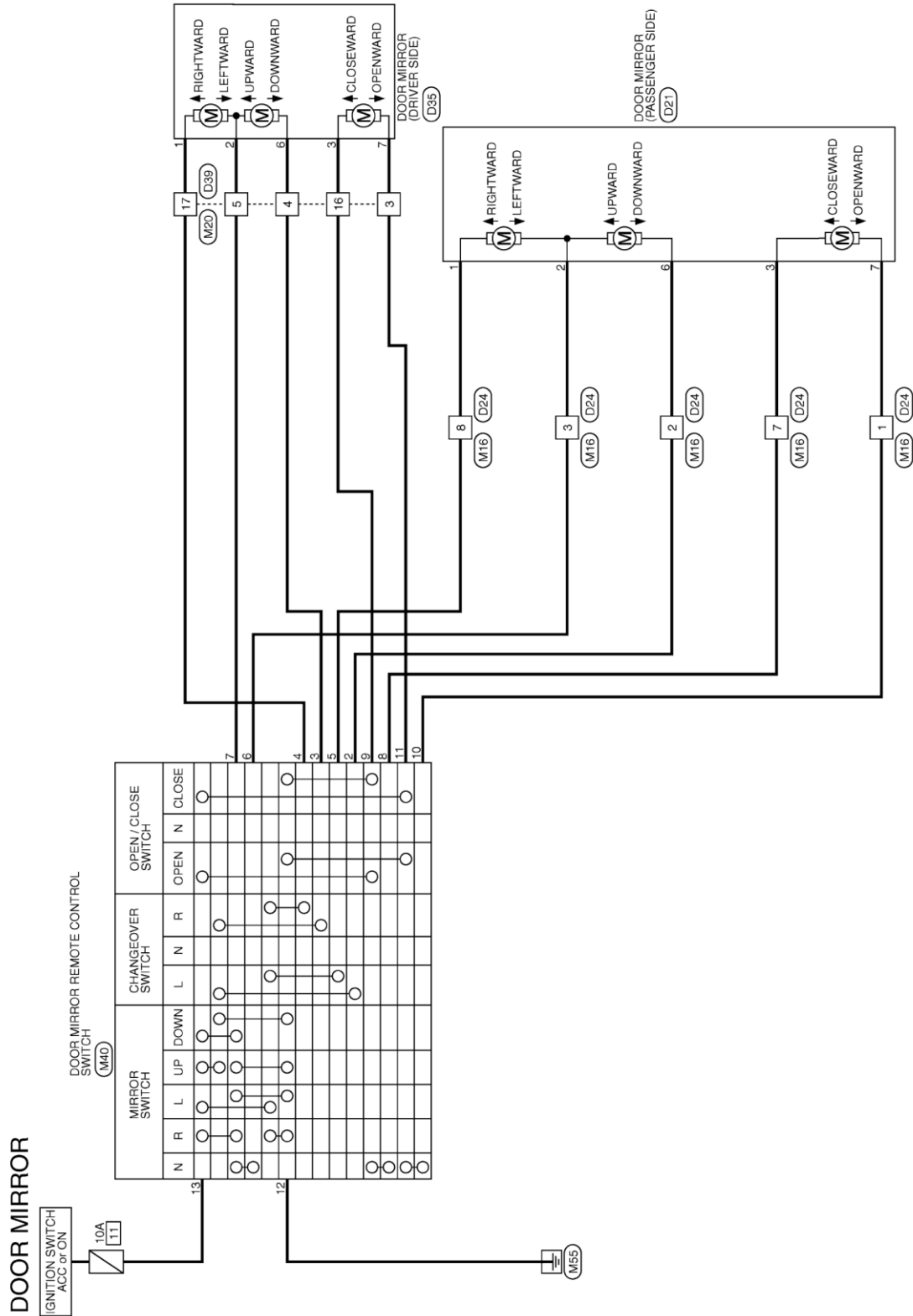

2012/05/31

JRLWC2437GB

DIAGRAMA DE CONEXIONES ELÉCTRICAS

<SISTEMA ELÉCTRICO RELACIONADO>

6-5-11. SISTEMA DE ILUMINACIÓN EXTERIOR

CON SISTEMA ANTIRROBO NISSAN

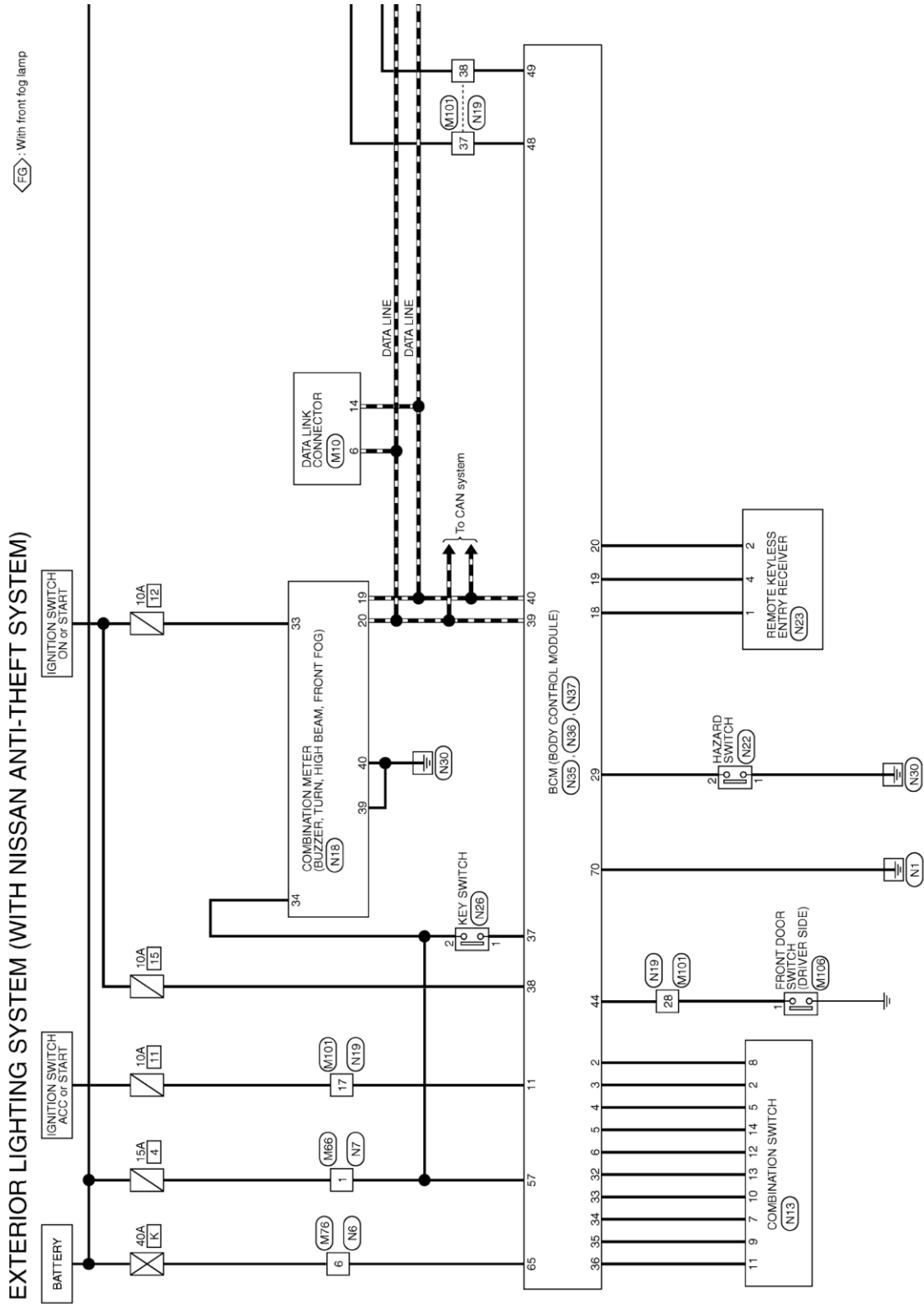

* : This connector is not shown in "Harness Layout".

2013/04/19

DIAGRAMA DE CONEXIONES ELÉCTRICAS

<SISTEMA ELÉCTRICO RELACIONADO>



DIAGRAMA DE CONEXIONES ELÉCTRICAS

<SISTEMA ELÉCTRICO RELACIONADO>

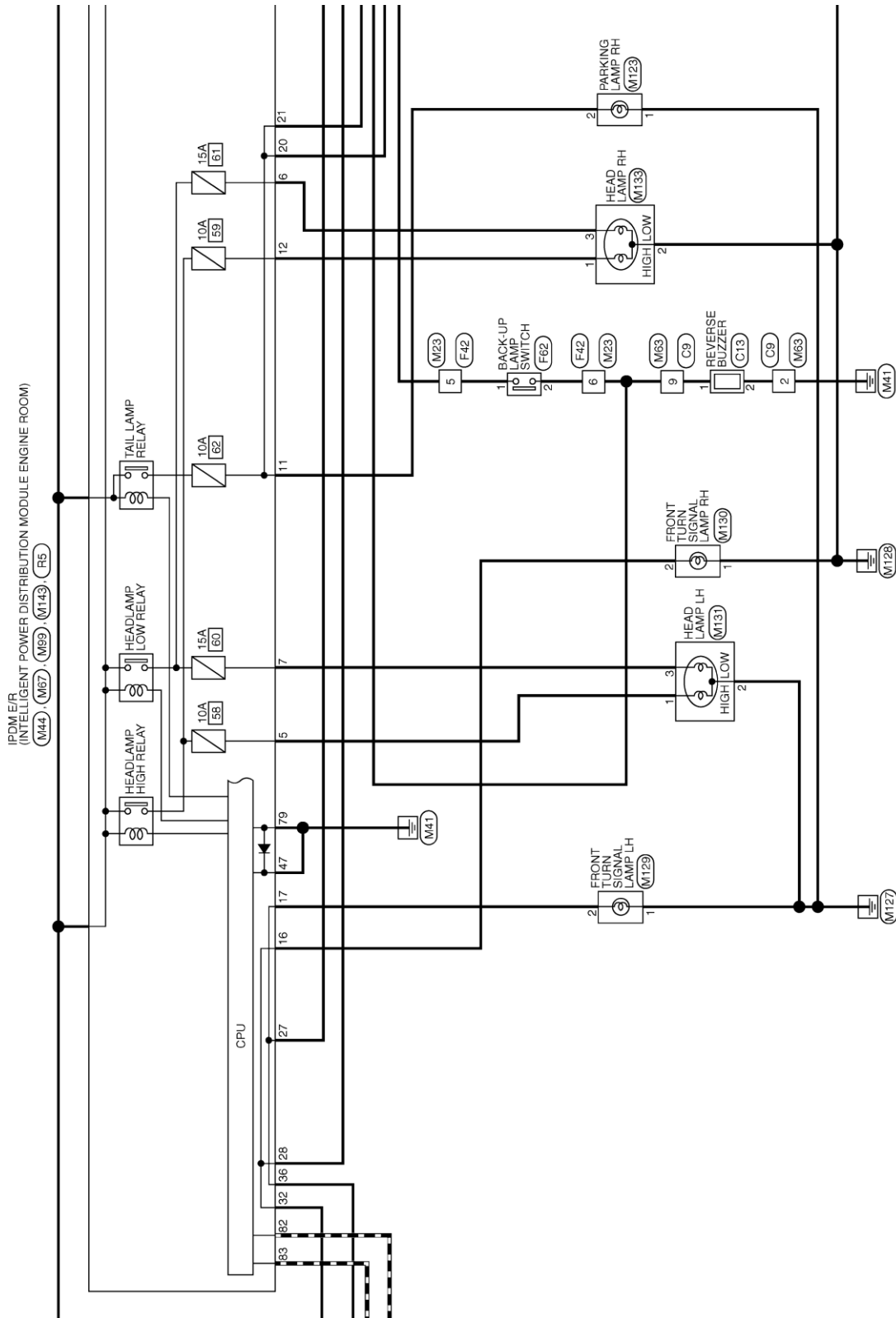

DIAGRAMA DE CONEXIONES ELÉCTRICAS

<SISTEMA ELÉCTRICO RELACIONADO>

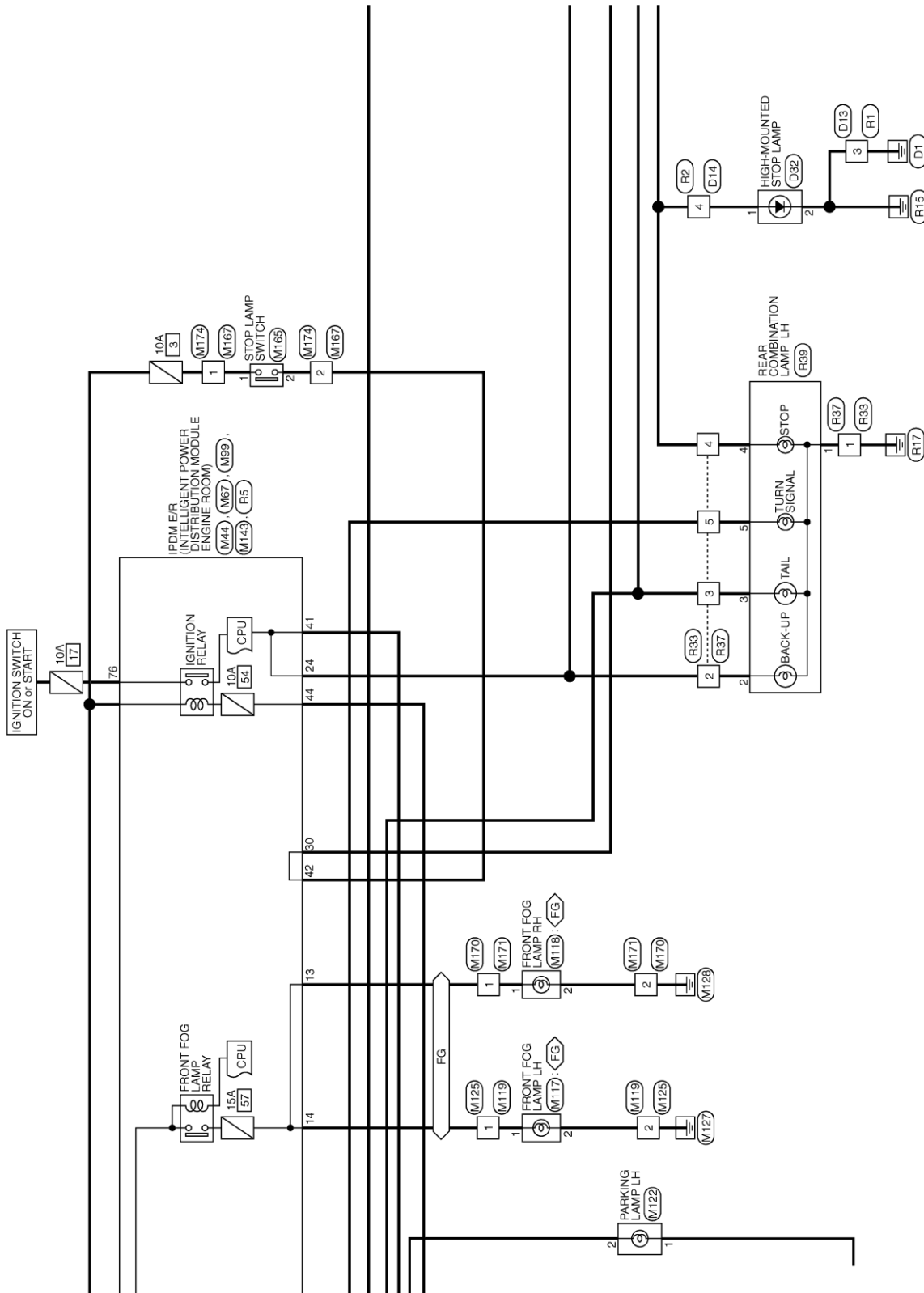

DIAGRAMA DE CONEXIONES ELÉCTRICAS

<SISTEMA ELÉCTRICO RELACIONADO>

SIN SISTEMA ANTIRROBO NISSAN

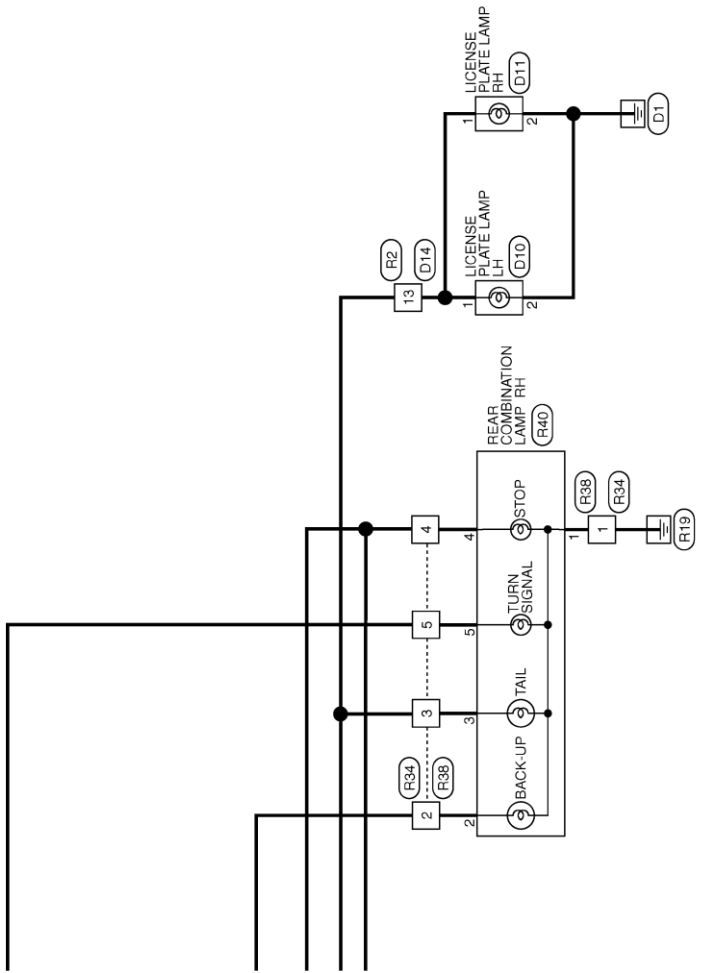

DIAGRAMA DE CONEXIONES ELÉCTRICAS

<SISTEMA ELÉCTRICO RELACIONADO>

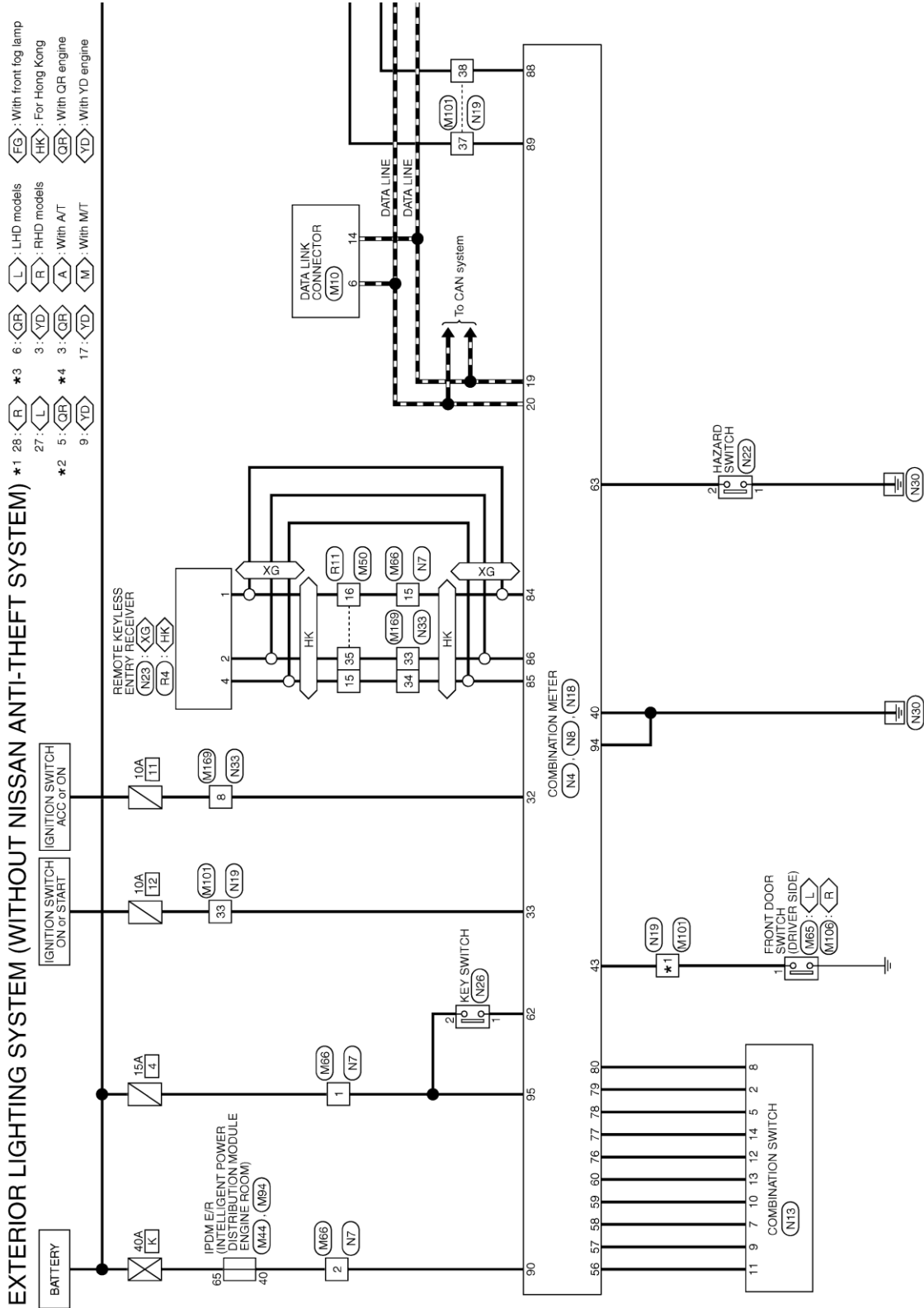

DIAGRAMA DE CONEXIONES ELÉCTRICAS

<SISTEMA ELÉCTRICO RELACIONADO>

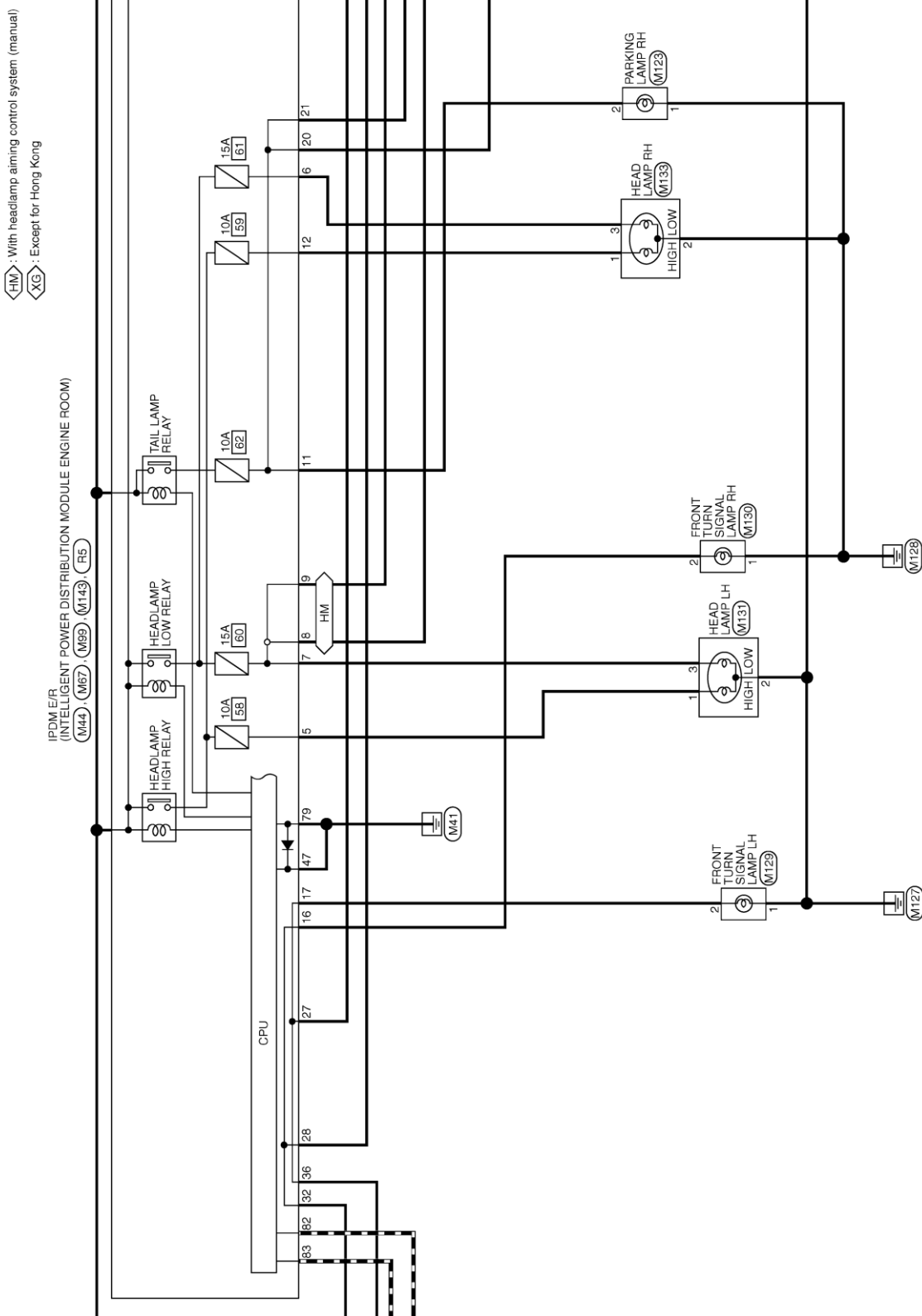

DIAGRAMA DE CONEXIONES ELÉCTRICAS

<SISTEMA ELÉCTRICO RELACIONADO>

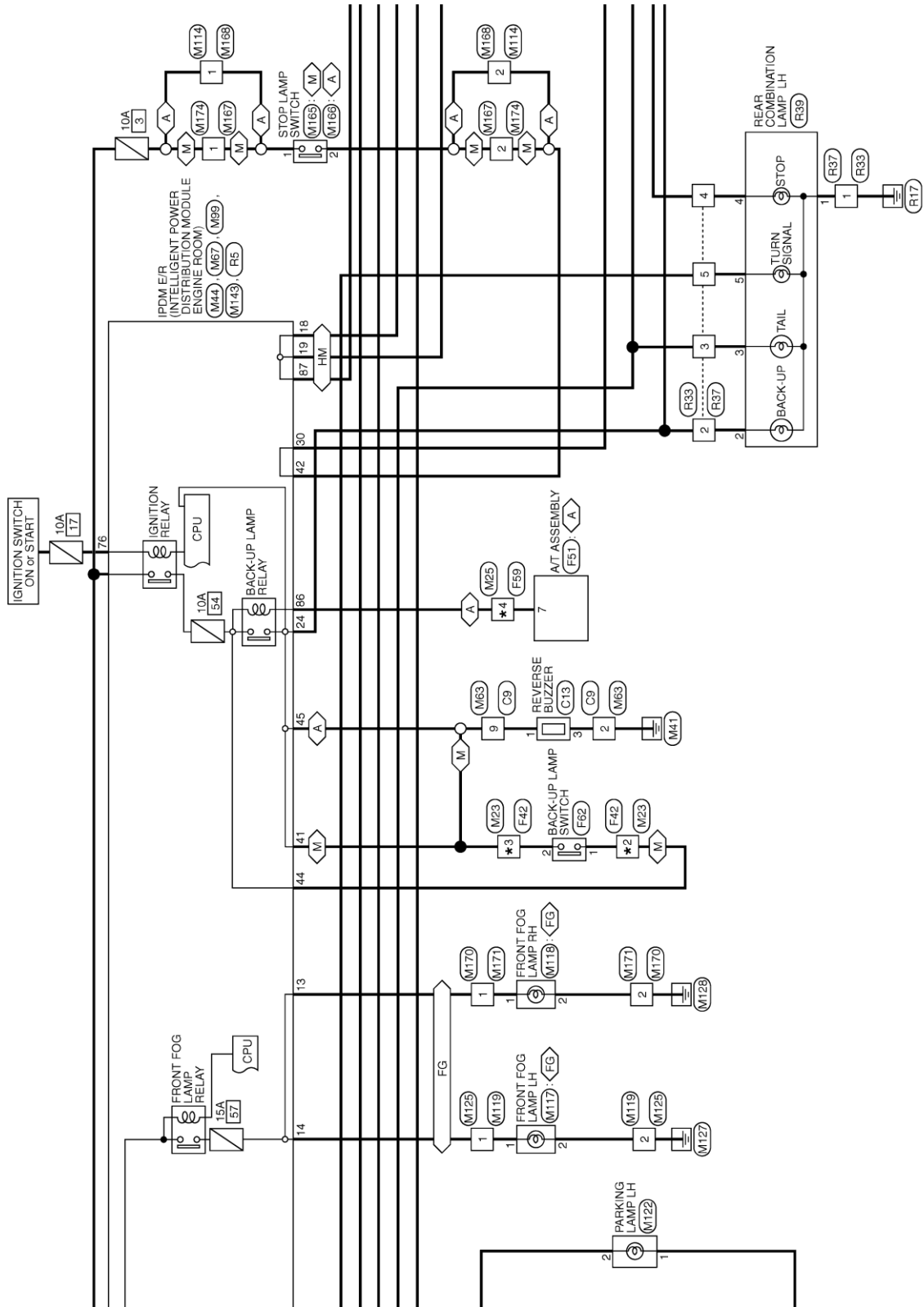

DIAGRAMA DE CONEXIONES ELÉCTRICAS

<SISTEMA ELÉCTRICO RELACIONADO>

6-5-12. SISTEMA DE CONTROL DEL MOTOR

SISTEMA DE CONTROL DE LA LUZ DEL HABITÁCULO (CON SISTEMA ANTIRROBO NISSAN)

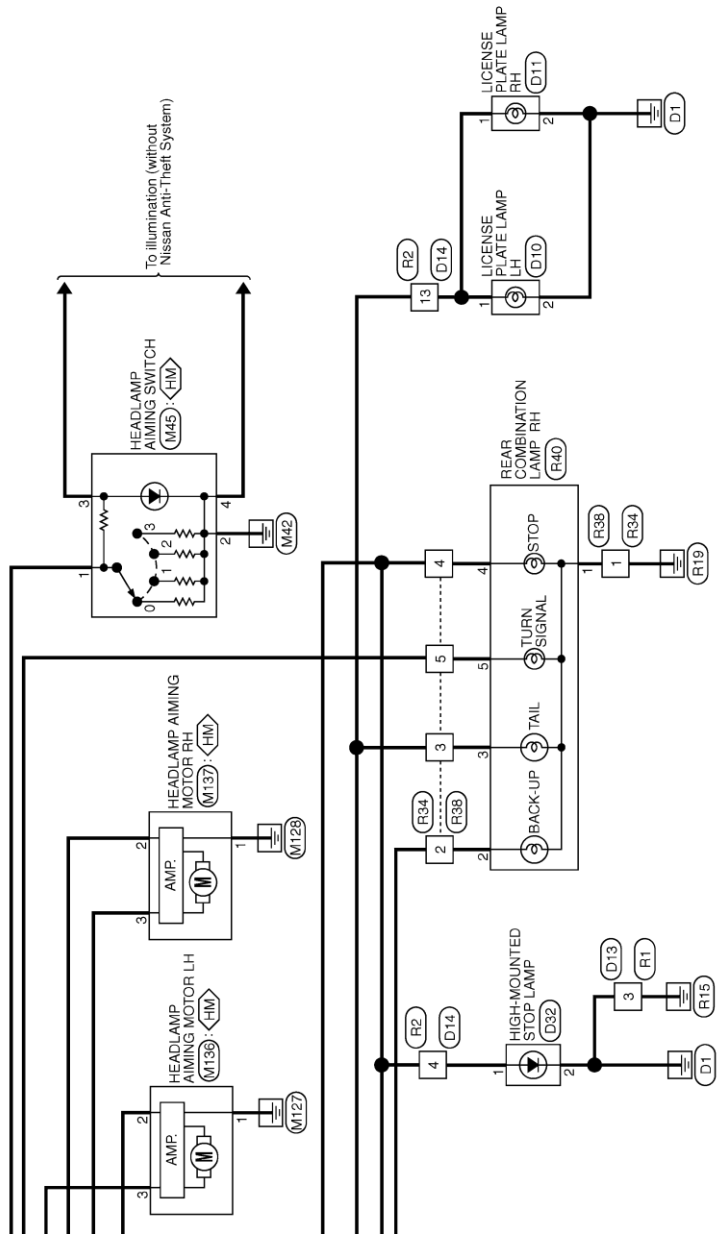
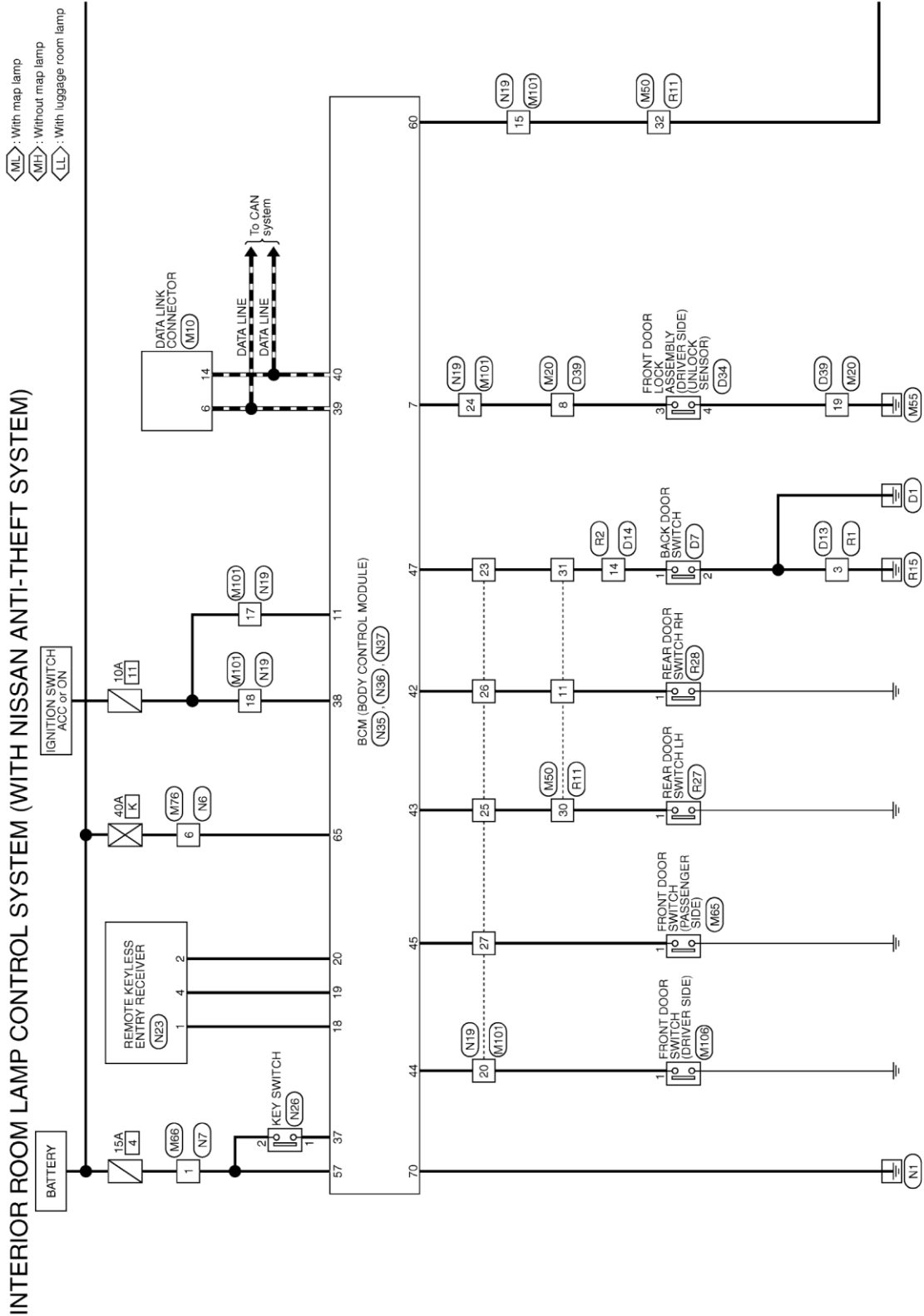

2012/09/28

JRLWC2968GB

DIAGRAMA DE CONEXIONES ELÉCTRICAS

<SISTEMA ELÉCTRICO RELACIONADO>

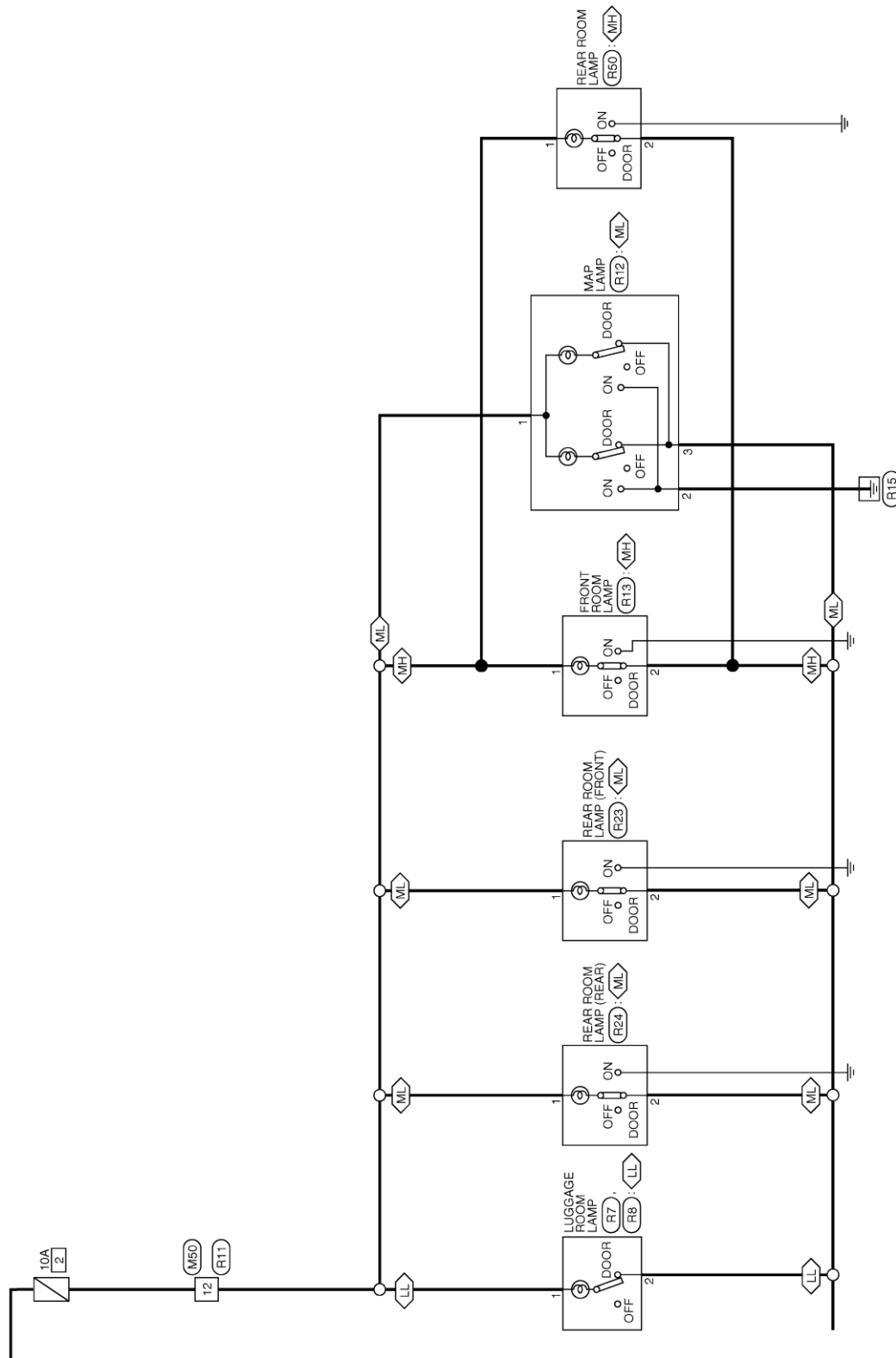

JRLWC2969GB

DIAGRAMA DE CONEXIONES ELÉCTRICAS

<SISTEMA ELÉCTRICO RELACIONADO>

SISTEMA DE CONTROL DE LA LUZ DEL HABITÁCULO (SIN SISTEMA ANTIRROBO NISSAN)

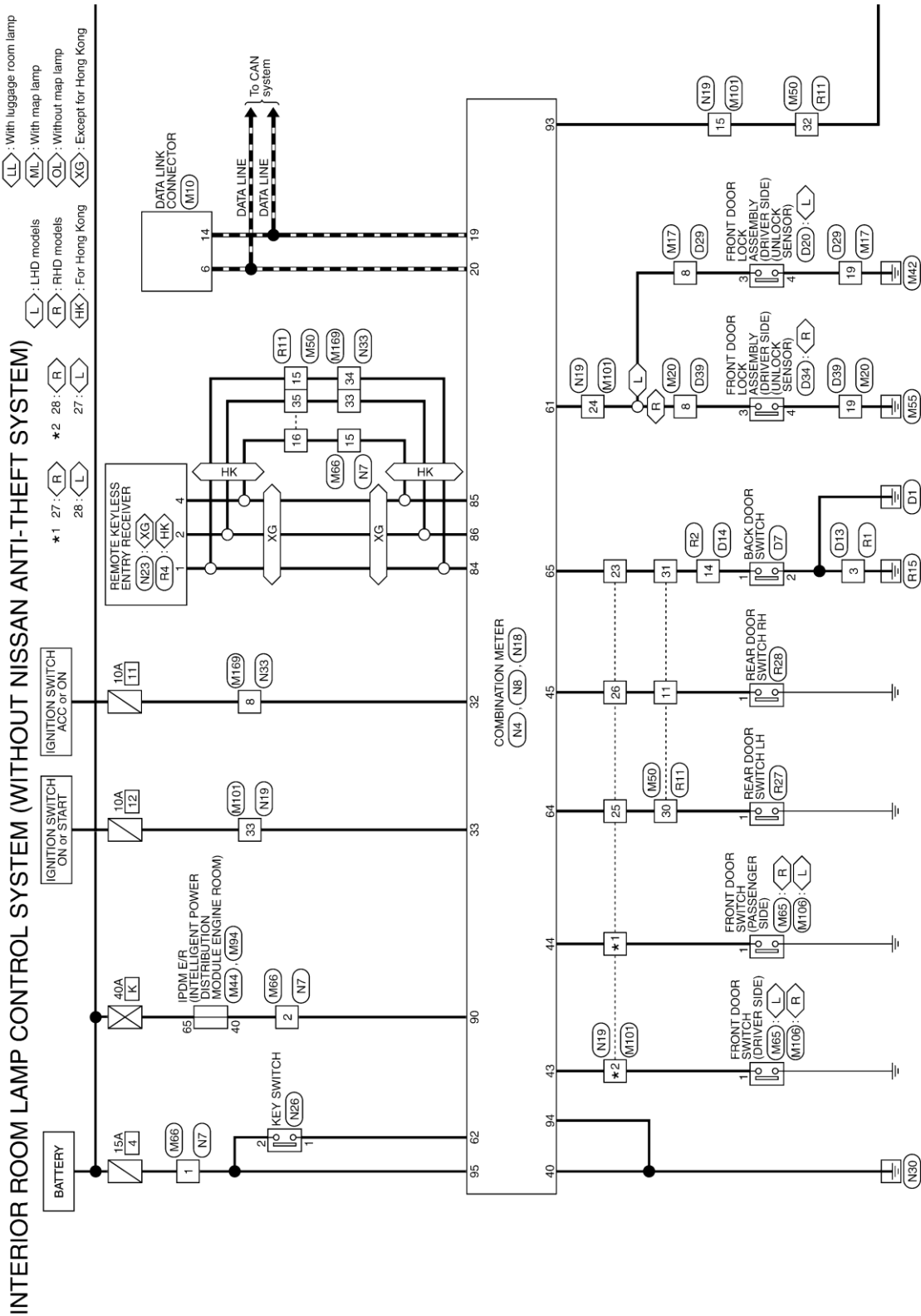

*: This connector is not shown in "Harness Layout".

2013/04/19

DIAGRAMA DE CONEXIONES ELÉCTRICAS

<SISTEMA ELÉCTRICO RELACIONADO>

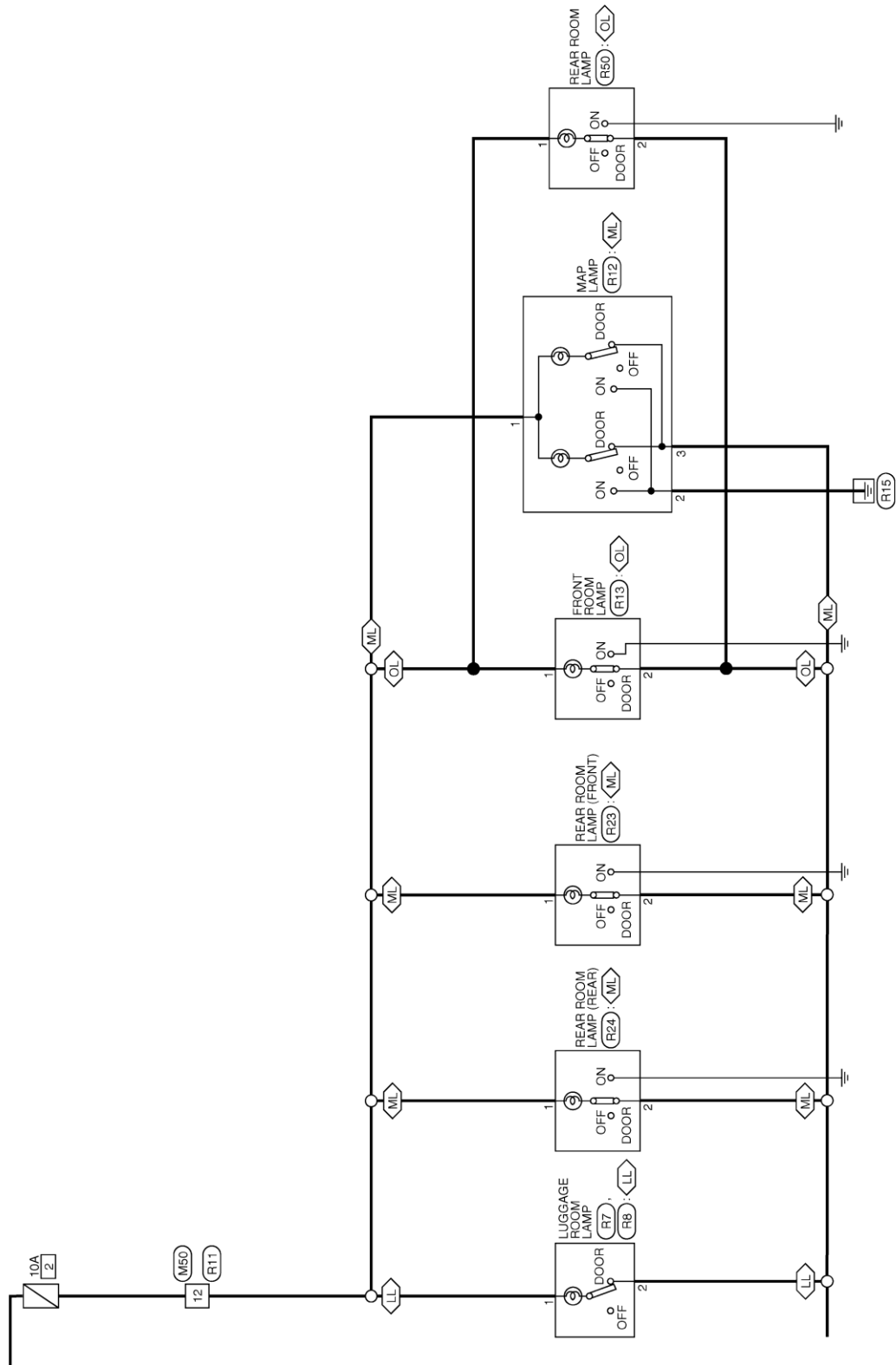

JRLWC4713GB

DIAGRAMA DE CONEXIONES ELÉCTRICAS

<SISTEMA ELÉCTRICO RELACIONADO>

ILUMINACIÓN (CON SISTEMA ANTIRROBO NISSAN)

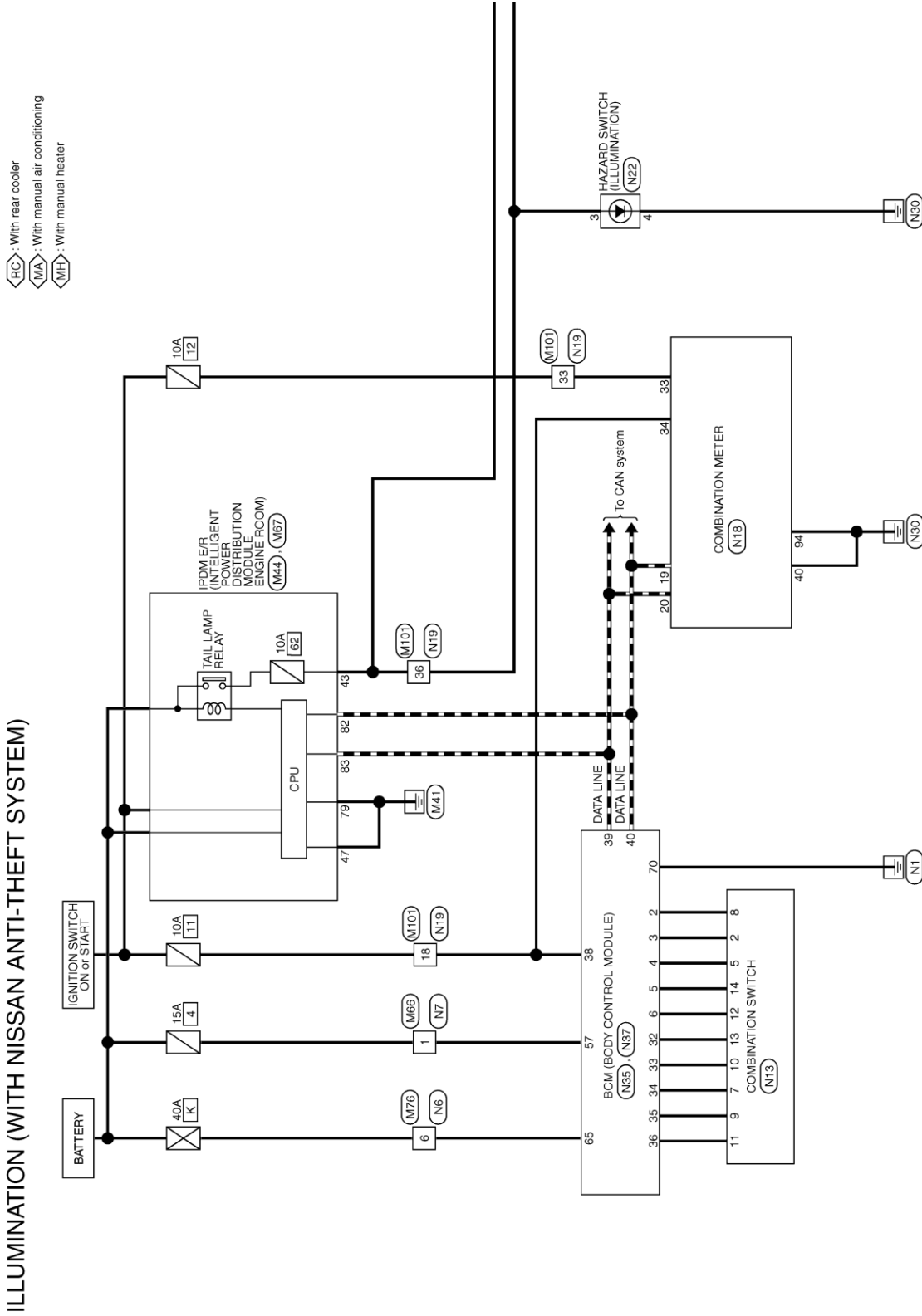

ILLUMINATION (WITH NISSAN ANTI-THEFT SYSTEM)

2012/05/31

JRLWC2450GB

DIAGRAMA DE CONEXIONES ELÉCTRICAS

<SISTEMA ELÉCTRICO RELACIONADO>

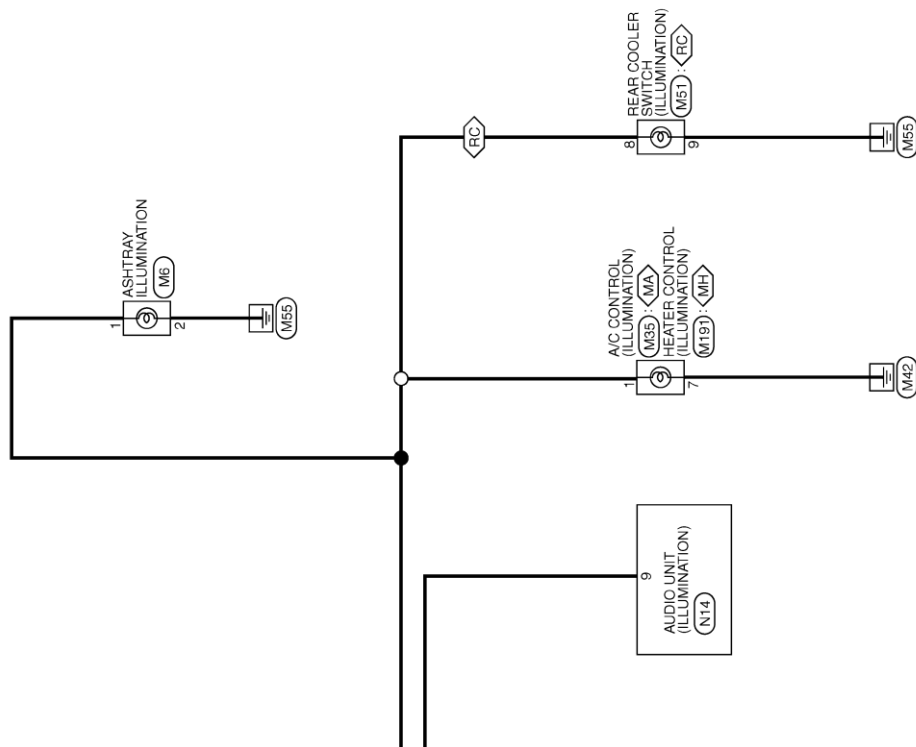

JRLWC2451GB

DIAGRAMA DE CONEXIONES ELÉCTRICAS

<SISTEMA ELÉCTRICO RELACIONADO>

ILUMINACIÓN (SIN SISTEMA ANTIRROBO NISSAN)

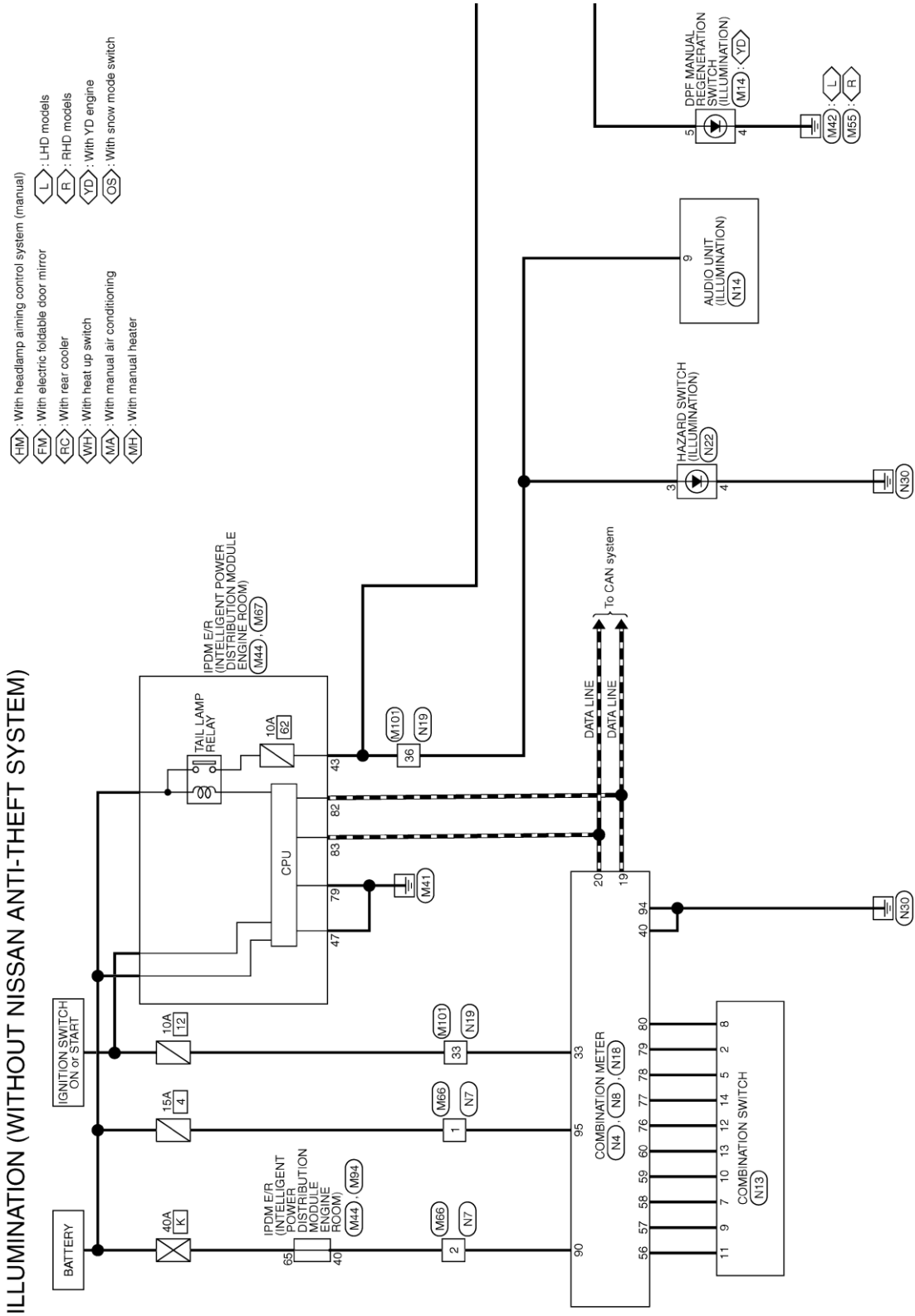

2013/04/19

DIAGRAMA DE CONEXIONES ELÉCTRICAS

<SISTEMA ELÉCTRICO RELACIONADO>

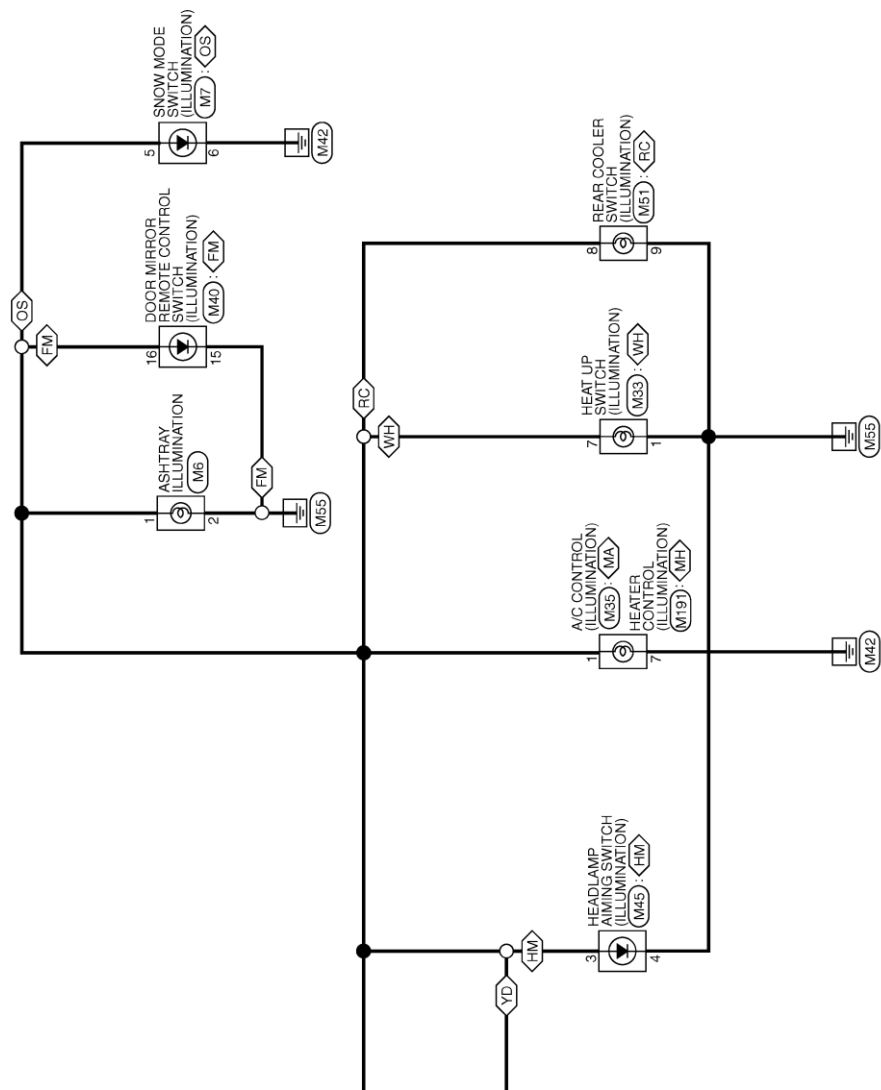

JRLWC4724GB

DIAGRAMA DE CONEXIONES ELÉCTRICAS

<SISTEMA ELÉCTRICO RELACIONADO>

6-5-13. LIMPIAPARABRISAS Y LAVADOR

CON SISTEMA ANTIRROBO NISSAN

WIPER AND WASHER SYSTEM (WITH NISSAN ANTI-THEFT SYSTEM)

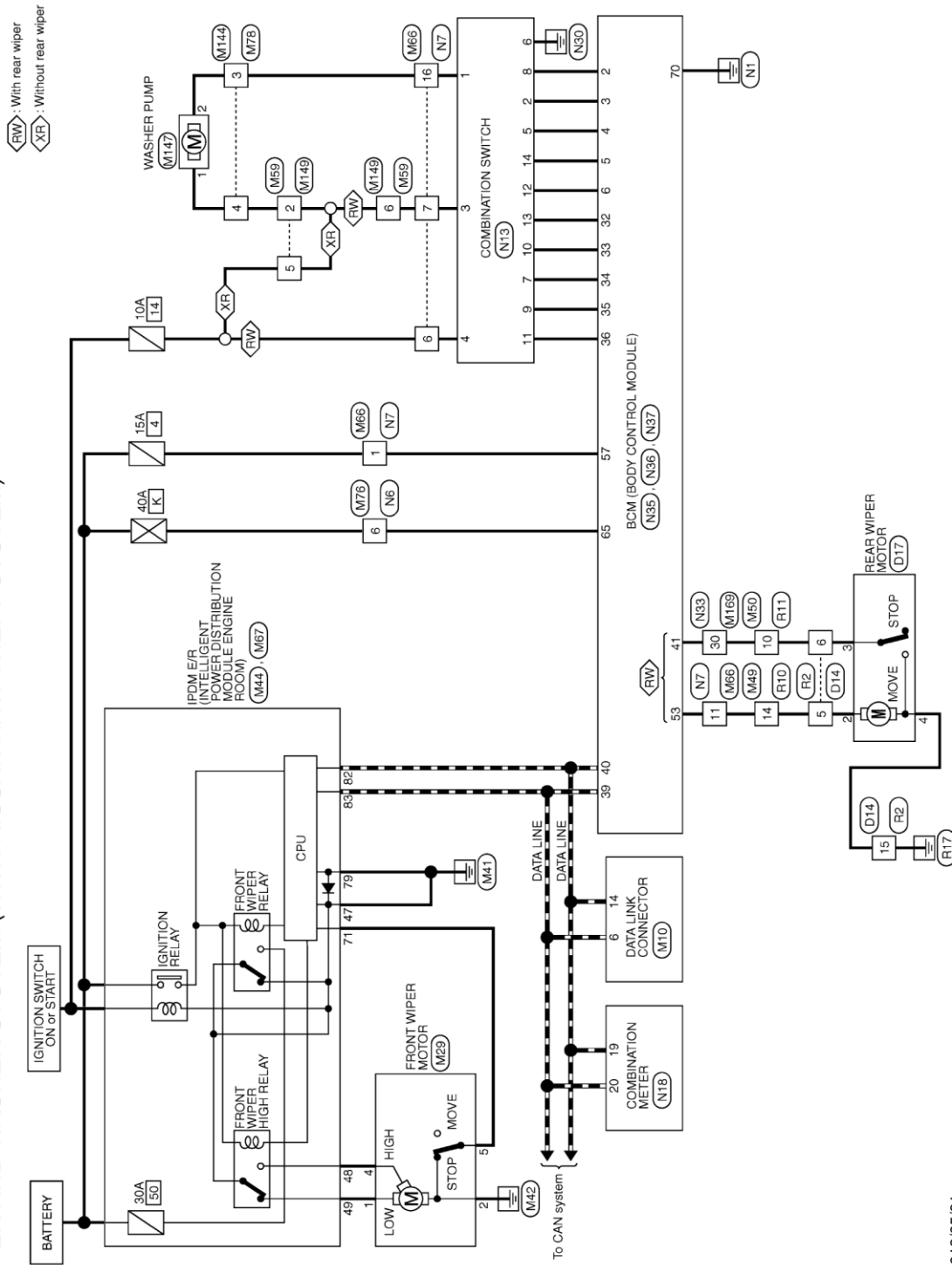

2012/05/31

JRLWC2455GB

DIAGRAMA DE CONEXIONES ELÉCTRICAS

<SISTEMA ELÉCTRICO RELACIONADO>

SIN SISTEMA ANTIRROBO NISSAN

WIPER AND WASHER SYSTEM (WITHOUT NISSAN ANTI-THEFT SYSTEM)

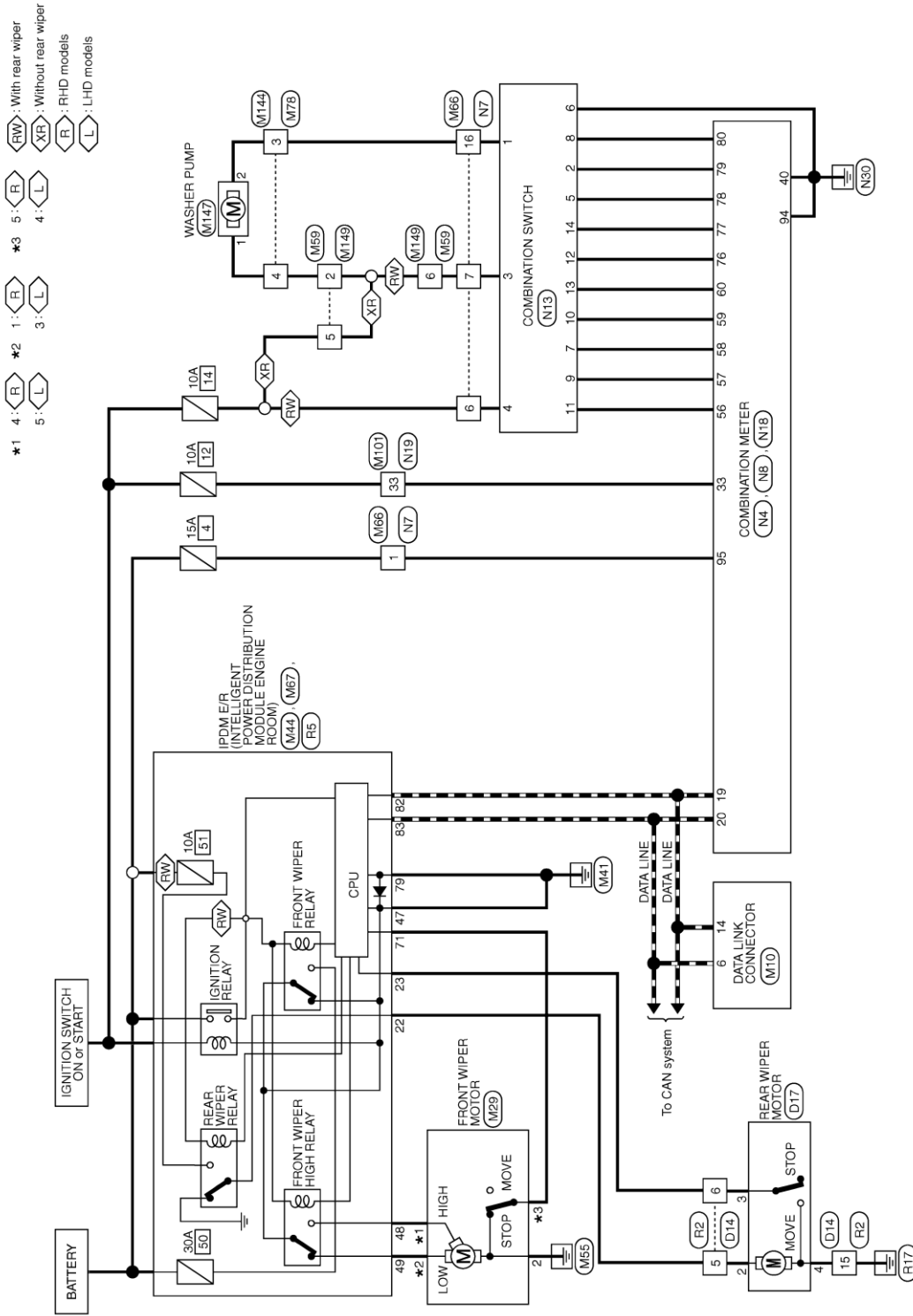

2013/04/19

JRLWC4729GB

DIAGRAMA DE CONEXIONES ELÉCTRICAS

<SISTEMA ELÉCTRICO RELACIONADO>

6-5-14. DESEMPAÑADOR

CON SISTEMA ANTIRROBO NISSAN

DEFOGGER (WITH NISSAN ANTI-THEFT SYSTEM)

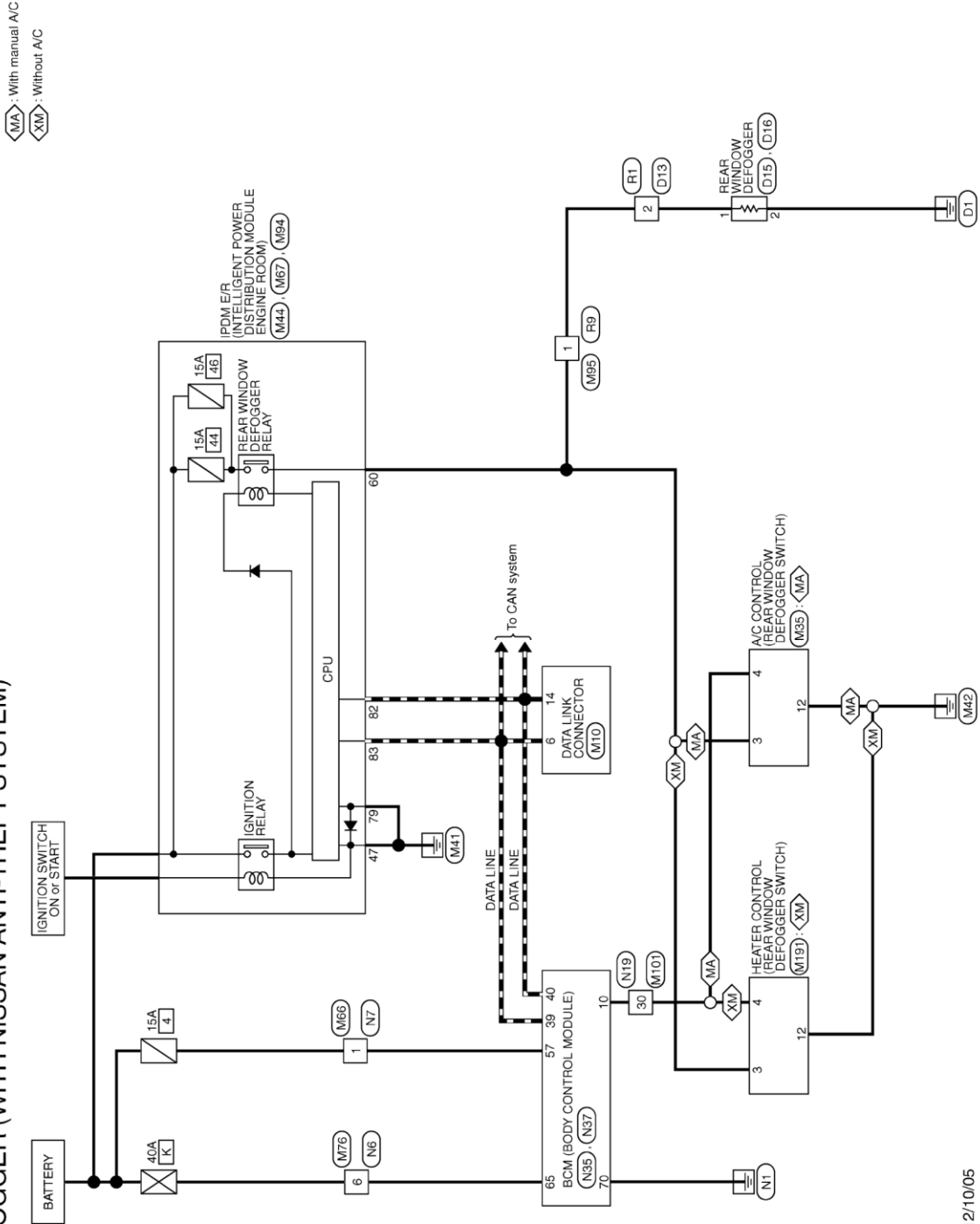

MA : With manual A/C
XM : Without A/C

2012/10/05

JRLWC2972GB

DIAGRAMA DE CONEXIONES ELÉCTRICAS

<SISTEMA ELÉCTRICO RELACIONADO>

SIN SISTEMA ANTIRROBO NISSAN

DEFOGGER (WITHOUT NISSAN ANTI-THEFT SYSTEM)

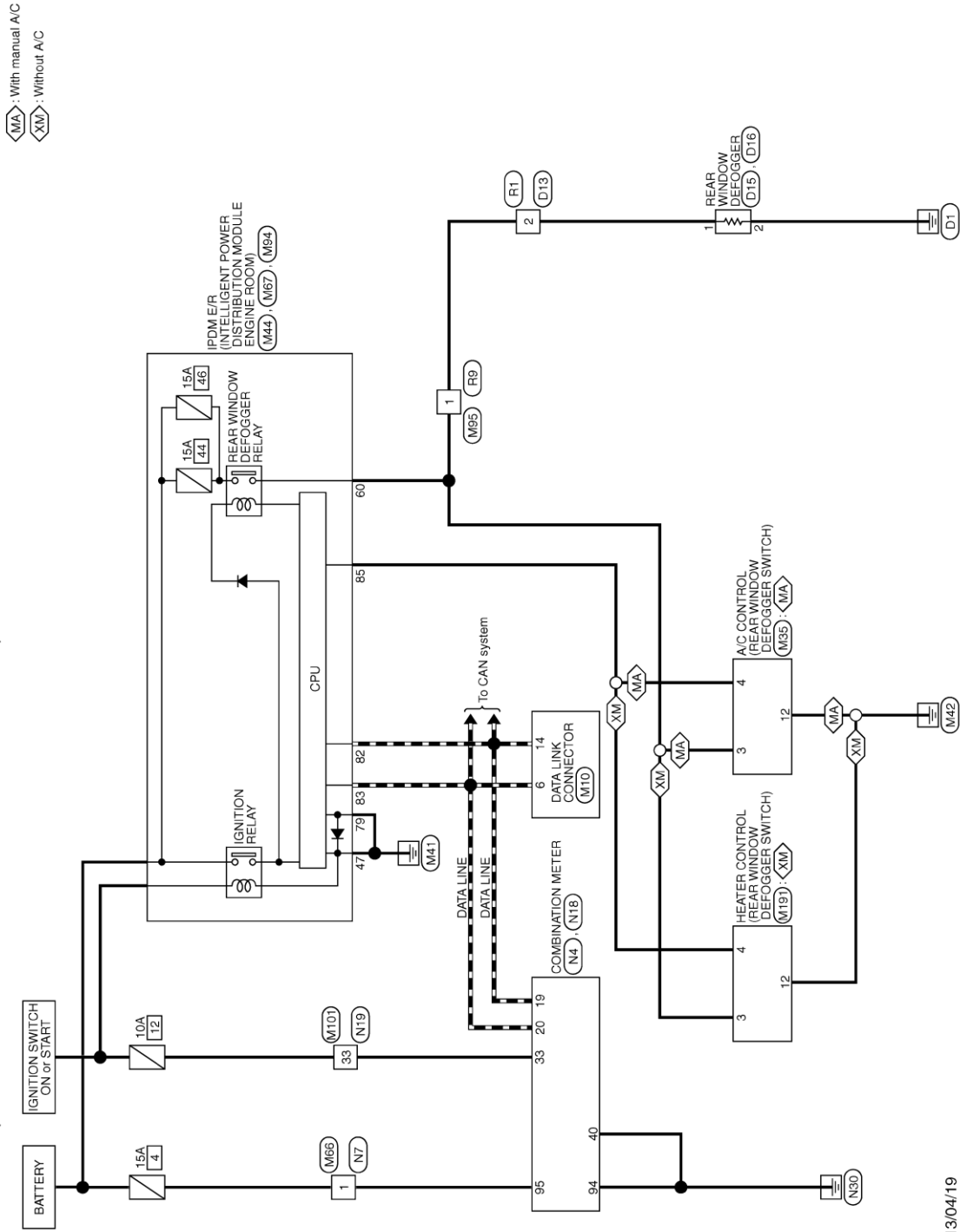

2013/04/19

JRLWC4742GB

DIAGRAMA DE CONEXIONES ELÉCTRICAS

<SISTEMA ELÉCTRICO RELACIONADO>

6-5-15. CLAXON

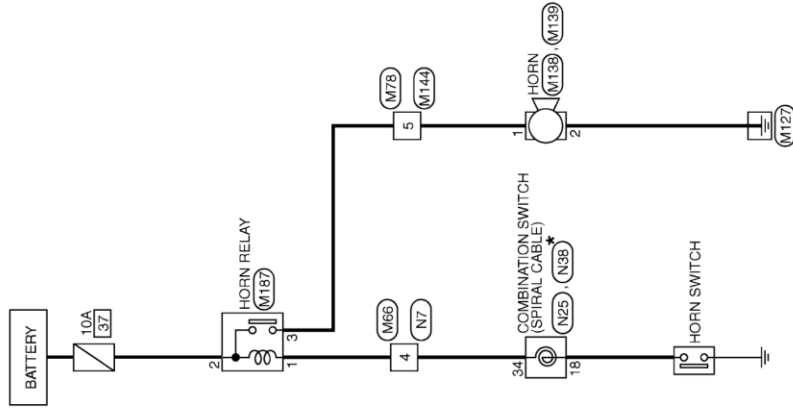

*: This connector is not shown in "Harness Layout".

HORN

2013/04/19

JRLWC4746GB

DIAGRAMA DE CONEXIONES ELÉCTRICAS

<SISTEMA ELÉCTRICO RELACIONADO>

6-5-16. SALIDA DE ALIMENTACIÓN

ENCENDEDOR DE CIGARROS

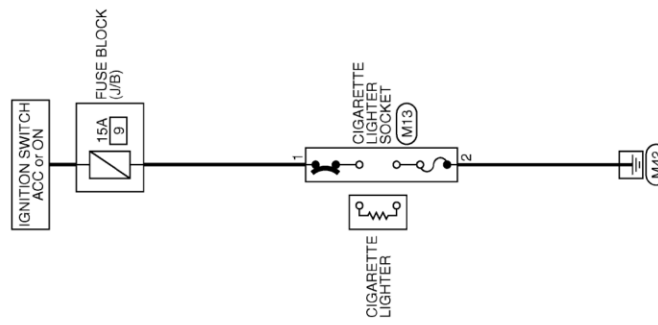

CIGARETTE LIGHTER

2012/05/31

JRMWD2345GB

DIAGRAMA DE CONEXIONES ELÉCTRICAS

<SISTEMA ELÉCTRICO RELACIONADO>

ENCHUFE

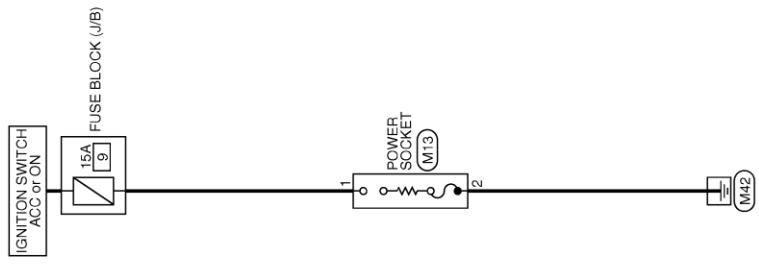

POWER SOCKET

2012/05/31

JRMWD2346GB

DIAGRAMA DE CONEXIONES ELÉCTRICAS

<SISTEMA ELÉCTRICO RELACIONADO>

6-5-17. SISTEMA DE CONTROL DE CARROCERÍA

CON SISTEMA ANTIRROBO NISSAN

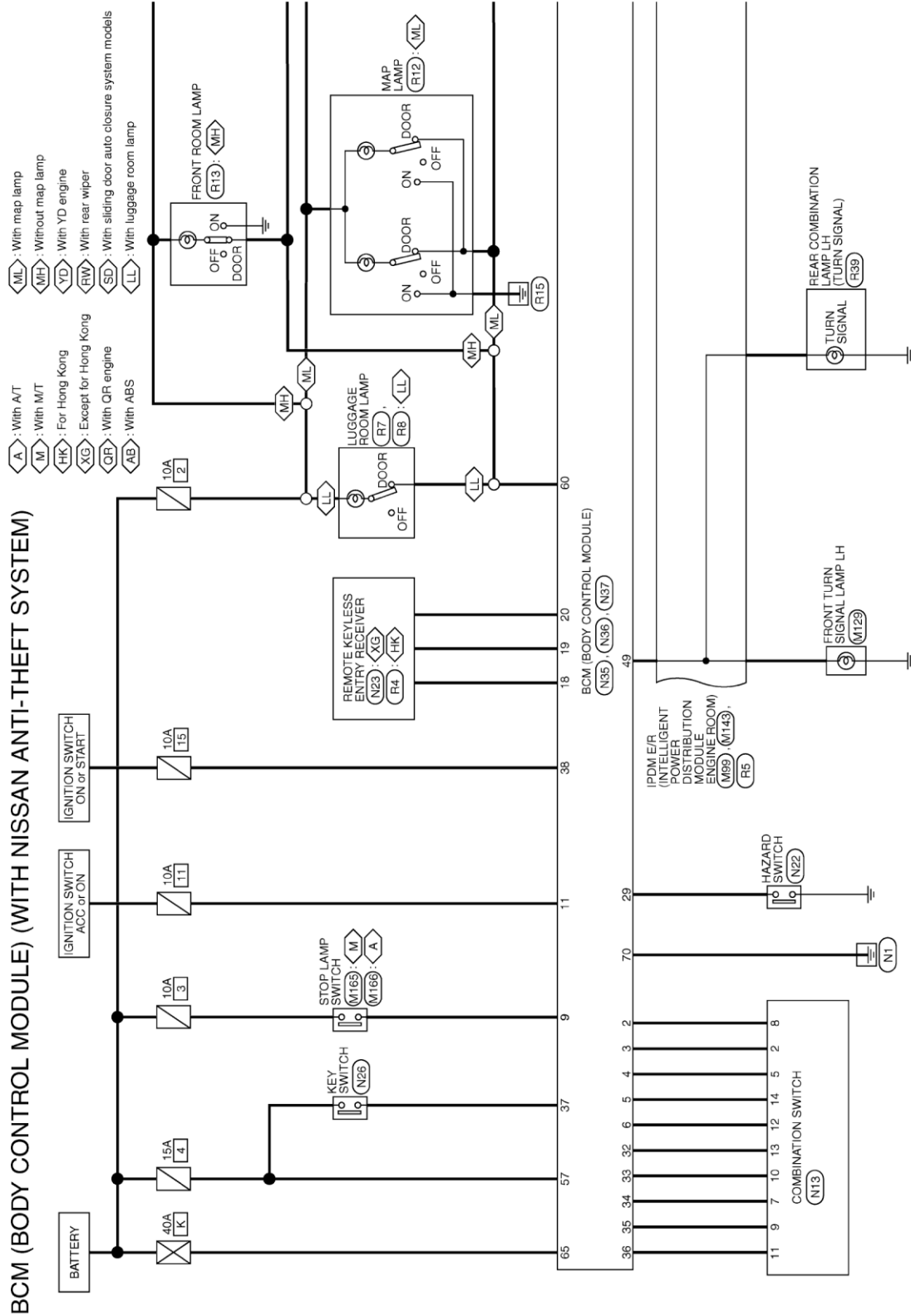

2013/04/19

DIAGRAMA DE CONEXIONES ELÉCTRICAS

<SISTEMA ELÉCTRICO RELACIONADO>



DIAGRAMA DE CONEXIONES ELÉCTRICAS

<SISTEMA ELÉCTRICO RELACIONADO>

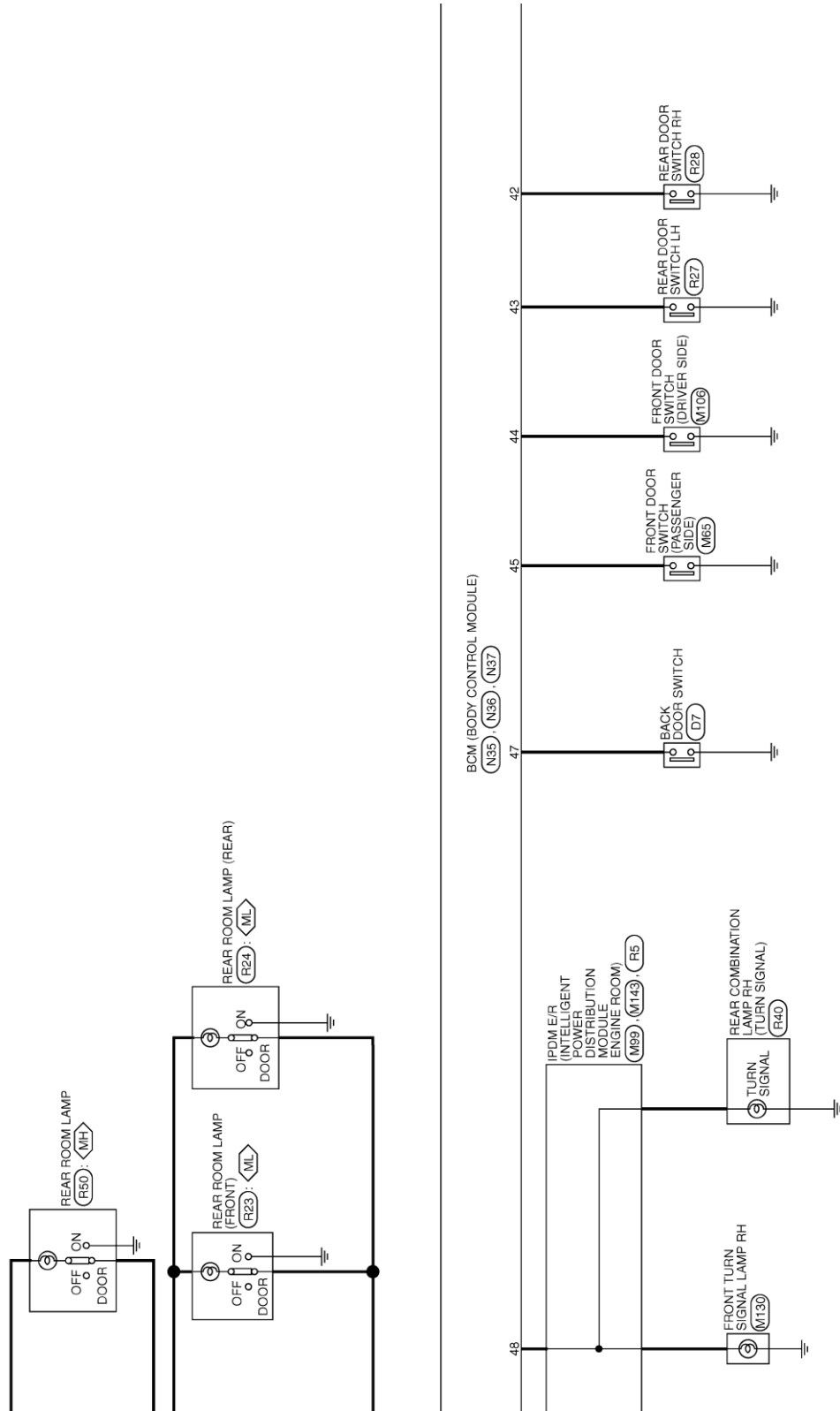

DIAGRAMA DE CONEXIONES ELÉCTRICAS

<SISTEMA ELÉCTRICO RELACIONADO>

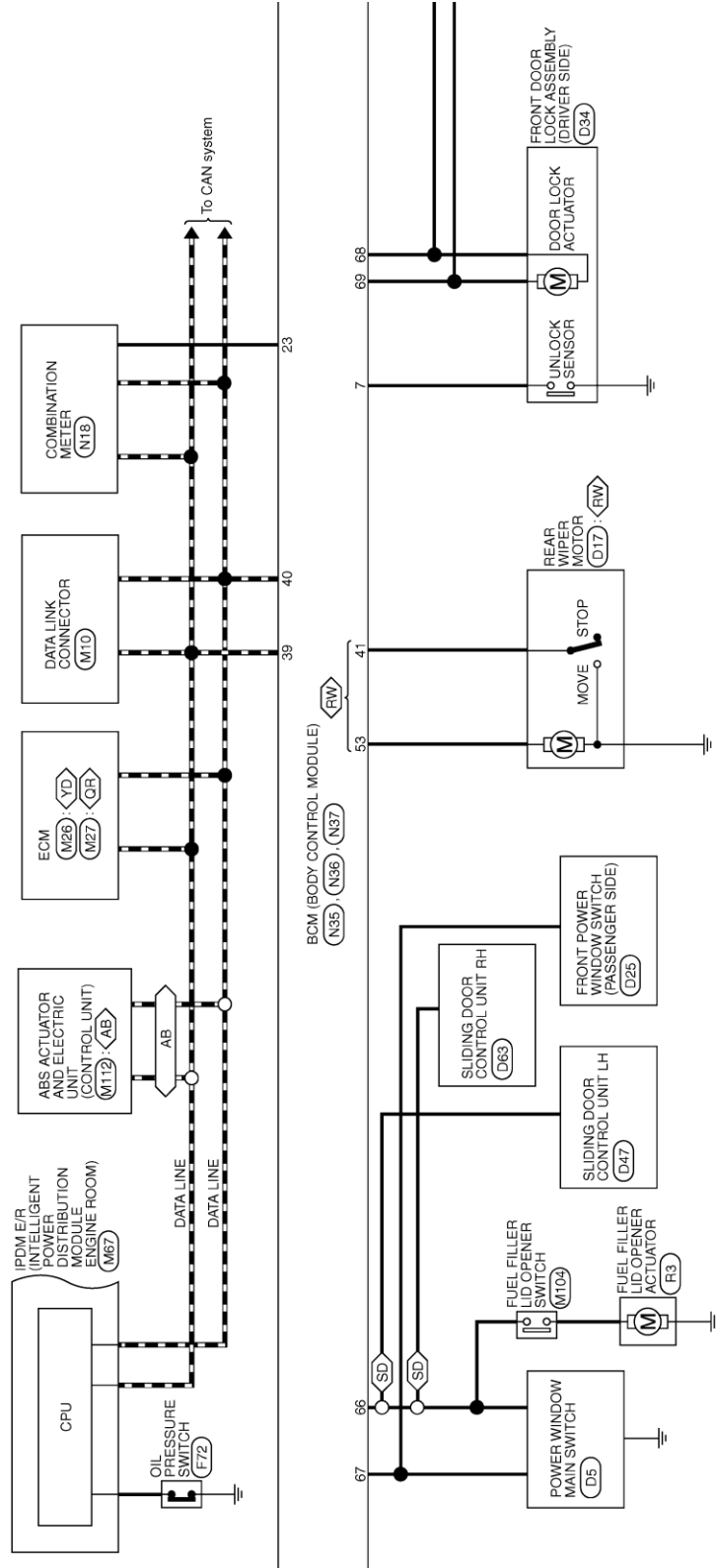
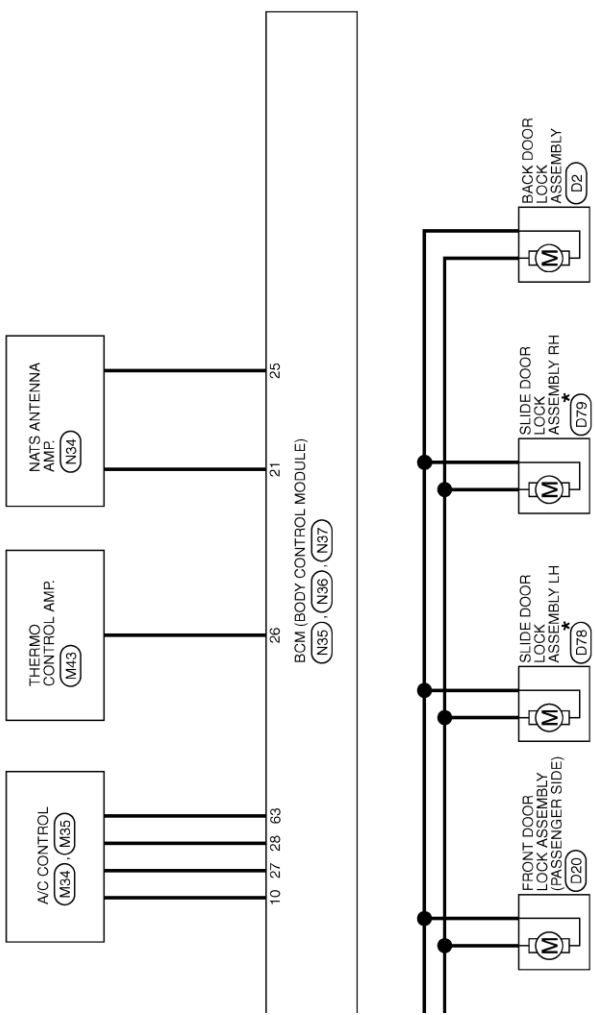

JRMWD9561GB

DIAGRAMA DE CONEXIONES ELÉCTRICAS

<SISTEMA ELÉCTRICO RELACIONADO>

SIN SISTEMA ANTIRROBO NISSAN

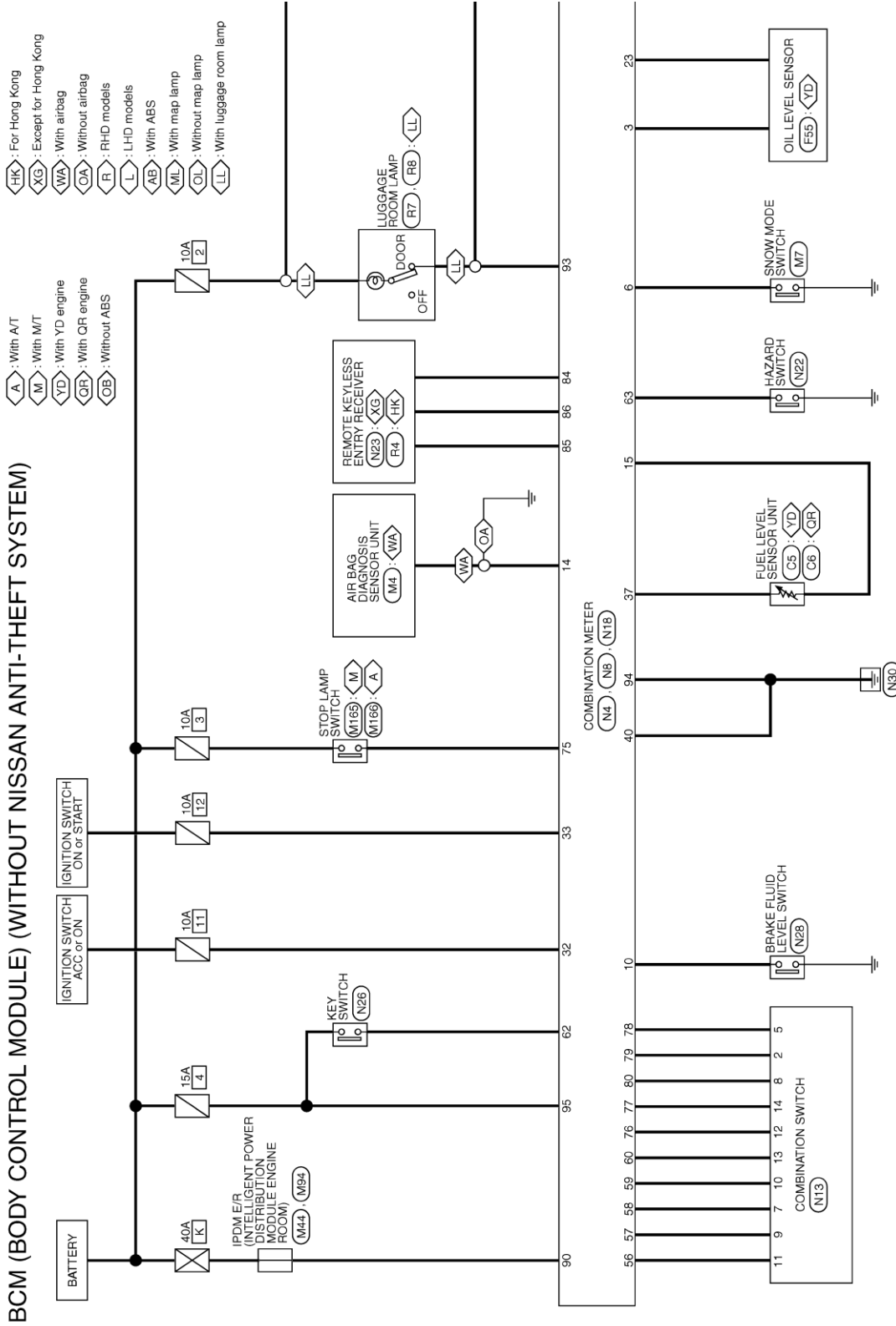

*: This connector is not shown in "Harness Layout".

2013/04/19

DIAGRAMA DE CONEXIONES ELÉCTRICAS

<SISTEMA ELÉCTRICO RELACIONADO>



DIAGRAMA DE CONEXIONES ELÉCTRICAS

<SISTEMA ELÉCTRICO RELACIONADO>

JRMWD9570GB

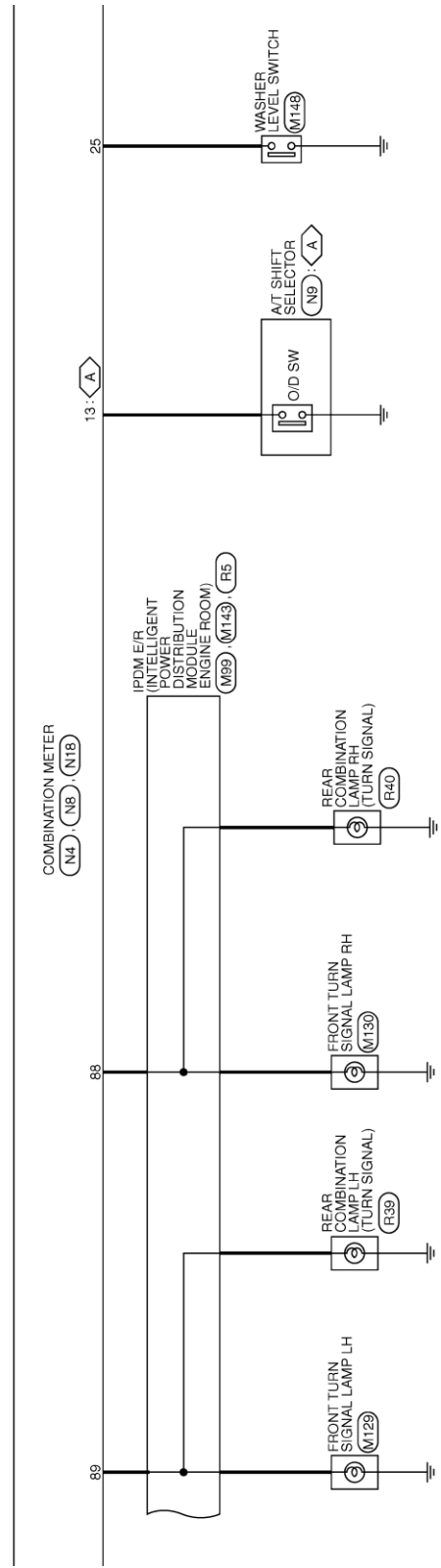
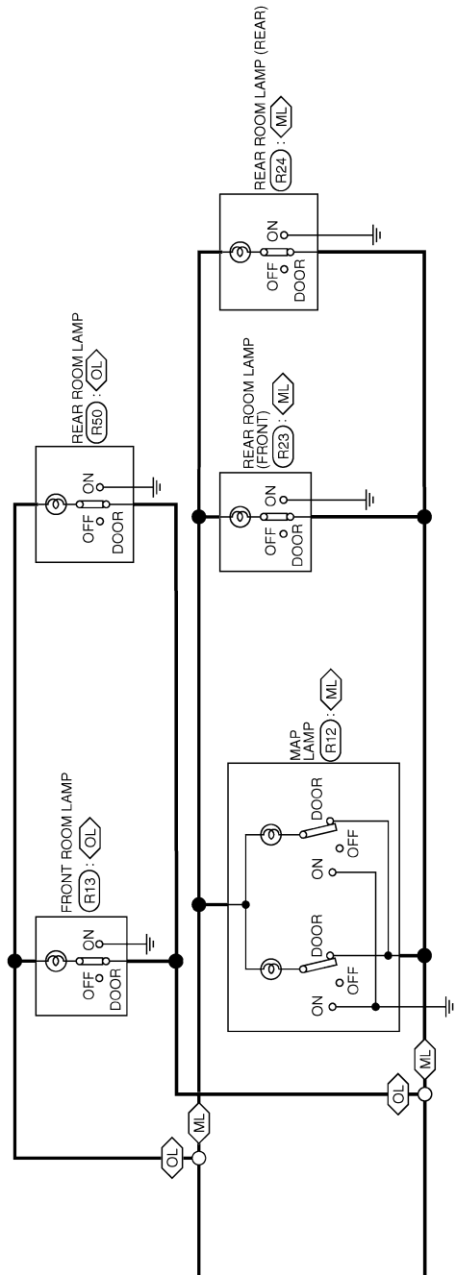
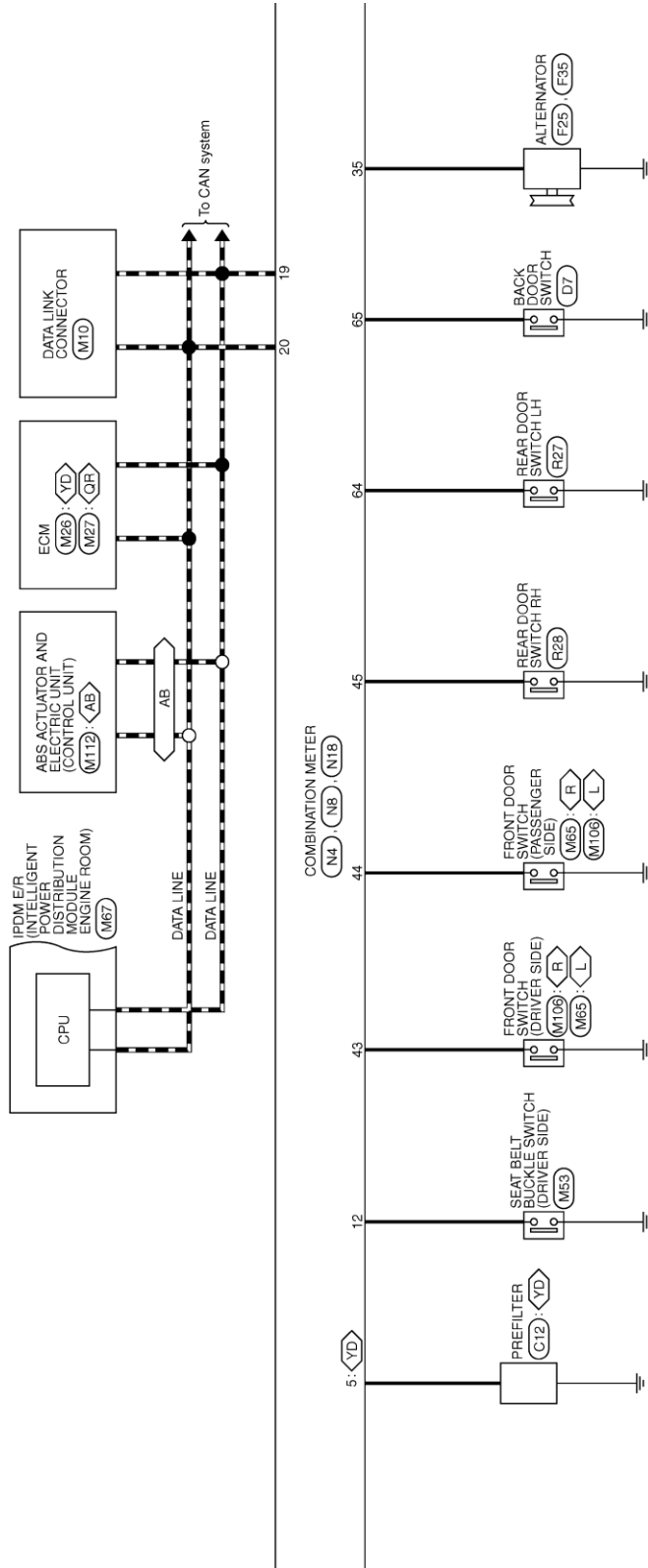

JRMWD9571GB

DIAGRAMA DE CONEXIONES ELÉCTRICAS

<SISTEMA ELÉCTRICO RELACIONADO>

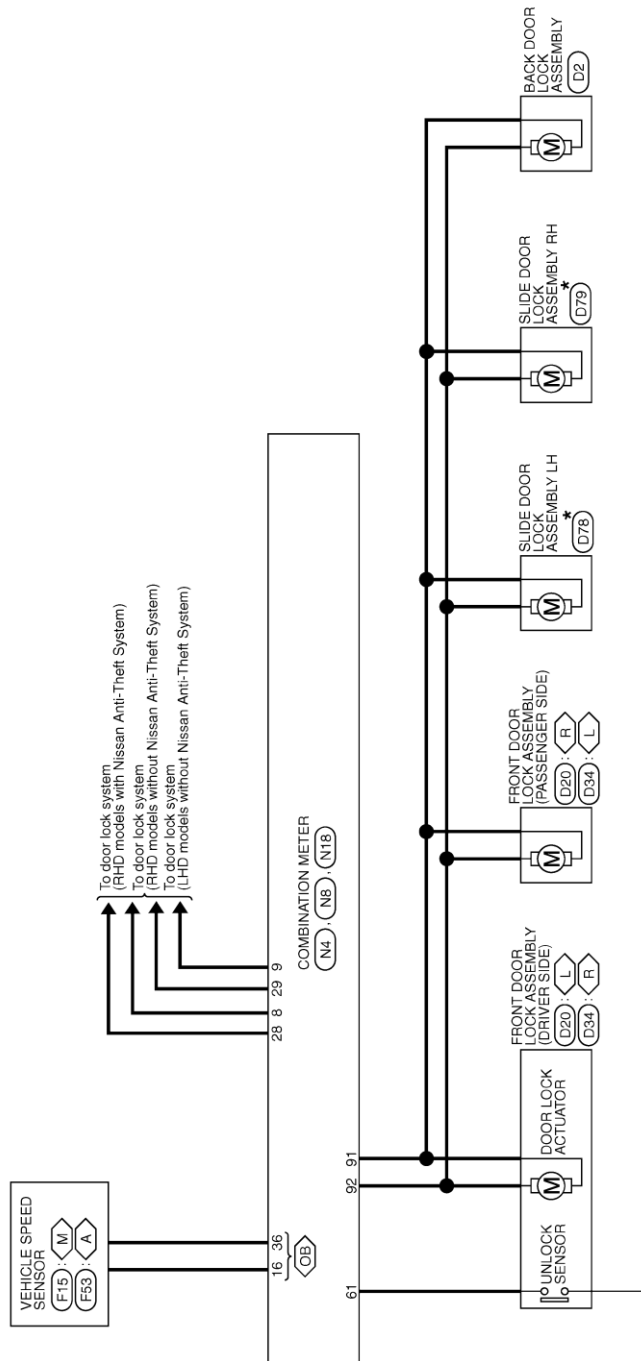

JRMWD9572GB

DIAGRAMA DE CONEXIONES ELÉCTRICAS

<SISTEMA ELÉCTRICO RELACIONADO>

6-5-18. SISTEMA LAN

SISTEMA CAN

CAN SYSTEM

- *1 98 : <OR>
 - 147 : <YD>
 - *2 97 : <OR>
 - 148 : <YD>
 - *3 18 : <YD>
 - 20 : <OR>
 - *4 19 : <YD>
 - 21 : <OR>
- A : With A/T
 - HK : For Hong Kong
 - AB : With ABS
 - QR : With QR engine
 - YD : With YD engine
 - OM : With Nissan Anti-Theft System

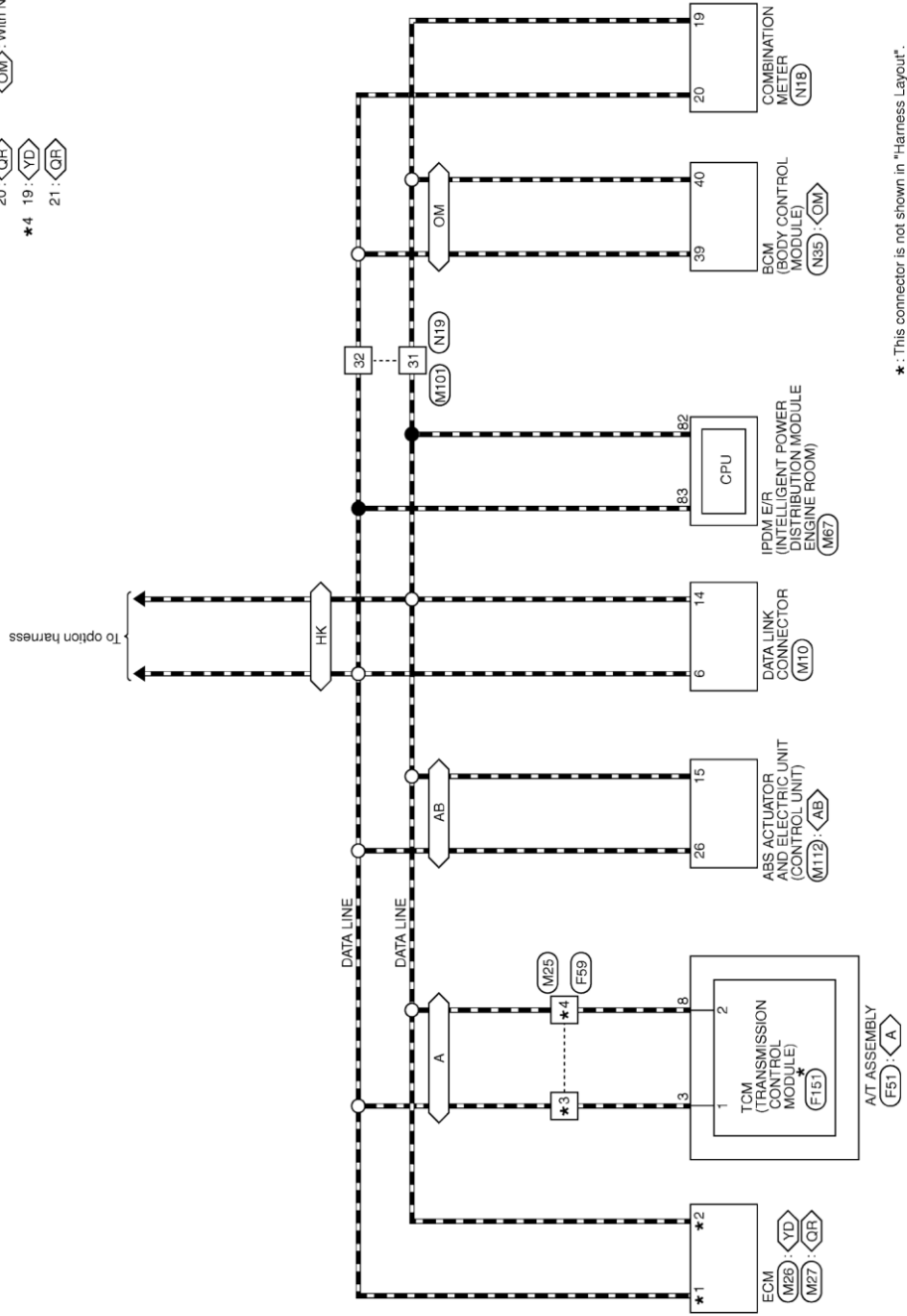

2013/04/19

JRMWD9581GB

DIAGRAMA DE CONEXIONES ELÉCTRICAS

<SISTEMA ELÉCTRICO RELACIONADO>

6-5-19. SISTEMA DE CONTROL DE ALIMENTACIÓN

IPDM E/R (SIN SISTEMA ANTIRROBO DE NISSAN)

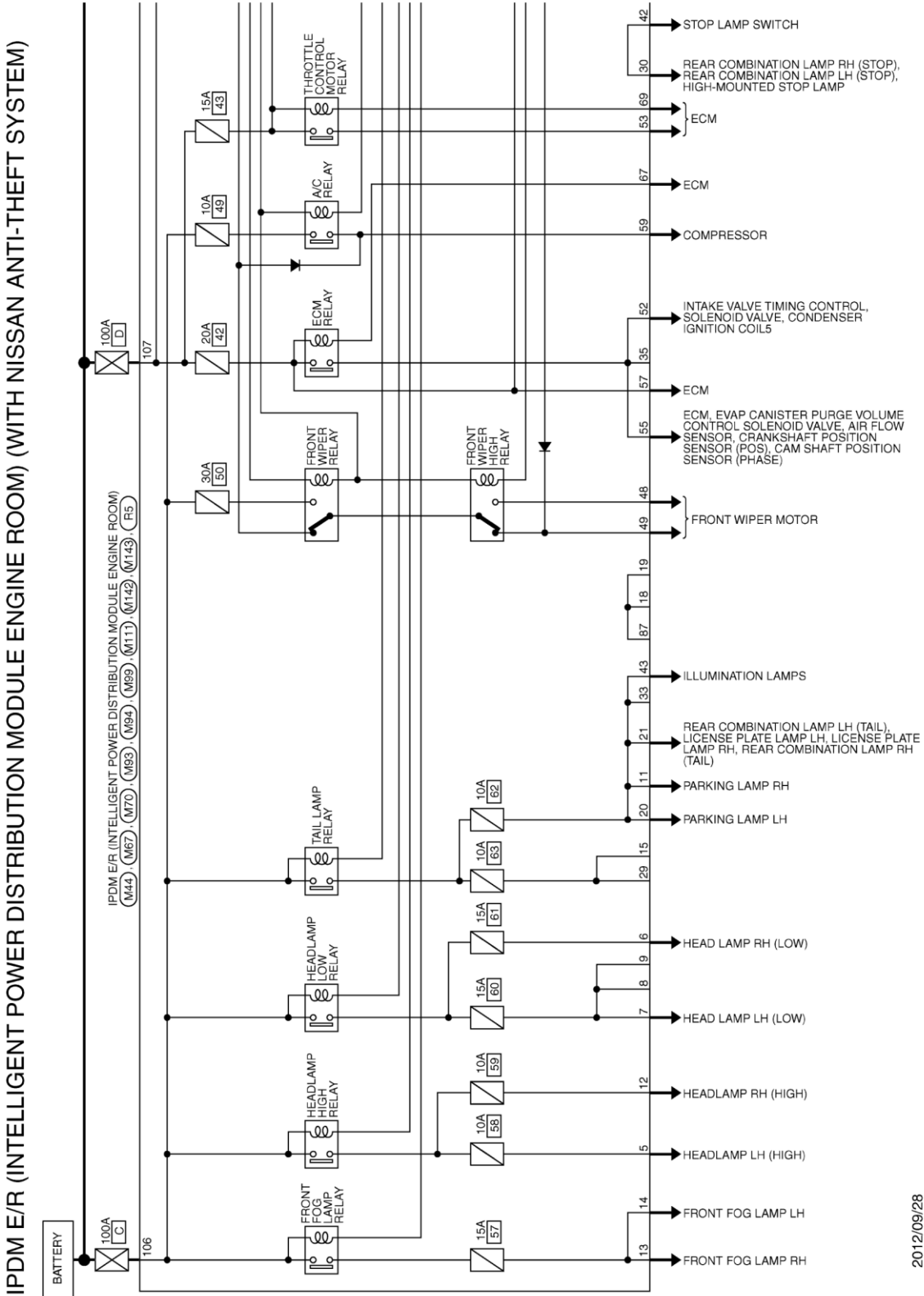

2012/09/28

JRMWD5181GB

DIAGRAMA DE CONEXIONES ELÉCTRICAS

<SISTEMA ELÉCTRICO RELACIONADO>



DIAGRAMA DE CONEXIONES ELÉCTRICAS

<SISTEMA ELÉCTRICO RELACIONADO>

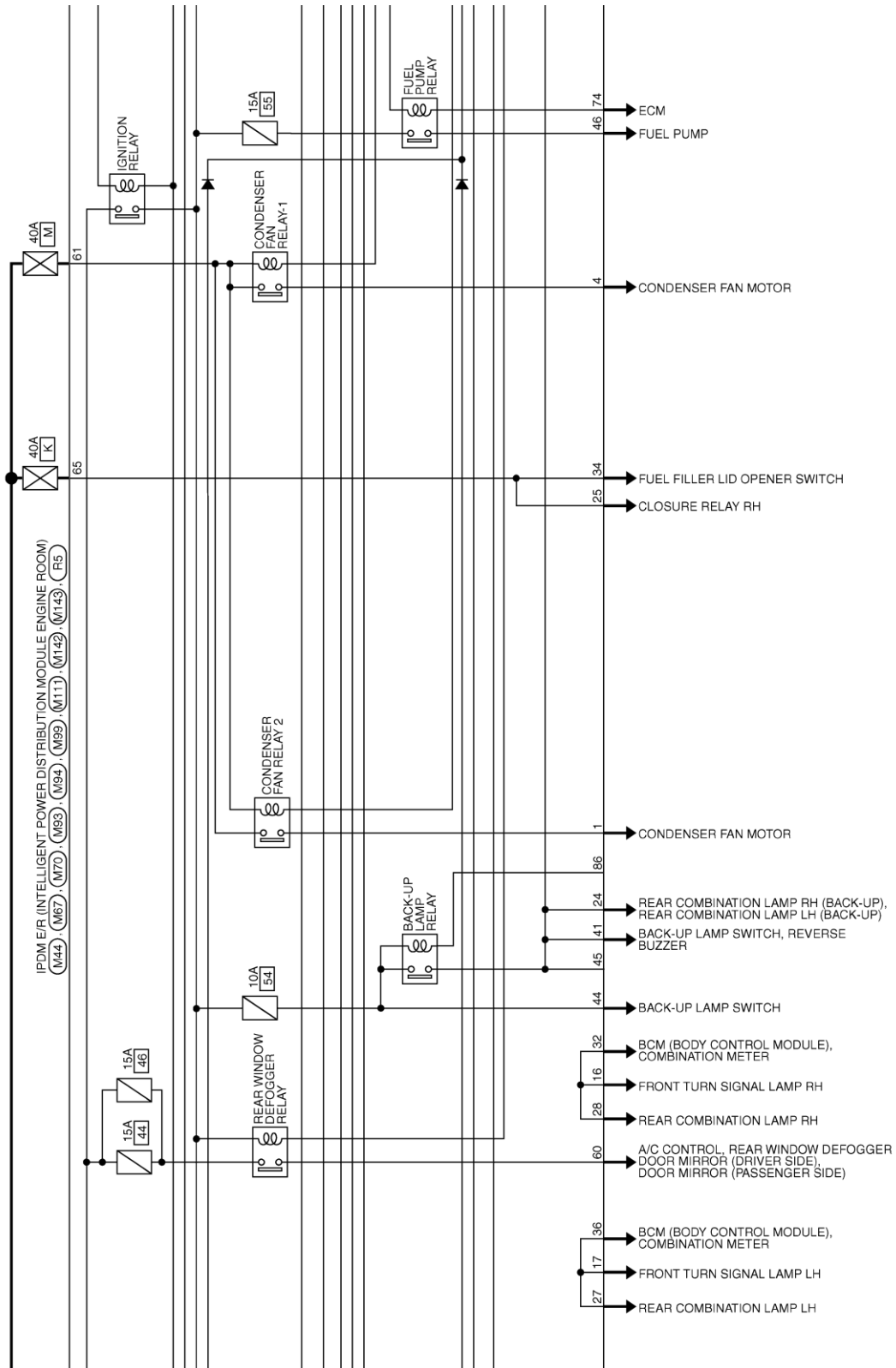

DIAGRAMA DE CONEXIONES ELÉCTRICAS

<SISTEMA ELÉCTRICO RELACIONADO>

IPDM E/R (SIN SISTEMA ANTIRROBO DE NISSAN)

IPDM E/R (INTELLIGENT POWER DISTRIBUTION MODULE ENGINE ROOM) (WITHOUT NISSAN ANTI - THEFT SYSTEM)

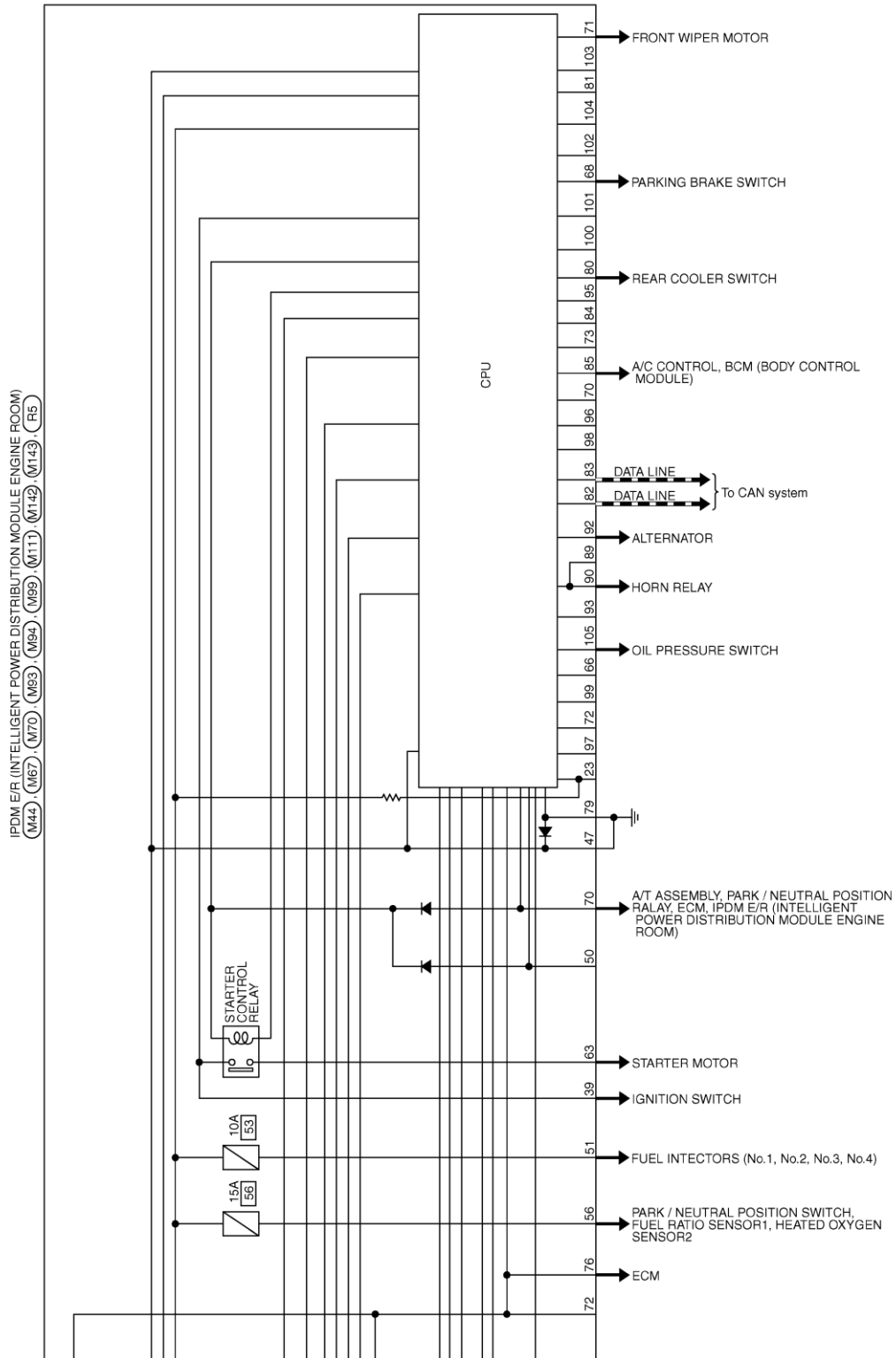
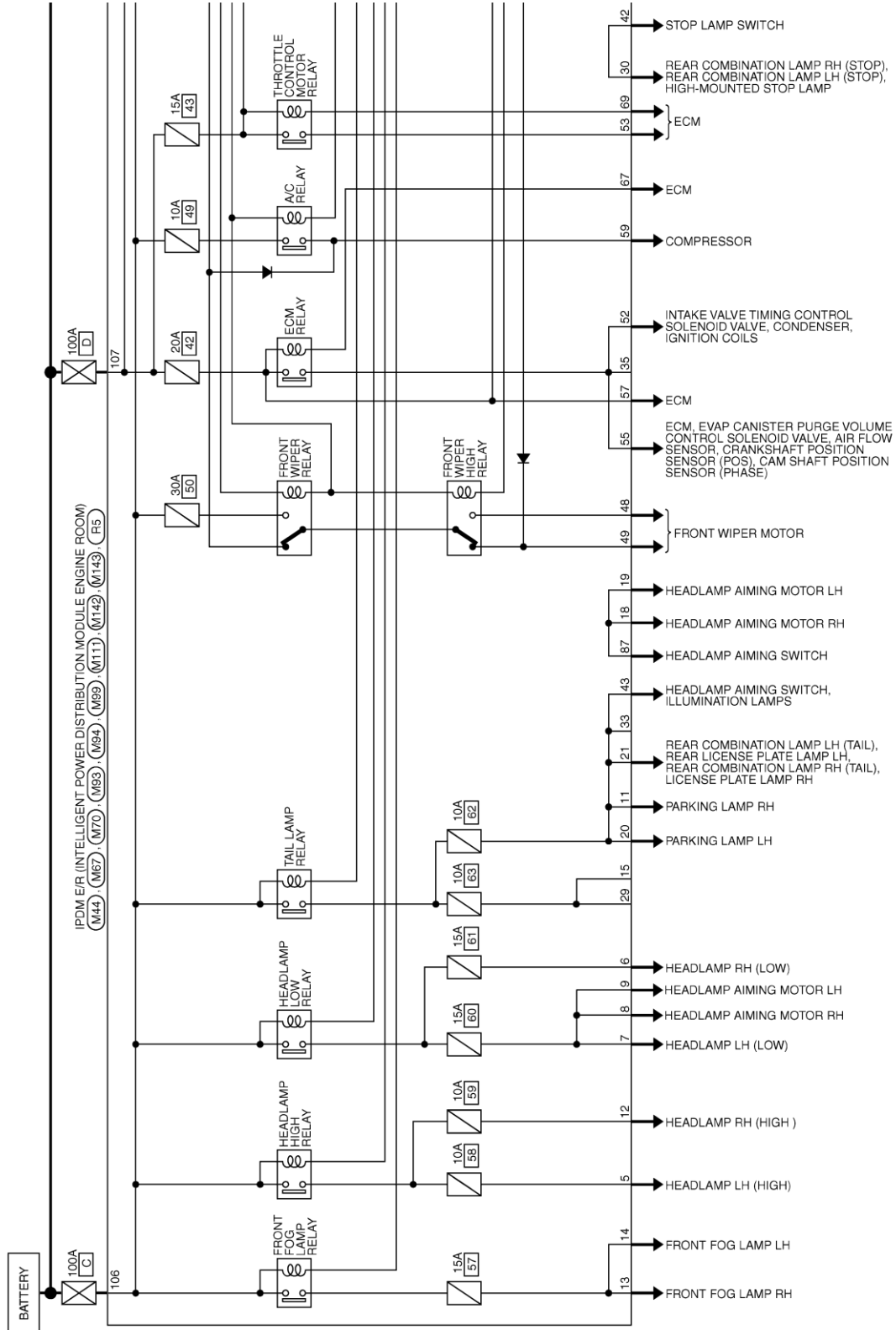

2013/04/19

JRMWD9587GB

DIAGRAMA DE CONEXIONES ELÉCTRICAS

<SISTEMA ELÉCTRICO RELACIONADO>

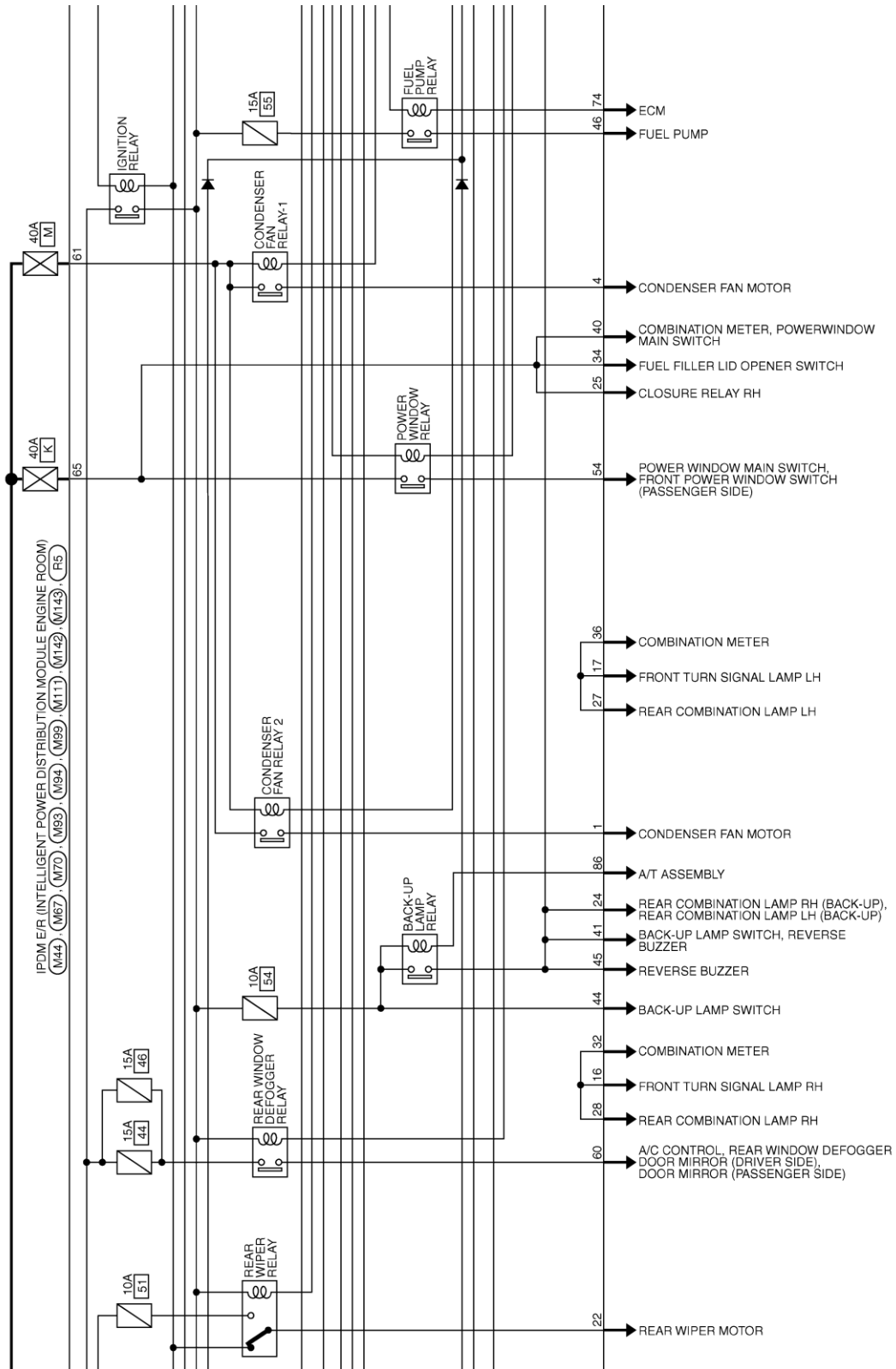

JRMWD9588GB

DIAGRAMA DE CONEXIONES ELÉCTRICAS

<SISTEMA ELÉCTRICO RELACIONADO>



DIAGRAMA DE CONEXIONES ELÉCTRICAS

<SISTEMA ELÉCTRICO RELACIONADO>

6-5-20. SISTEMA DE CARGA

CHARGING SYSTEM

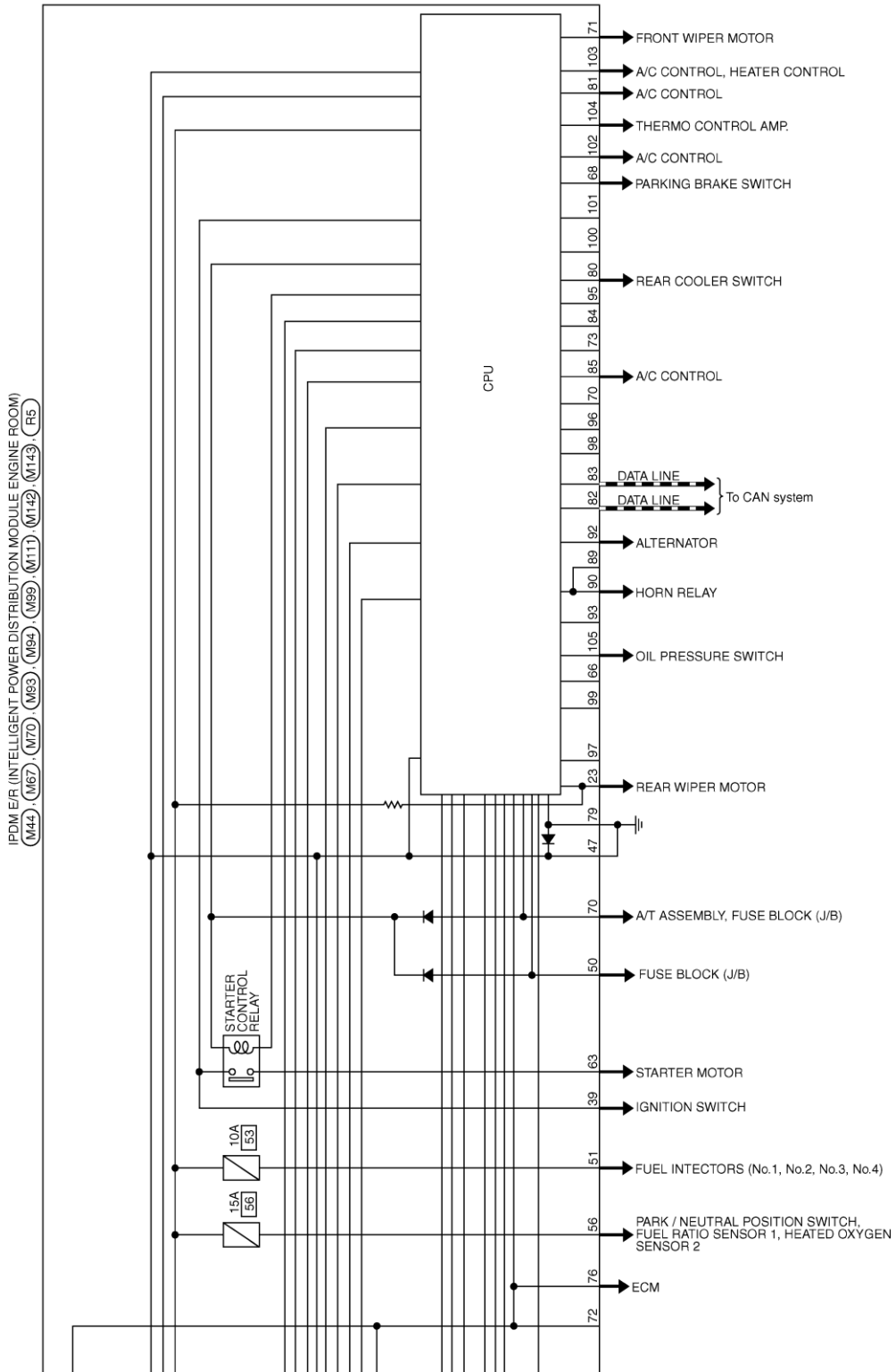
- ◊QR◊ : With QR engine
- ◊YD◊ : With YD engine
- ◊WB◊ : With battery sensor

- *1 98 : QR
- 147 : YD
- *2 97 : QR
- 148 : YD

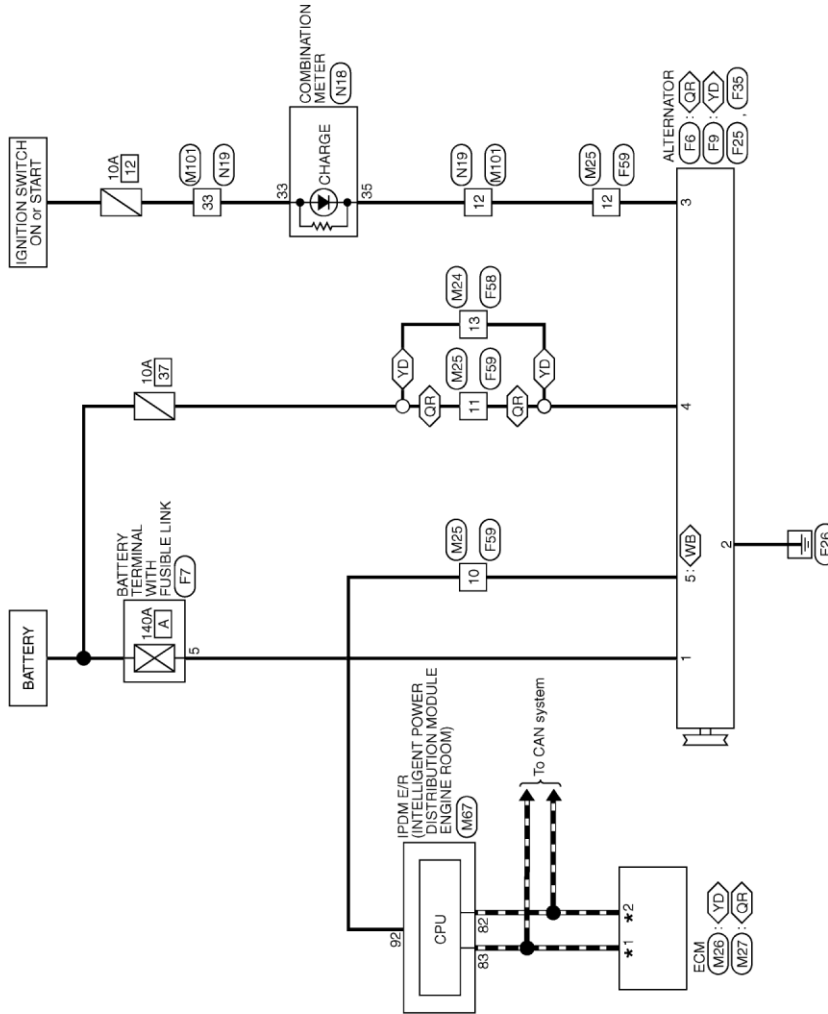

2013/04/19

JRMWD9592GB

DIAGRAMA DE CONEXIONES ELÉCTRICAS

<SISTEMA ELÉCTRICO RELACIONADO>

6-5-21. ELEMENTOS DE SUMINISTRO DE ALIMENTACIÓN, TIERRA Y CIRCUITOS

- SUMINISTRO ELÉCTRICO DE LA BATERÍA -

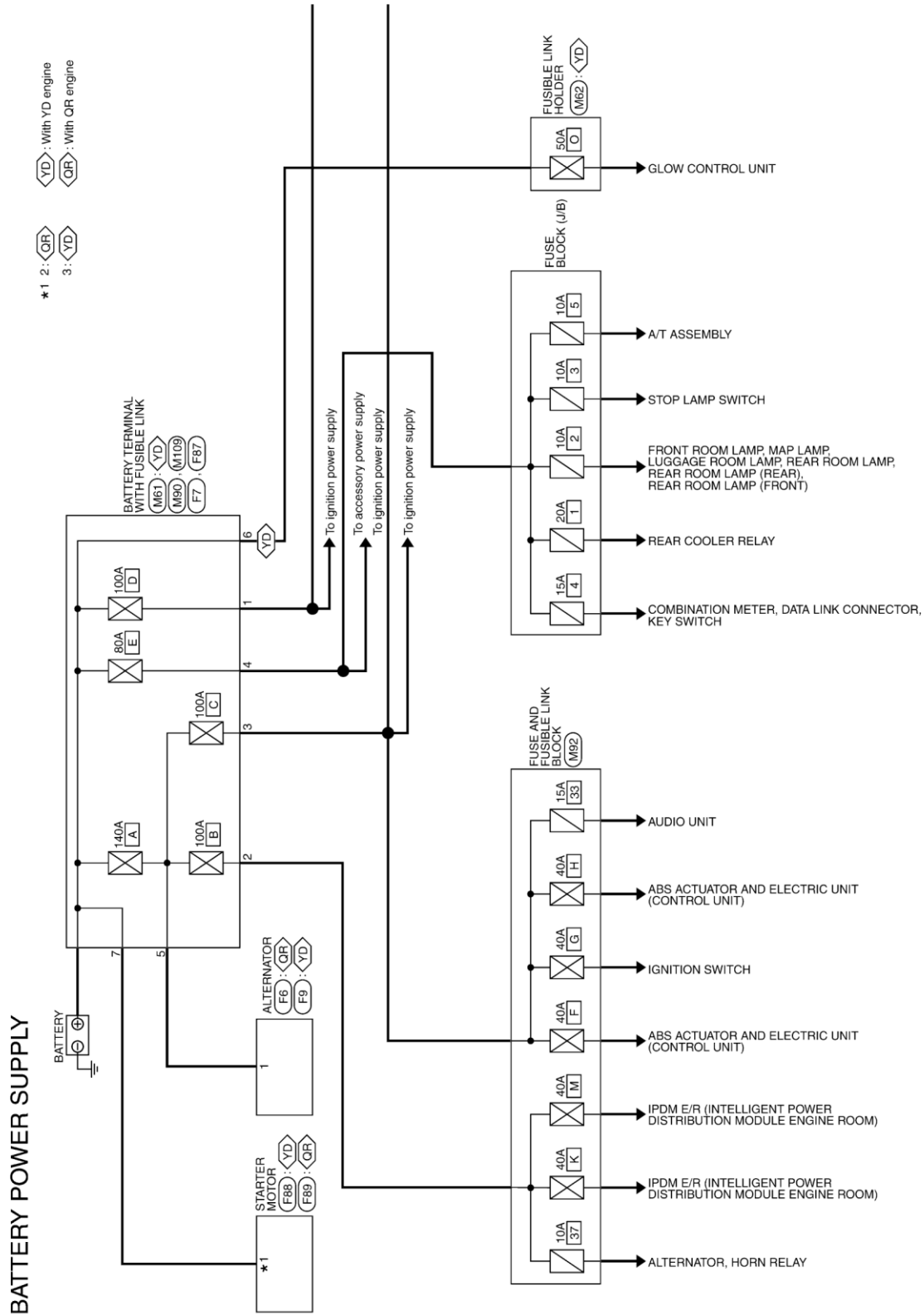

2013/04/19

JRMWD9597GB

DIAGRAMA DE CONEXIONES ELÉCTRICAS

<SISTEMA ELÉCTRICO RELACIONADO>

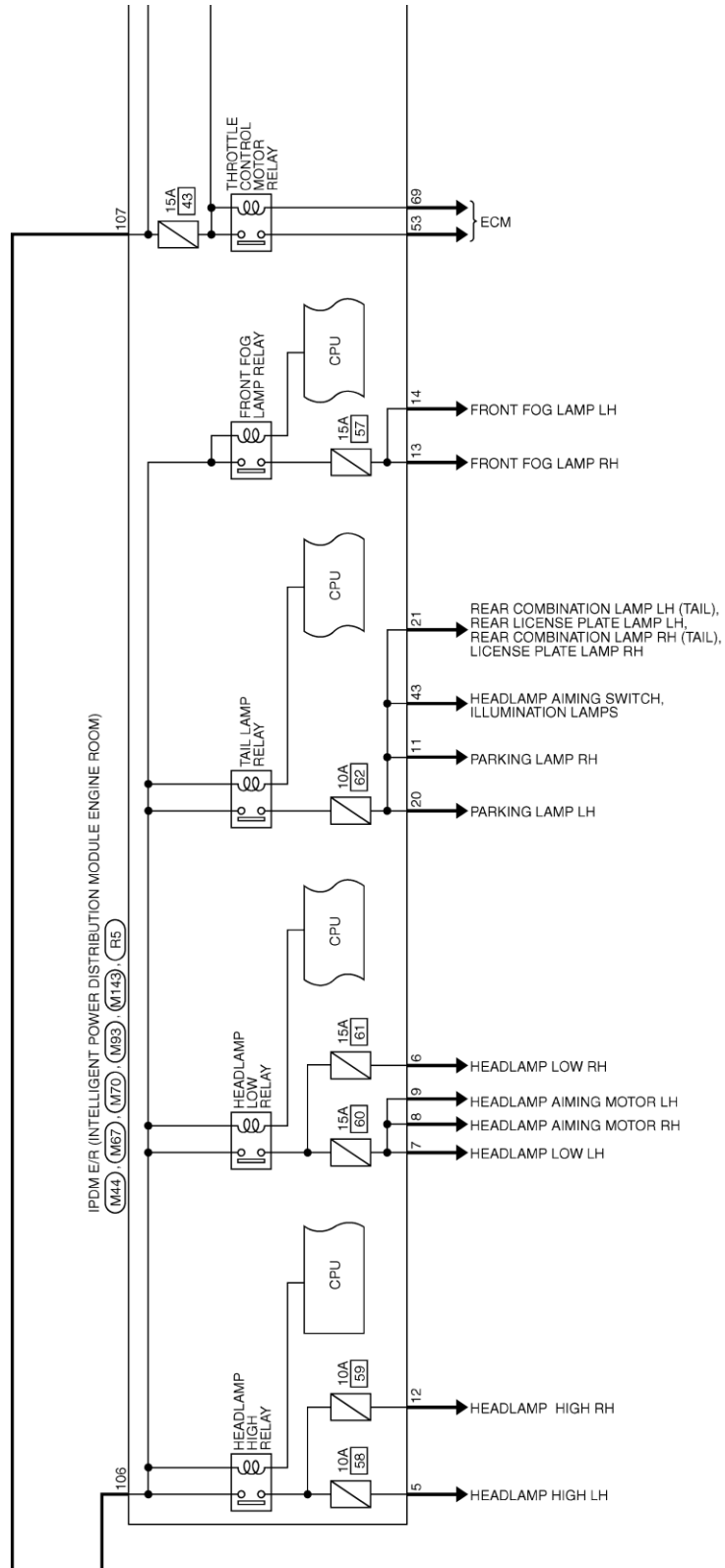

JRMWD9598GB

DIAGRAMA DE CONEXIONES ELÉCTRICAS

<SISTEMA ELÉCTRICO RELACIONADO>

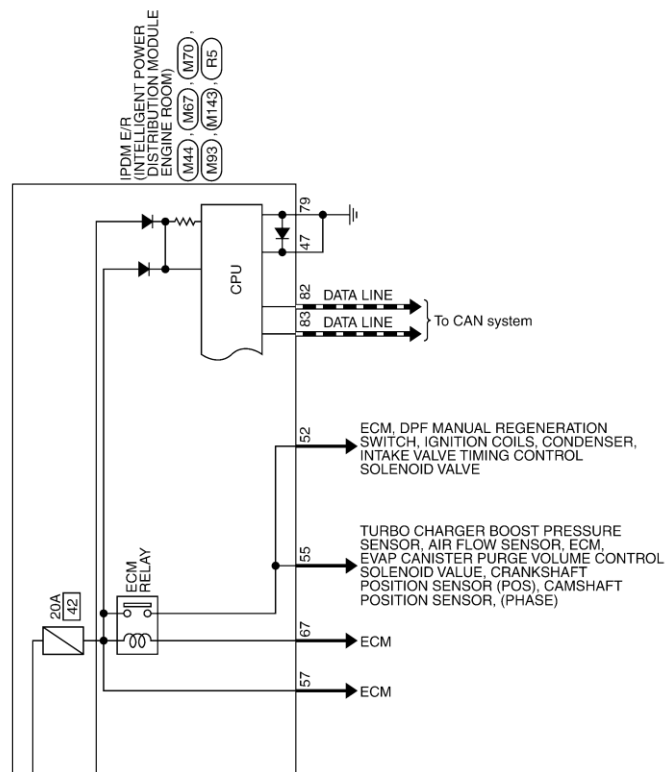

JRMWD9599GB

DIAGRAMA DE CONEXIONES ELÉCTRICAS

<SISTEMA ELÉCTRICO RELACIONADO>

- SUMINISTRO ELÉCTRICO DE ACCESORIOS -

ACCESSORY POWER SUPPLY

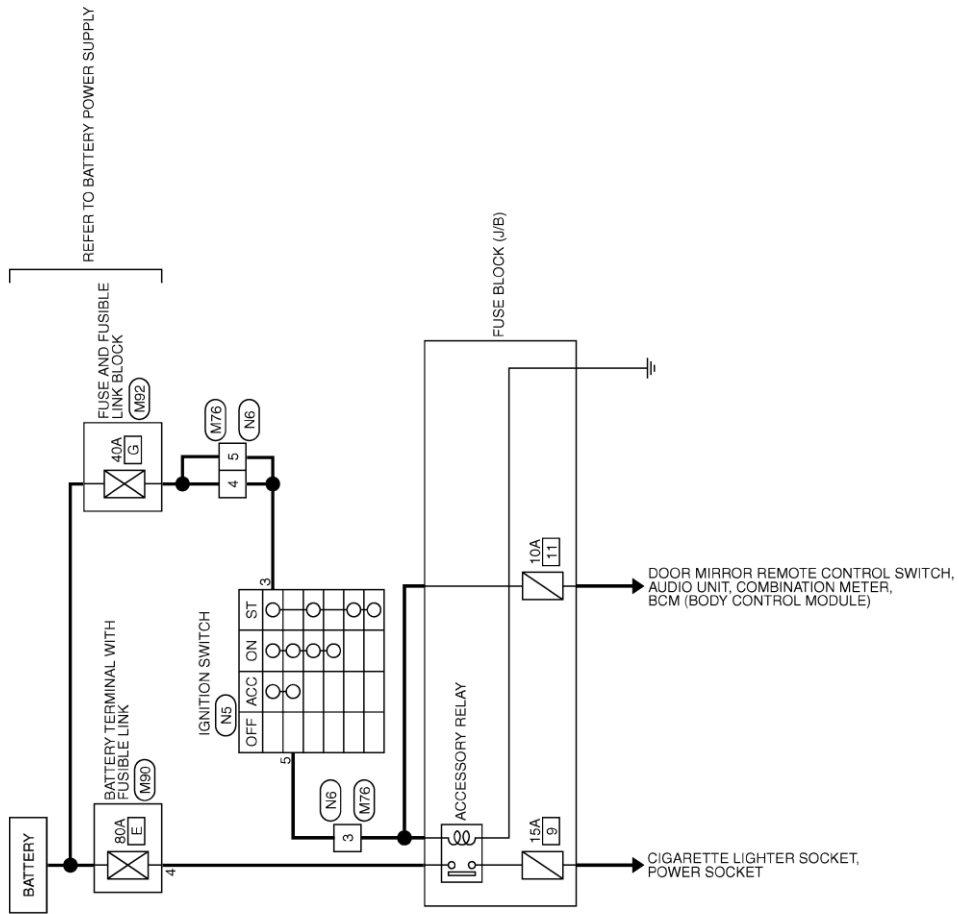

2012/05/31

JRMWD2367GB

DIAGRAMA DE CONEXIONES ELÉCTRICAS

<SISTEMA ELÉCTRICO RELACIONADO>

- SUMINISTRO ELÉCTRICO DE ENCENDIDO -

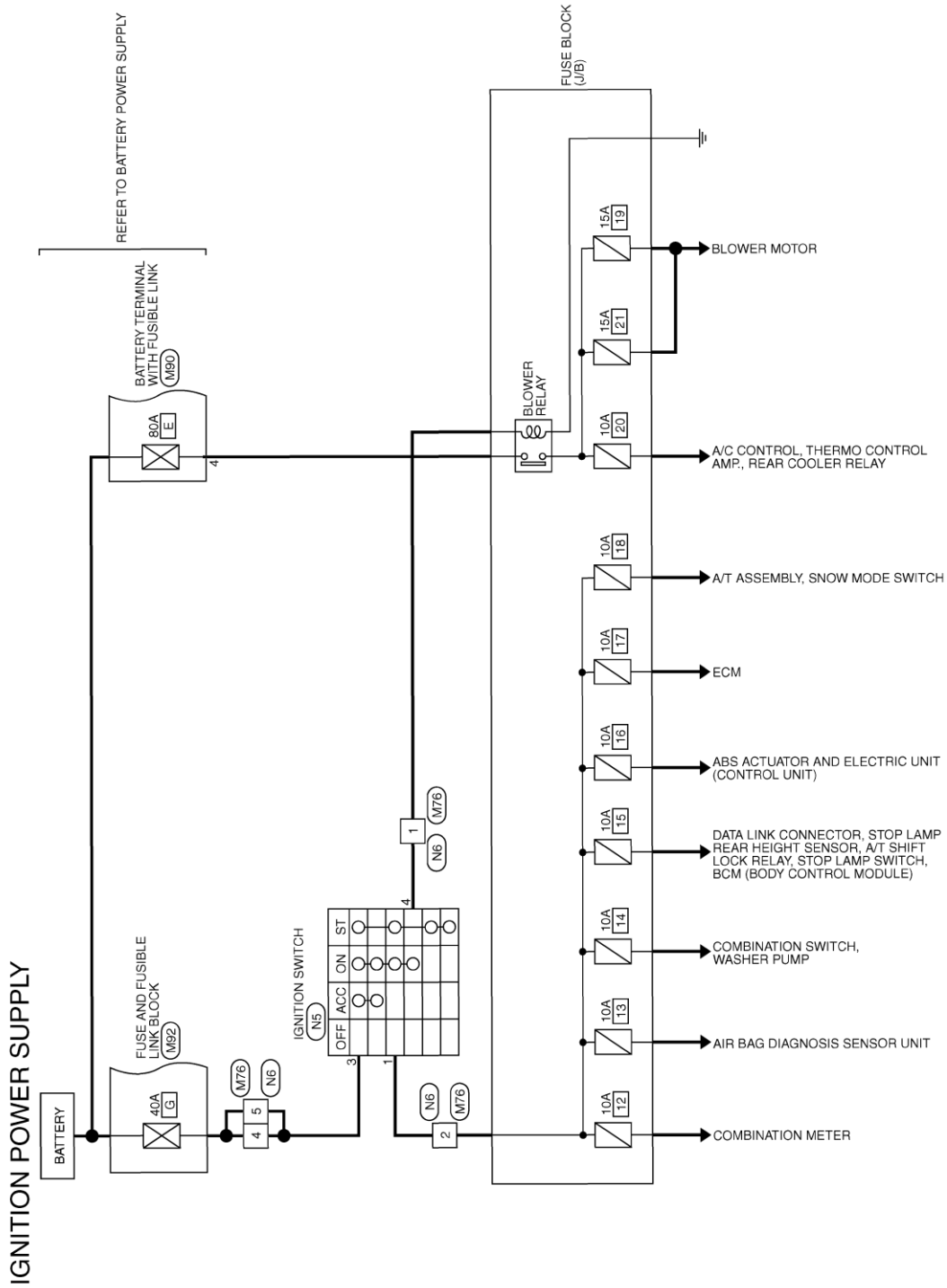

2013/04/09

JRMWD9604GB

DIAGRAMA DE CONEXIONES ELÉCTRICAS

<SISTEMA ELÉCTRICO RELACIONADO>



DIAGRAMA DE CONEXIONES ELÉCTRICAS

<SISTEMA ELÉCTRICO RELACIONADO>

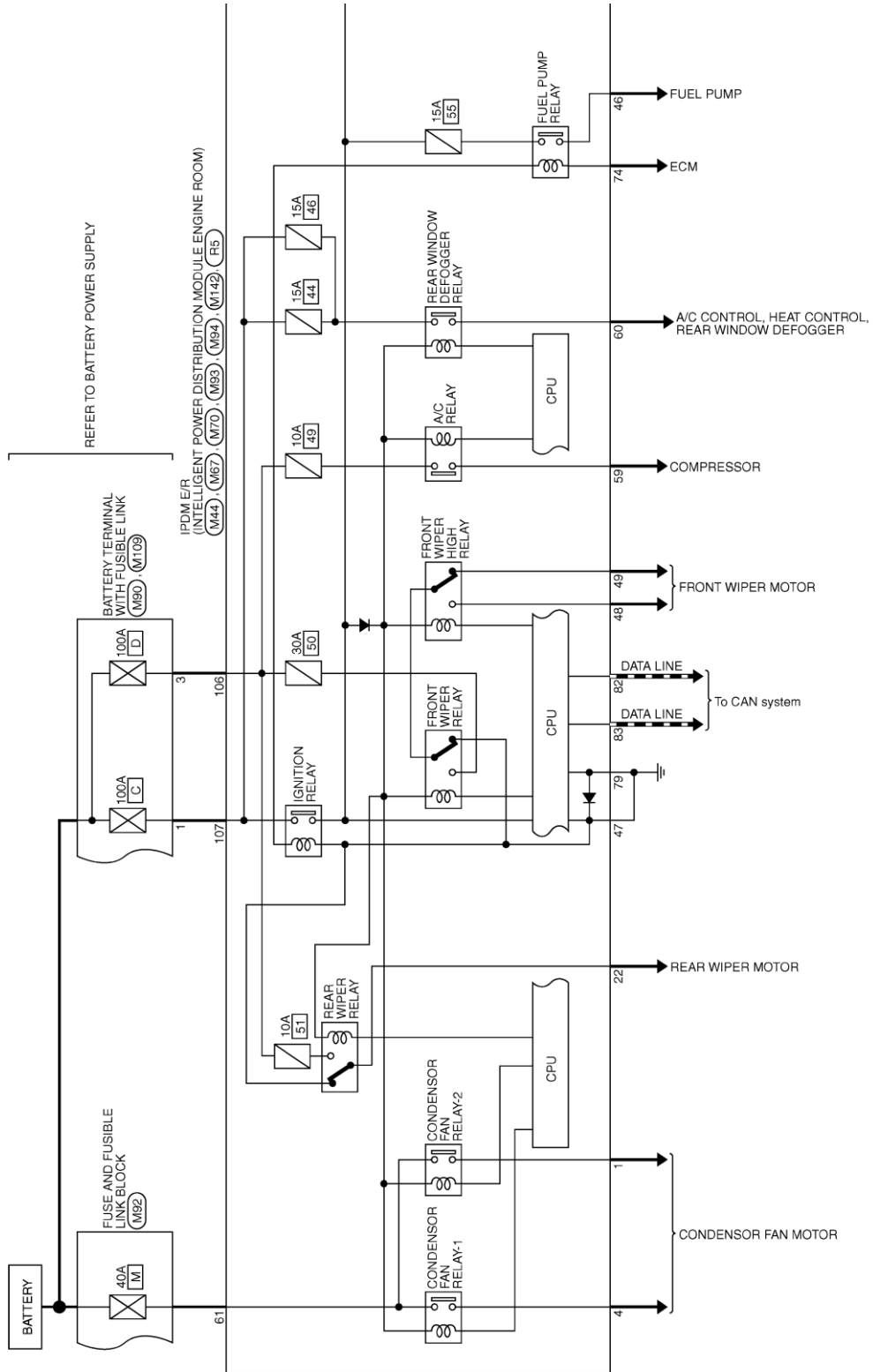
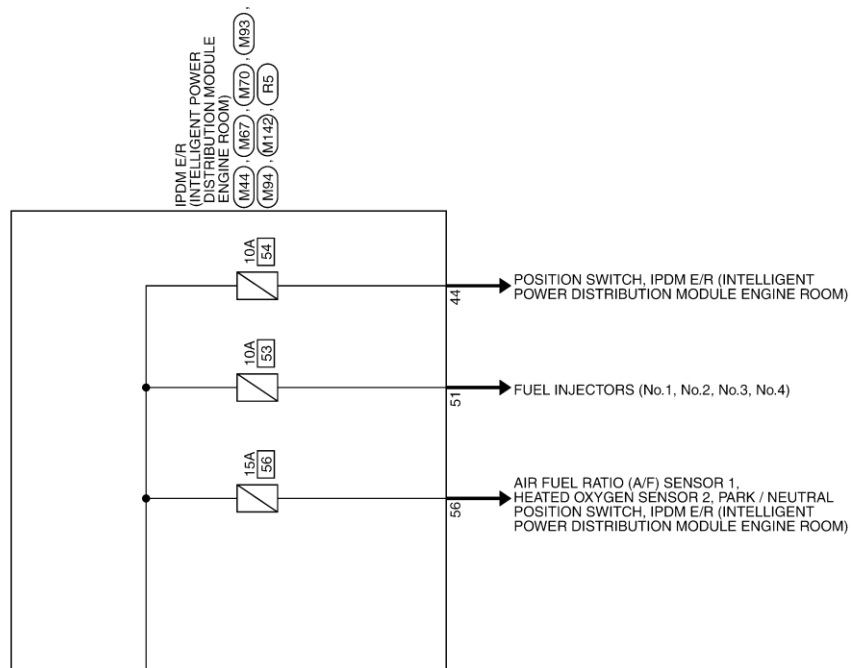

JRMWD9606GB

DIAGRAMA DE CONEXIONES ELÉCTRICAS

<SISTEMA ELÉCTRICO RELACIONADO>

MAZO DE CABLES OPCIONAL

OPTION HARNESS

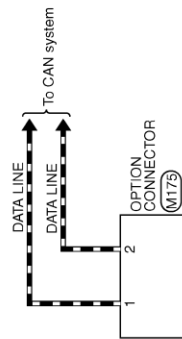

2012/05/31

JRMWD2363GB

DIAGRAMA DE CONEXIONES ELÉCTRICAS

<SISTEMA ELÉCTRICO RELACIONADO>

BLOQUE DE FUSIBLES - BLOQUE DE CONEXIONES (J/B)

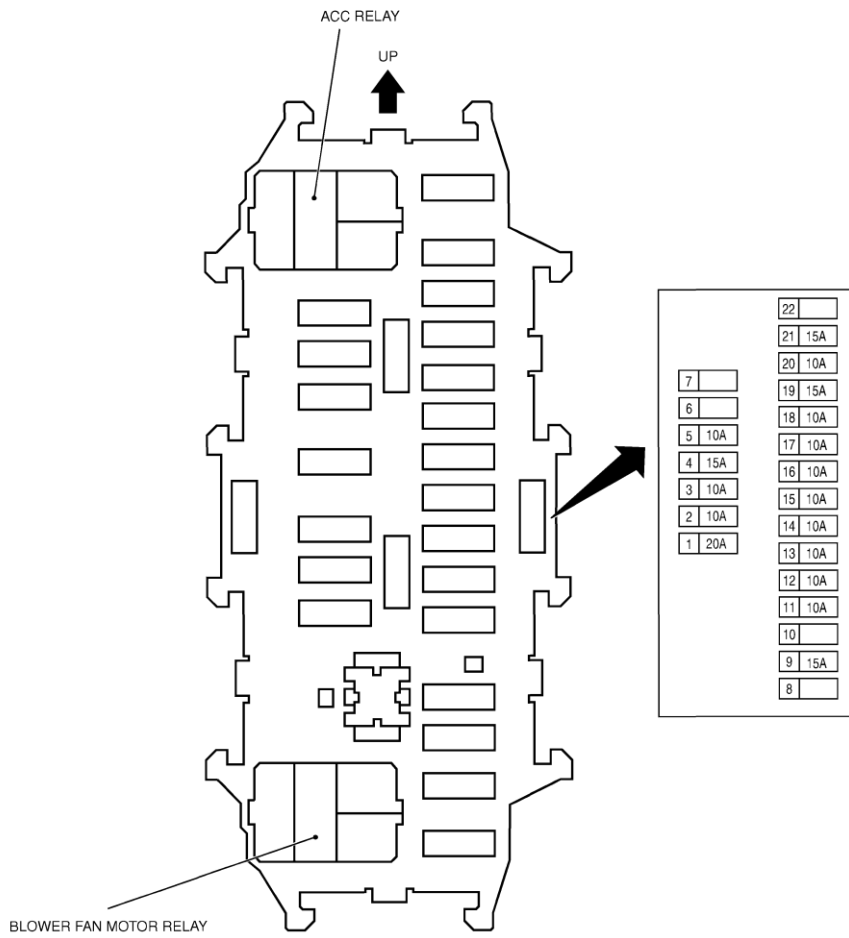

2012/05/31

JRMWD2371GB

DIAGRAMA DE CONEXIONES ELÉCTRICAS

<SISTEMA ELÉCTRICO RELACIONADO>

CAJA DE FUSIBLES, FUSIBLES DE ENLACE Y RELÉS

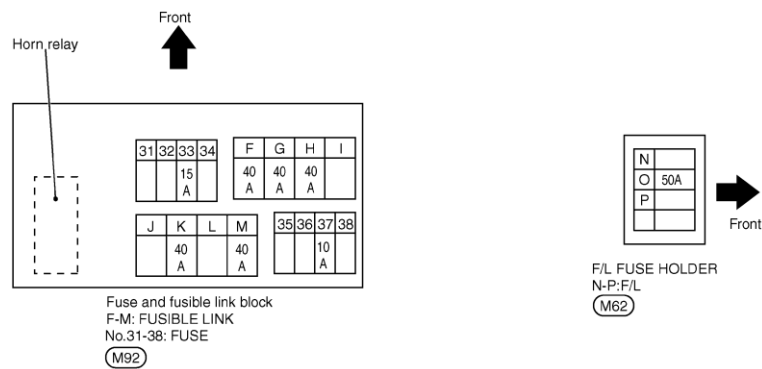
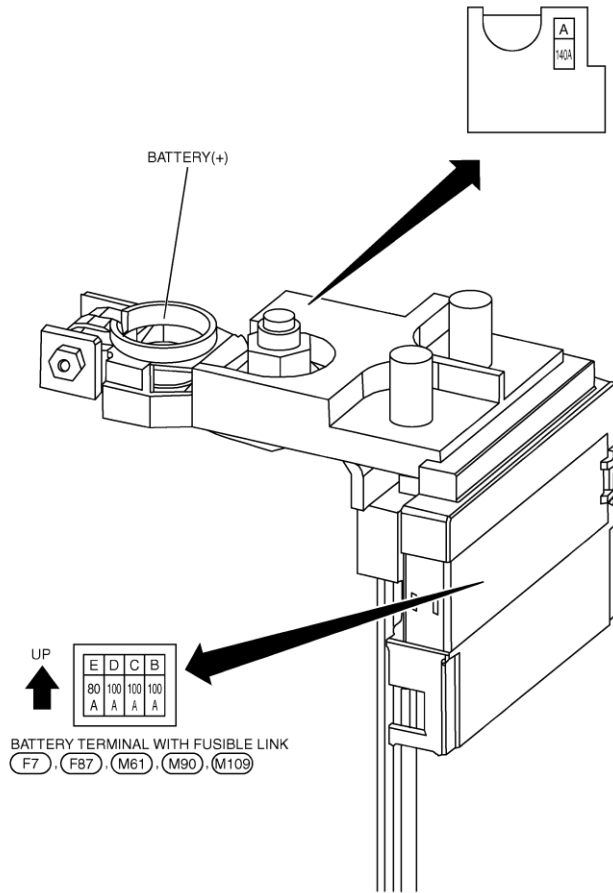

2012/05/31

JRMWD2372GB

DIAGRAMA DE CONEXIONES ELÉCTRICAS

<SISTEMA ELÉCTRICO RELACIONADO>

IPDM E/R (MÓDULO DE DISTRIBUCIÓN INTELIGENTE DE SUMINISTRO DEL HABITÁCULO DEL MOTOR)

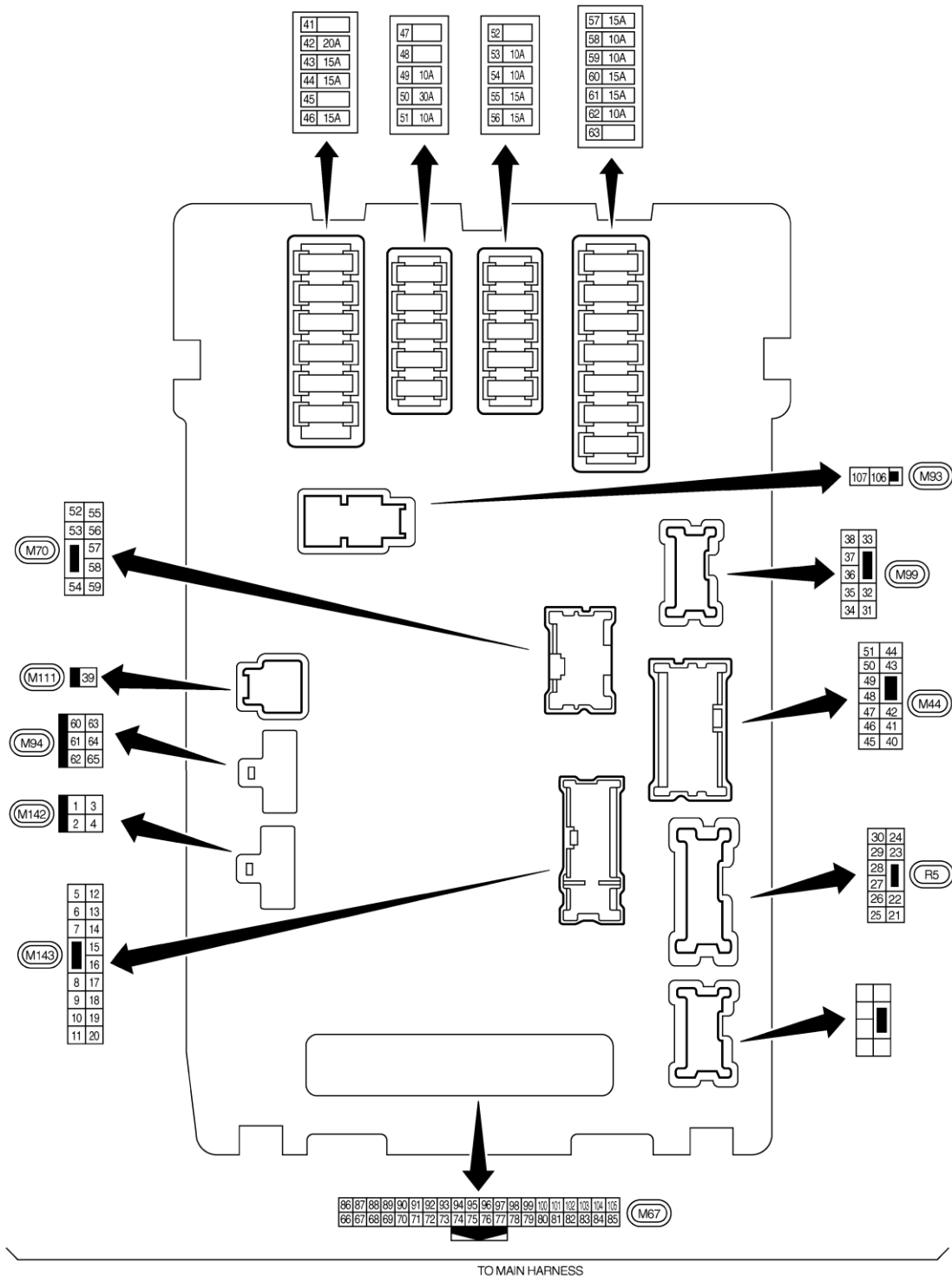

2013/04/19

JRMWD9609GB

DIAGRAMA DE CONEXIONES ELÉCTRICAS

<SISTEMA ELÉCTRICO RELACIONADO>

DISPOSICIÓN DEL MAZO DE CABLES

IZQ

Descripción

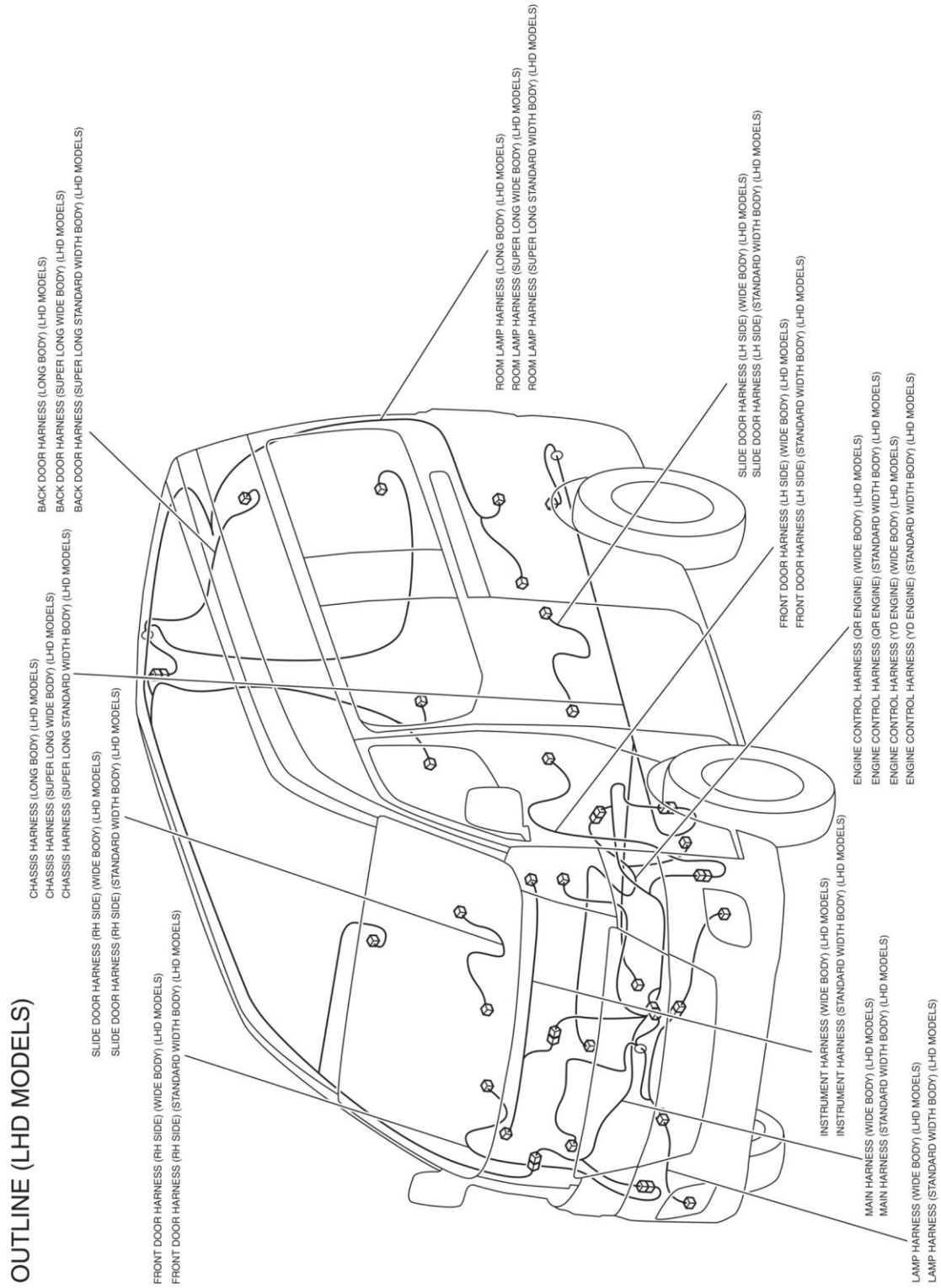

2013/04/22

DIAGRAMA DE CONEXIONES ELÉCTRICAS

<SISTEMA ELÉCTRICO RELACIONADO>

Mazo de cables del control del motor
CARROCERÍA DE ANCHO ESTÁNDAR
Motor QR

ENGINE CONTROL HARNESS (QR ENGINE) (STANDARD WIDTH BODY) (LHD MODELS)

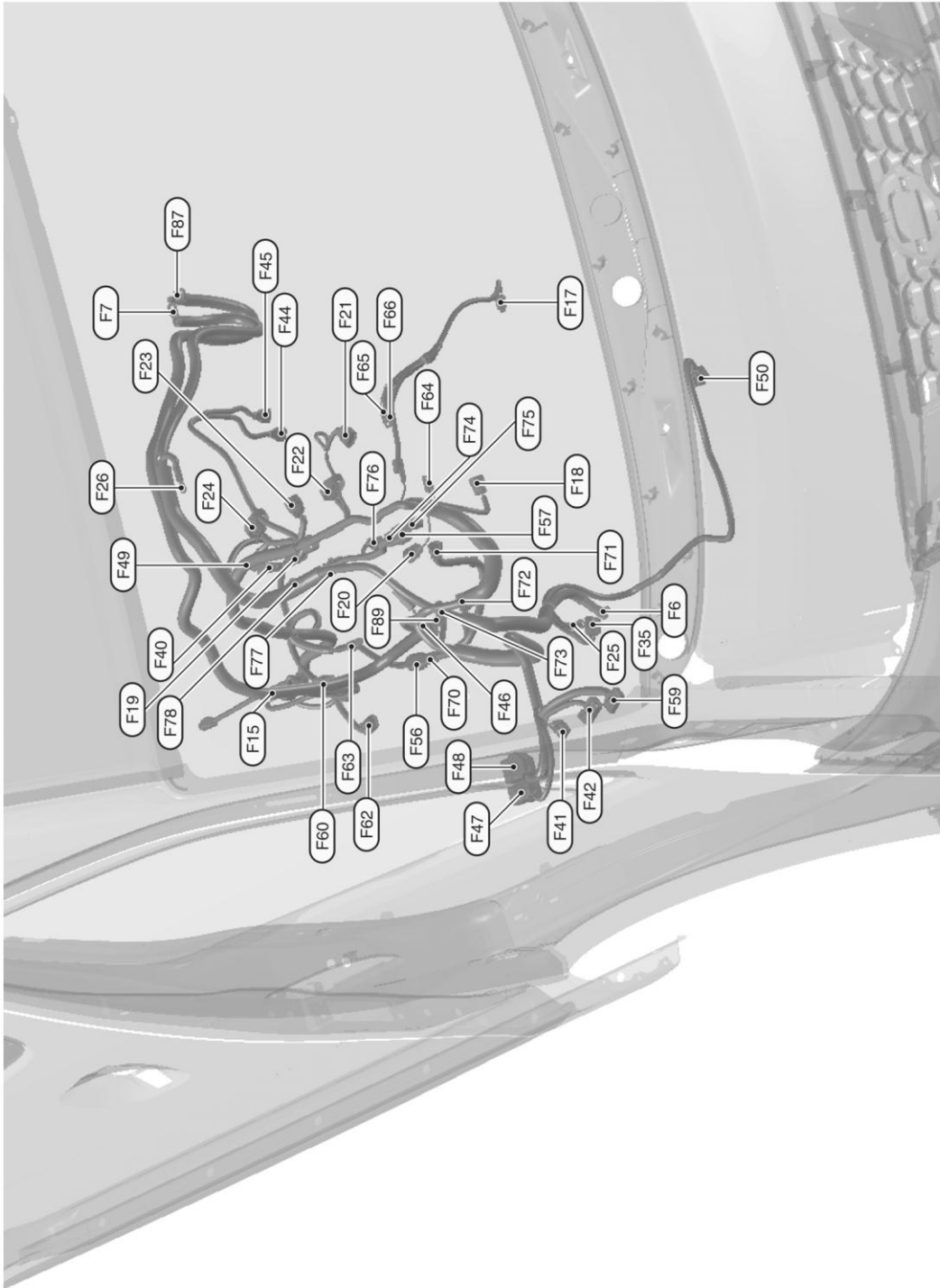

2012/09/28

JRMIC2193GB

DIAGRAMA DE CONEXIONES ELÉCTRICAS

<SISTEMA ELÉCTRICO RELACIONADO>

Motor YD

ENGINE CONTROL HARNESS (YD ENGINE) (STANDARD WIDTH BODY) (LHD MODELS)

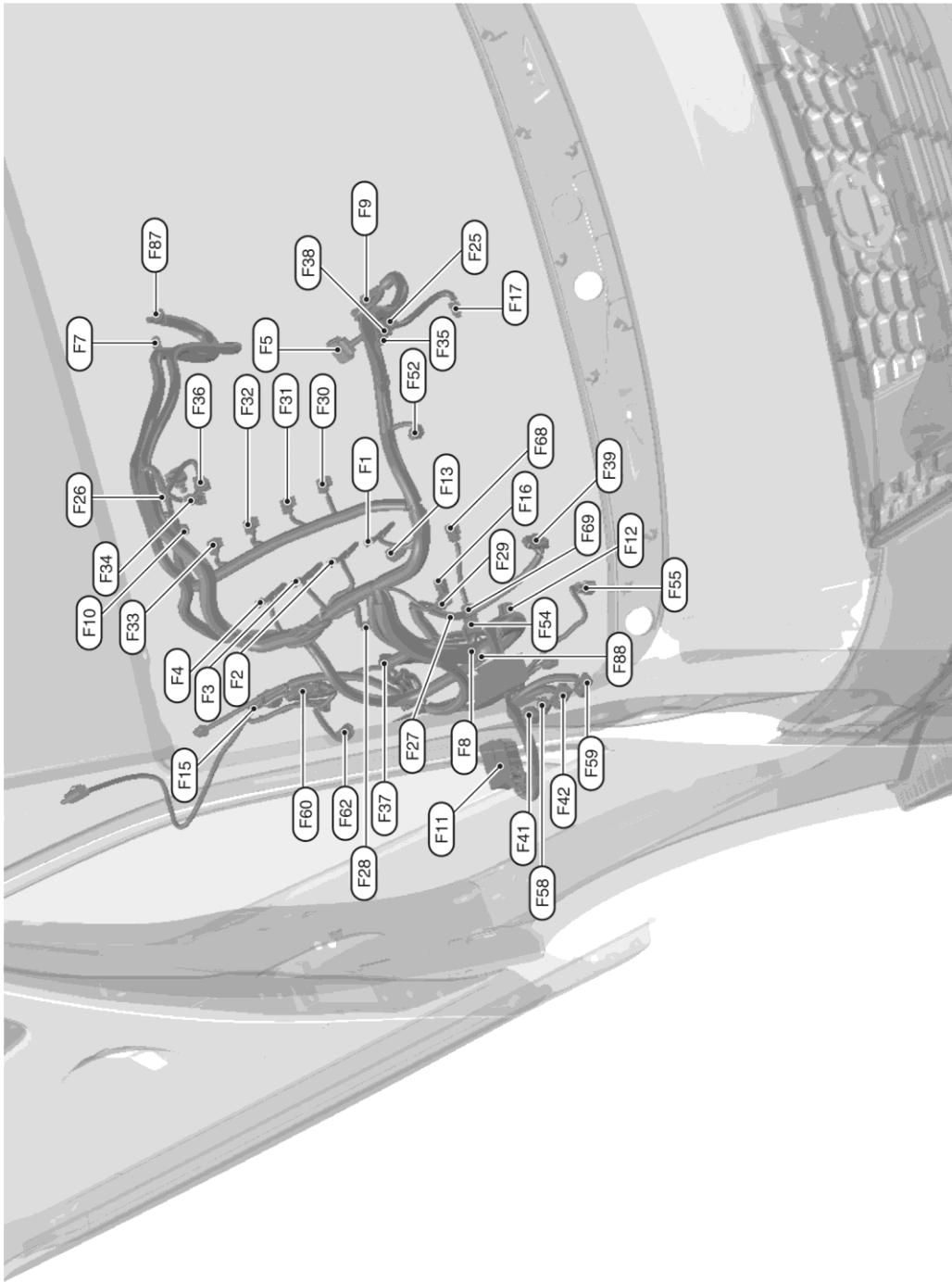

2012/09/28

JRMIC2195GB

DIAGRAMA DE CONEXIONES ELÉCTRICAS

<SISTEMA ELÉCTRICO RELACIONADO>

CARROCERÍA ANCHA

Motor QR

ENGINE CONTROL HARNESS (QR ENGINE) (WIDE BODY) (LHD MODELS)



2013/04/19

JRMIC2905GB

DIAGRAMA DE CONEXIONES ELÉCTRICAS

<SISTEMA ELÉCTRICO RELACIONADO>

Motor YD

ENGINE CONTROL HARNESS (YD ENGINE) (WIDE BODY) (LHD MODELS)

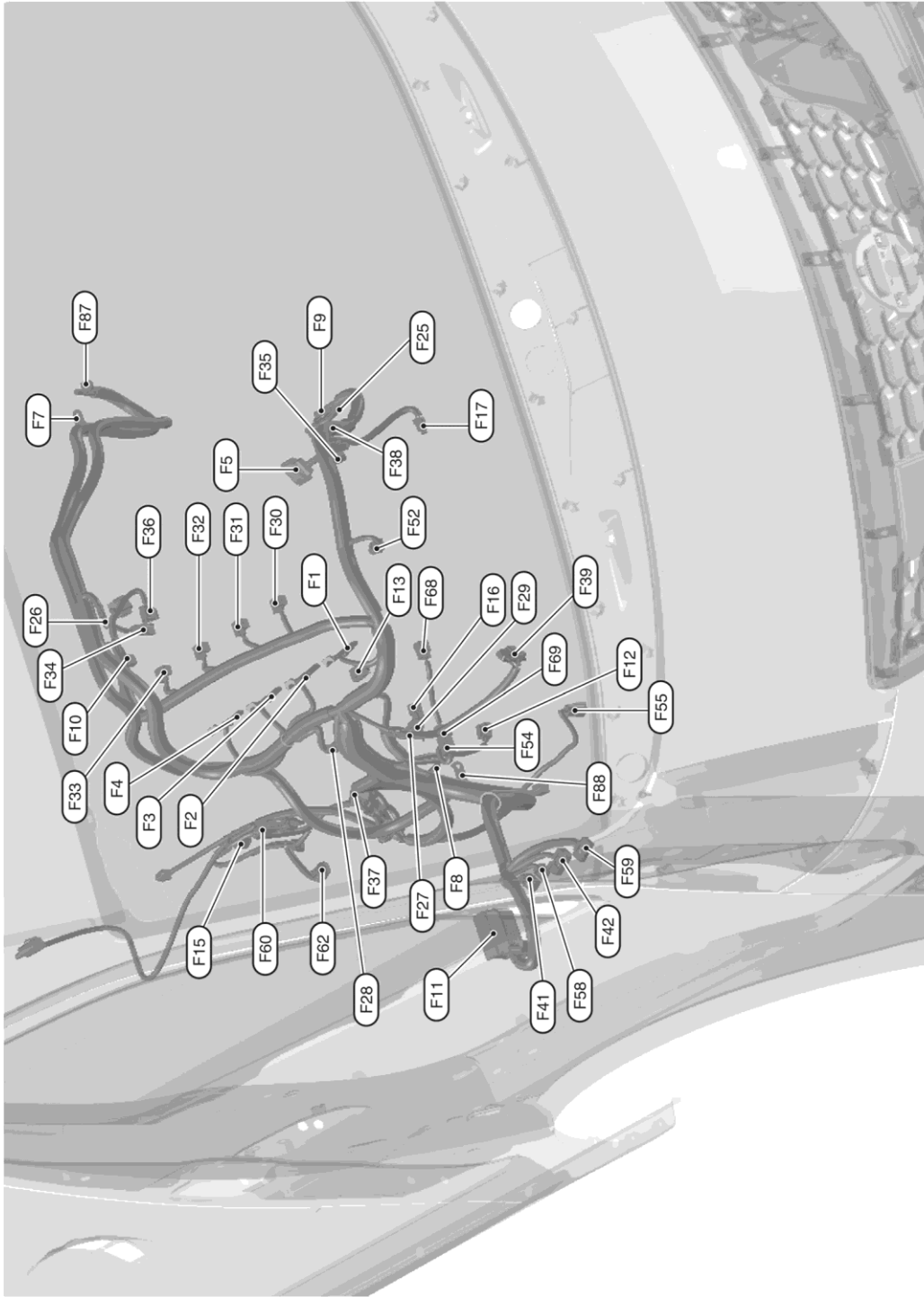

2012/09/28

JRMIC2196GB

DIAGRAMA DE CONEXIONES ELÉCTRICAS

<SISTEMA ELÉCTRICO RELACIONADO>

Mazo de cables principal/Mazo de cables de la luz
CARROCERÍA DE ANCHO ESTÁNDAR
Instalación principal

MAIN HARNESS (STANDARD WIDTH BODY) (LHD MODELS)

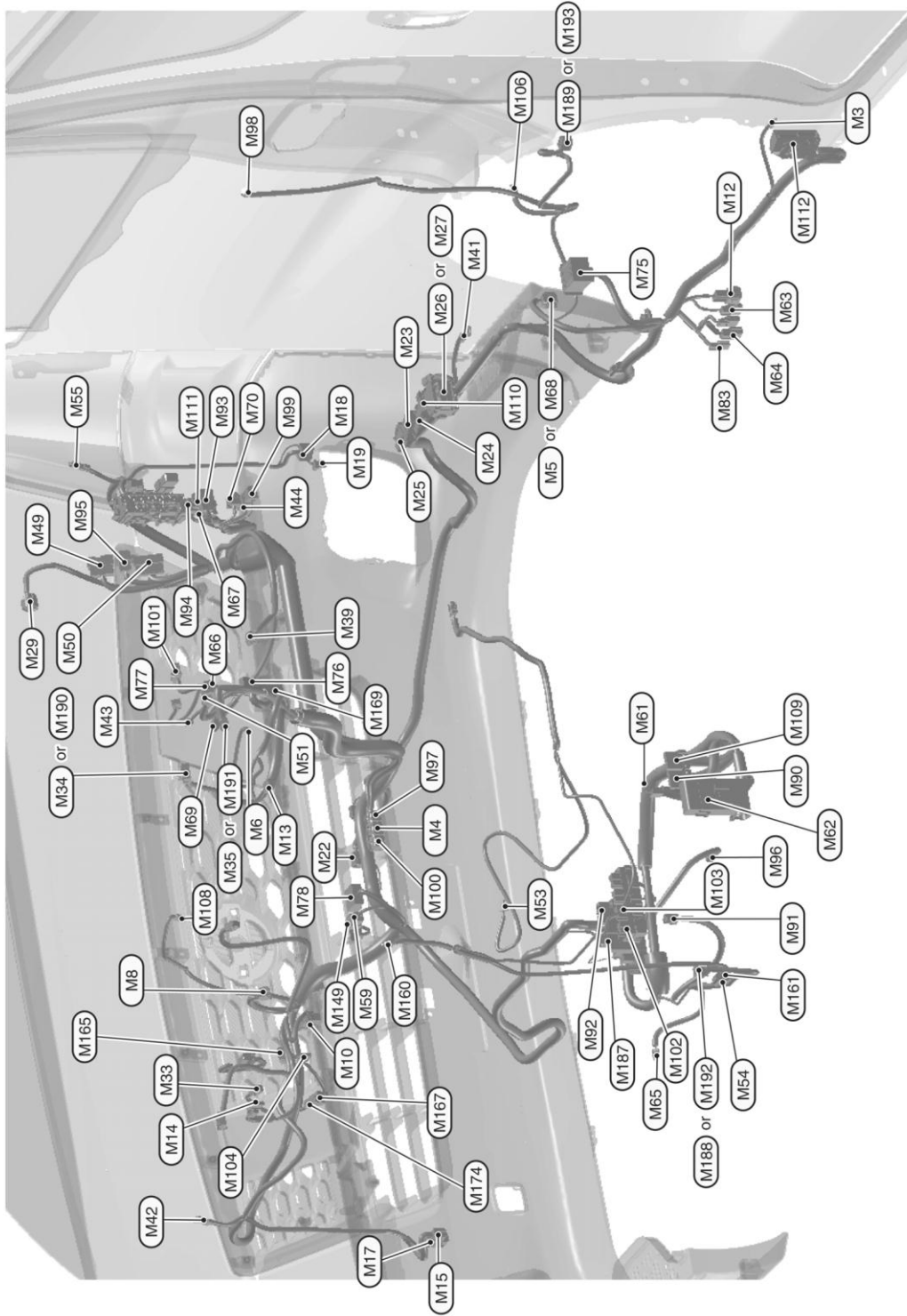

2012/09/28

JRMIC2187GB

DIAGRAMA DE CONEXIONES ELÉCTRICAS

<SISTEMA ELÉCTRICO RELACIONADO>

Mazo de cables de la luz

LAMP HARNESS (STANDARD WIDTH BODY) (LHD MODELS)

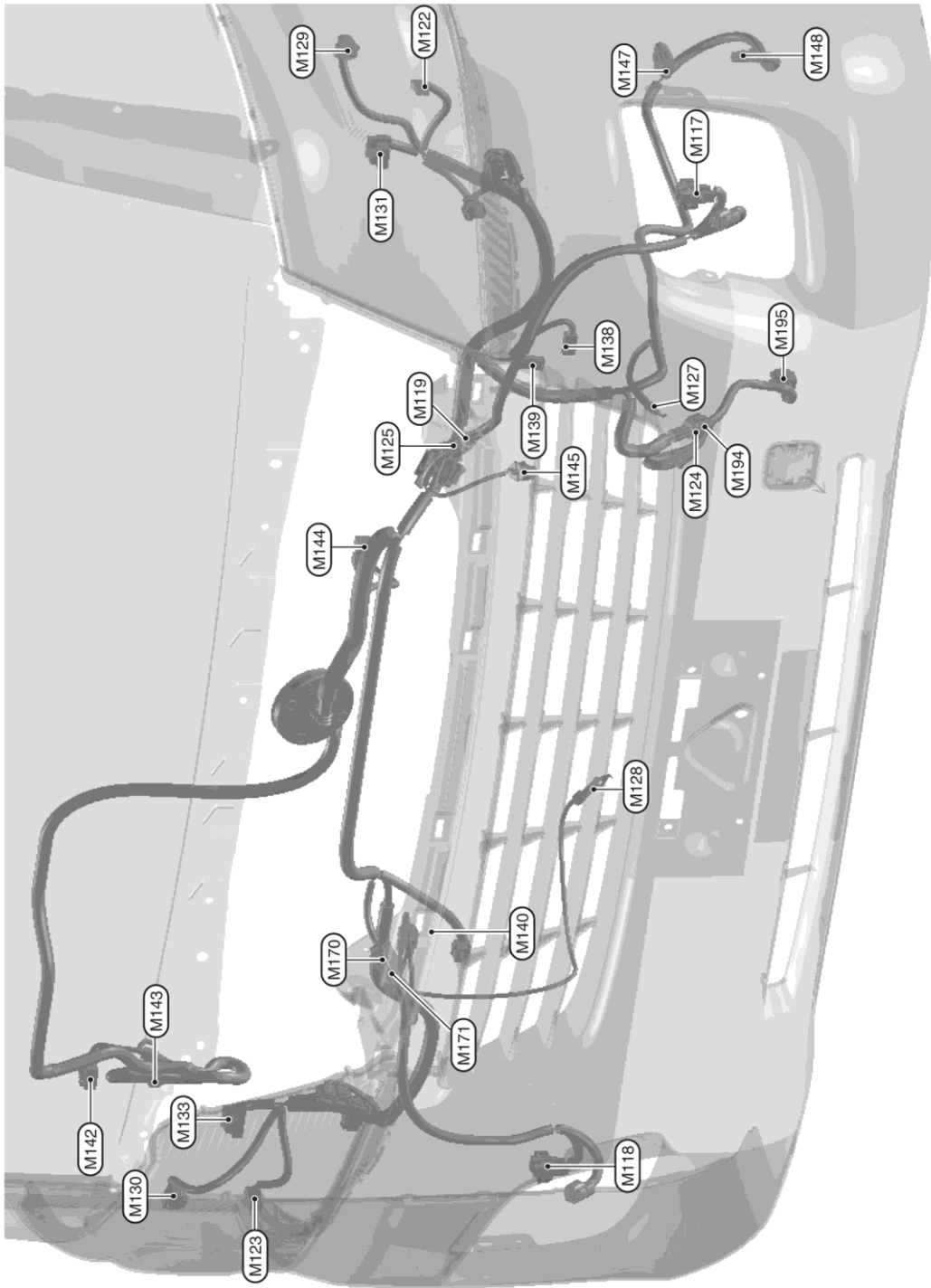

2012/09/28

JRMIC2188GB

DIAGRAMA DE CONEXIONES ELÉCTRICAS

<SISTEMA ELÉCTRICO RELACIONADO>

CARROCERÍA ANCHA
Instalación principal

MAIN HARNESS (WIDE BODY) (LHD MODELS)

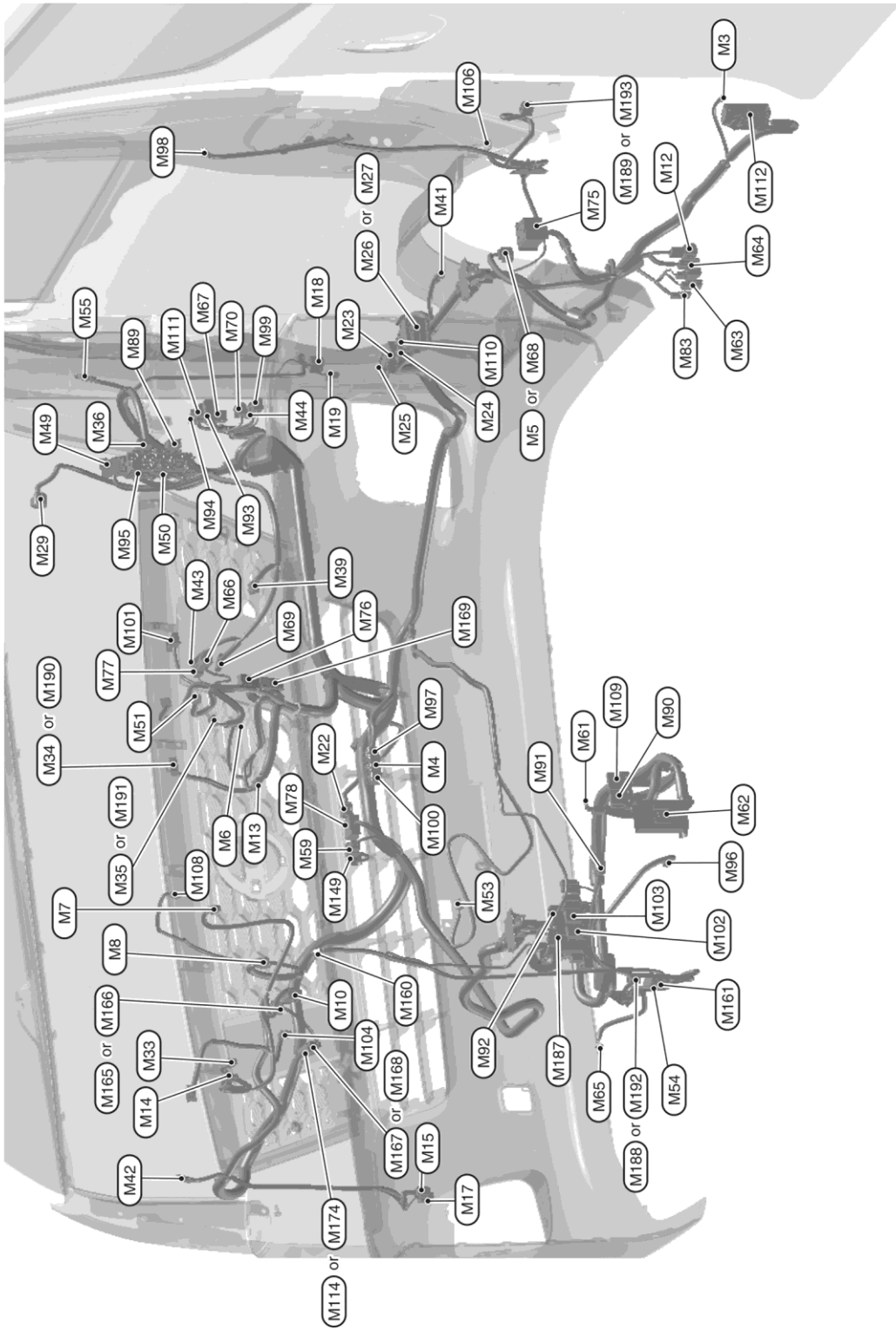

2013/04/19

JRMIC2904GB

DIAGRAMA DE CONEXIONES ELÉCTRICAS

<SISTEMA ELÉCTRICO RELACIONADO>

Mazo de cables de la luz

LAMP HARNESS (WIDE BODY) (LHD MODELS)

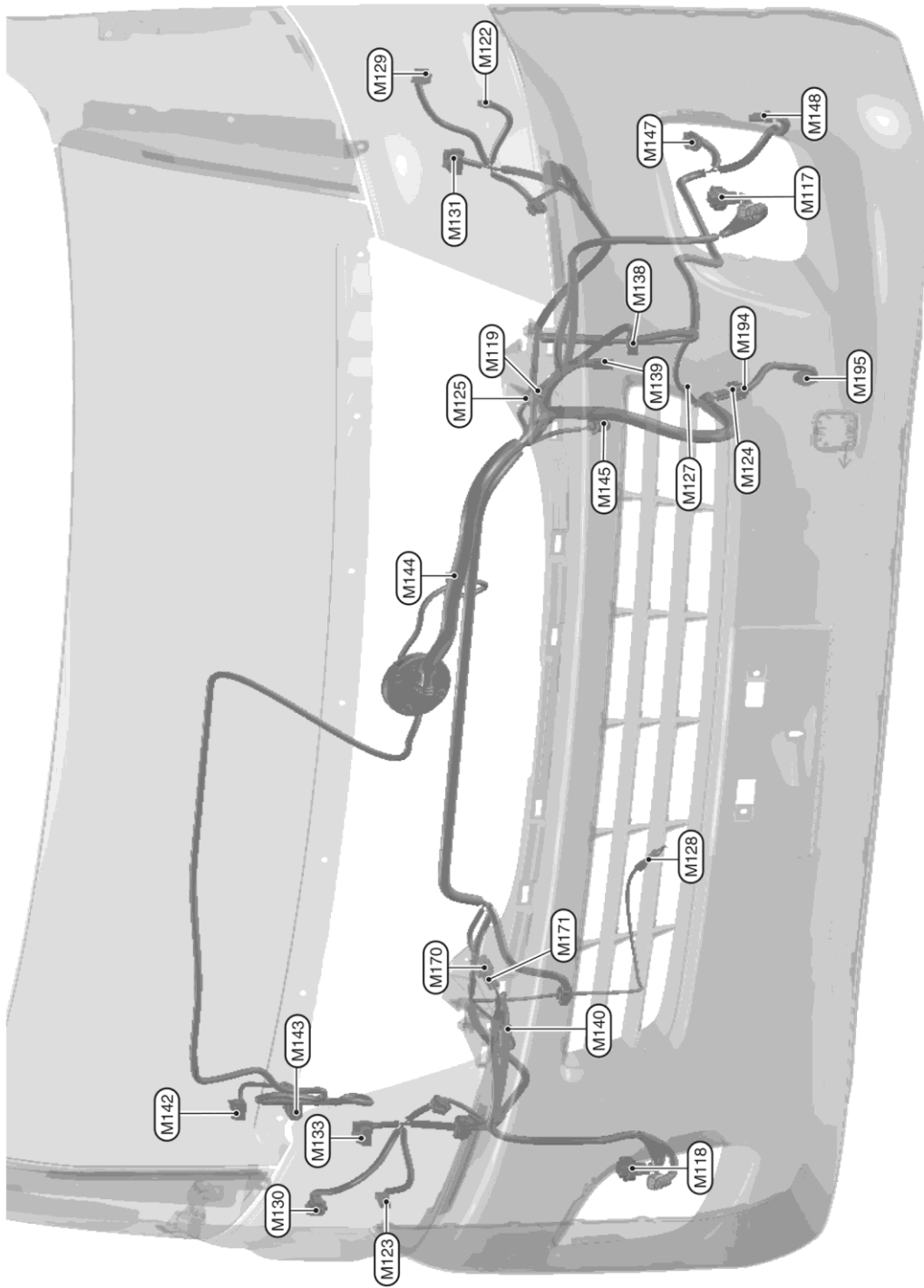

2012/09/28

JRMIC2190GB

DIAGRAMA DE CONEXIONES ELÉCTRICAS

<SISTEMA ELÉCTRICO RELACIONADO>

Mazo de cables del tablero de instrumentos
CARROCERÍA DE ANCHO ESTÁNDAR

INSTRUMENT HARNESS (STANDARD WIDTH BODY) (LHD MODELS)

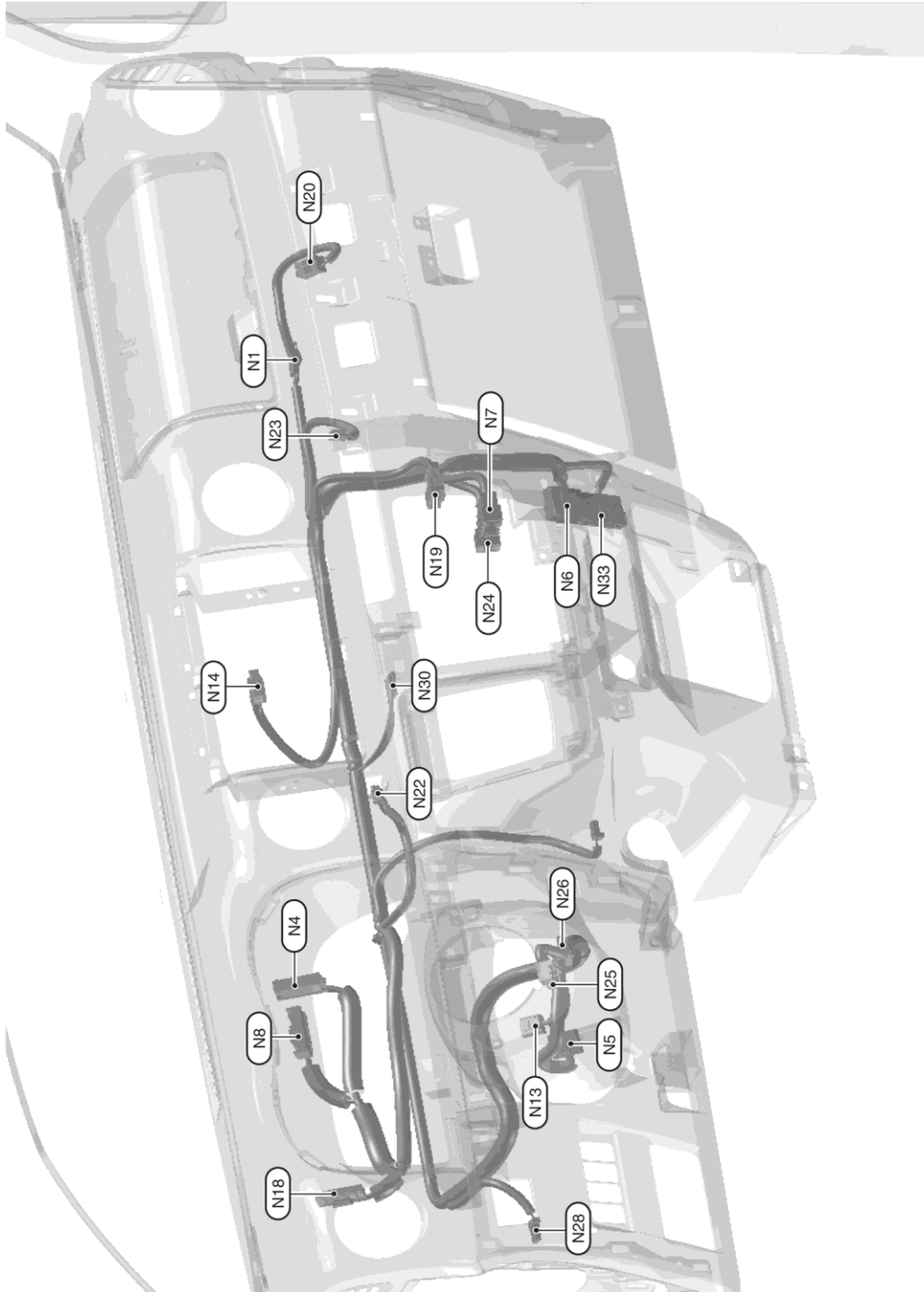

2012/09/28

JRMIC2191GB

DIAGRAMA DE CONEXIONES ELÉCTRICAS

<SISTEMA ELÉCTRICO RELACIONADO>

CARROCERÍA ANCHA

INSTRUMENT HARNES (WIDE BODY) (LHD MODELS)

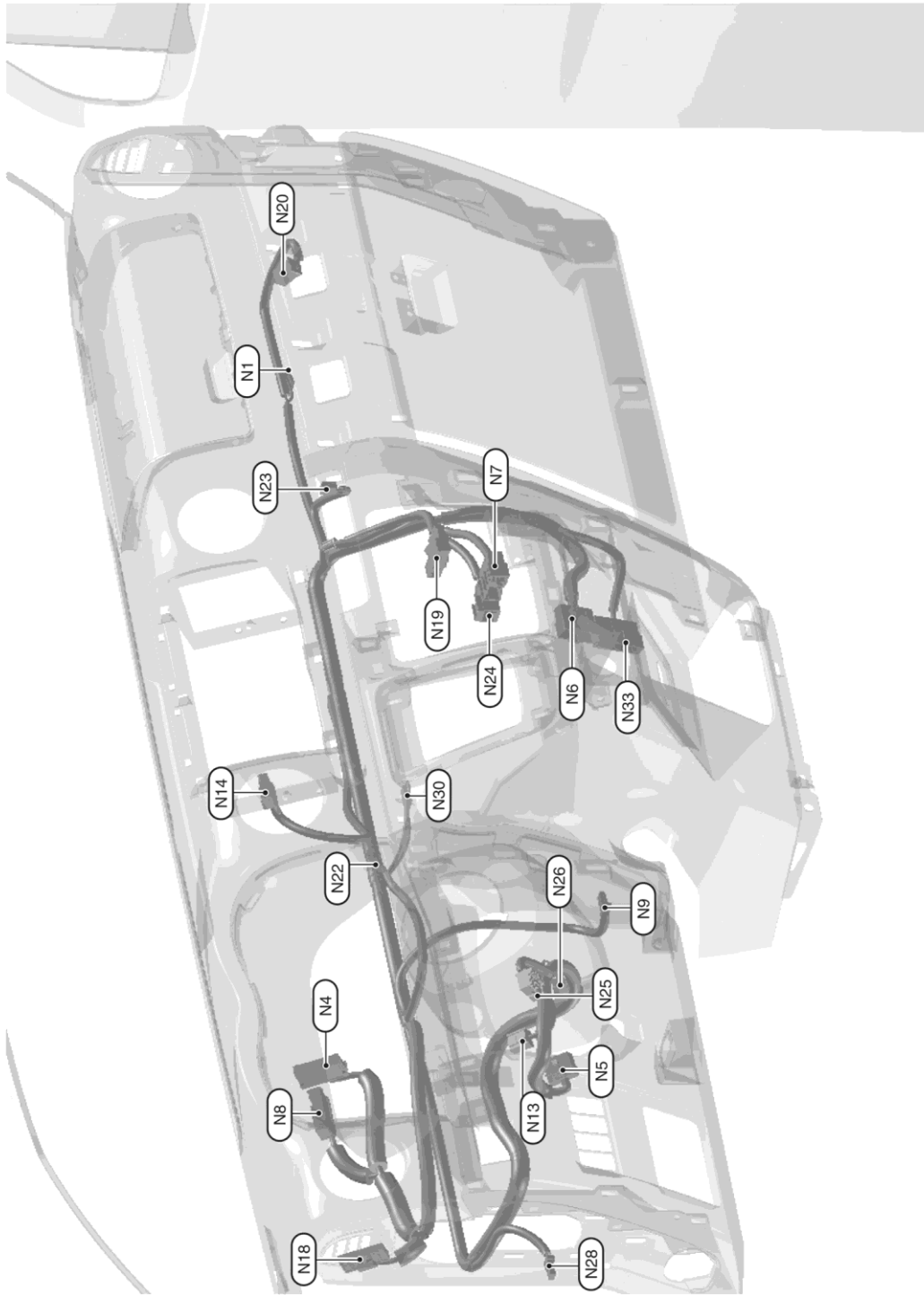

2012/09/28

JRMIC2192GB

DIAGRAMA DE CONEXIONES ELÉCTRICAS

<SISTEMA ELÉCTRICO RELACIONADO>

Mazo de cables del chasis

CARROCERÍA DE ANCHO ESTÁNDAR

Carrocería larga

CHASSIS HARNESS (LONG BODY) (LHD MODELS)



2012/05/31

JRMIC1764GB

DIAGRAMA DE CONEXIONES ELÉCTRICAS

<SISTEMA ELÉCTRICO RELACIONADO>

Carrocería súper larga

CHASSIS HARNESS (SUPER LONG STANDARD WIDTH BODY) (LHD MODELS)



2012/09/28

JRMIC2197GB

DIAGRAMA DE CONEXIONES ELÉCTRICAS

<SISTEMA ELÉCTRICO RELACIONADO>

CARROCERÍA ANCHA

Carrocería súper larga

CHASSIS HARNESS (SUPER LONG WIDE BODY) (LHD MODELS)



2012/09/28

JRMIC2198GB

DIAGRAMA DE CONEXIONES ELÉCTRICAS

<SISTEMA ELÉCTRICO RELACIONADO>

Mazo de cables de la puerta
CARROCERÍA DE ANCHO ESTÁNDAR
Mazo de cables de la puerta delantera (Lado izq.)

FRONT DOOR HARNESS (LH SIDE) (STANDARD WIDTH BODY) (LHD MODELS)

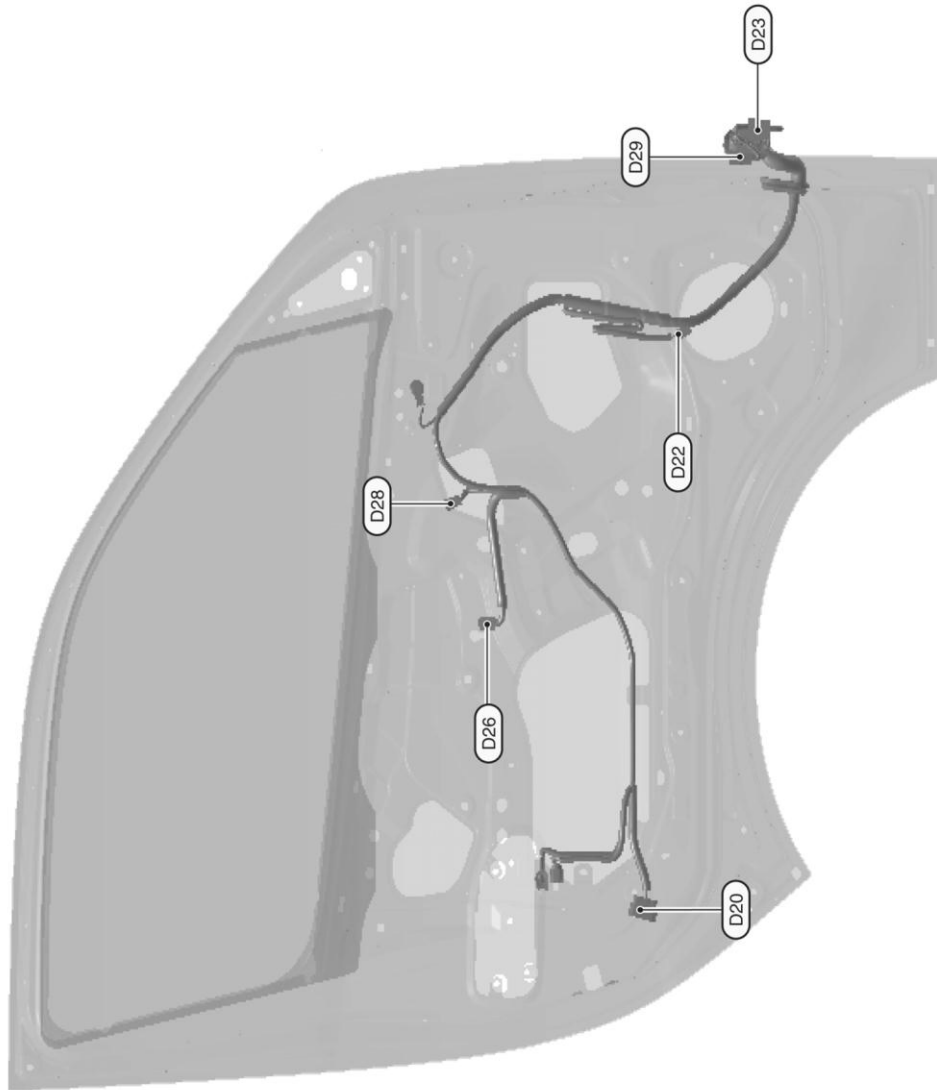

2012/09/28

JRMIC2199GB

DIAGRAMA DE CONEXIONES ELÉCTRICAS

<SISTEMA ELÉCTRICO RELACIONADO>

Mazo de cables de la puerta delantera (Lado dch.)

FRONT DOOR HARNESS (RH SIDE) (STANDARD WIDTH BODY) (LHD MODELS)



2012/09/28

JRMIC2201GB

DIAGRAMA DE CONEXIONES ELÉCTRICAS

<SISTEMA ELÉCTRICO RELACIONADO>

Mazo de cables de la puerta corredera (lado izq.)

SLIDE DOOR HARNESS (LH SIDE) (STANDARD WIDTH BODY) (LHD MODELS)

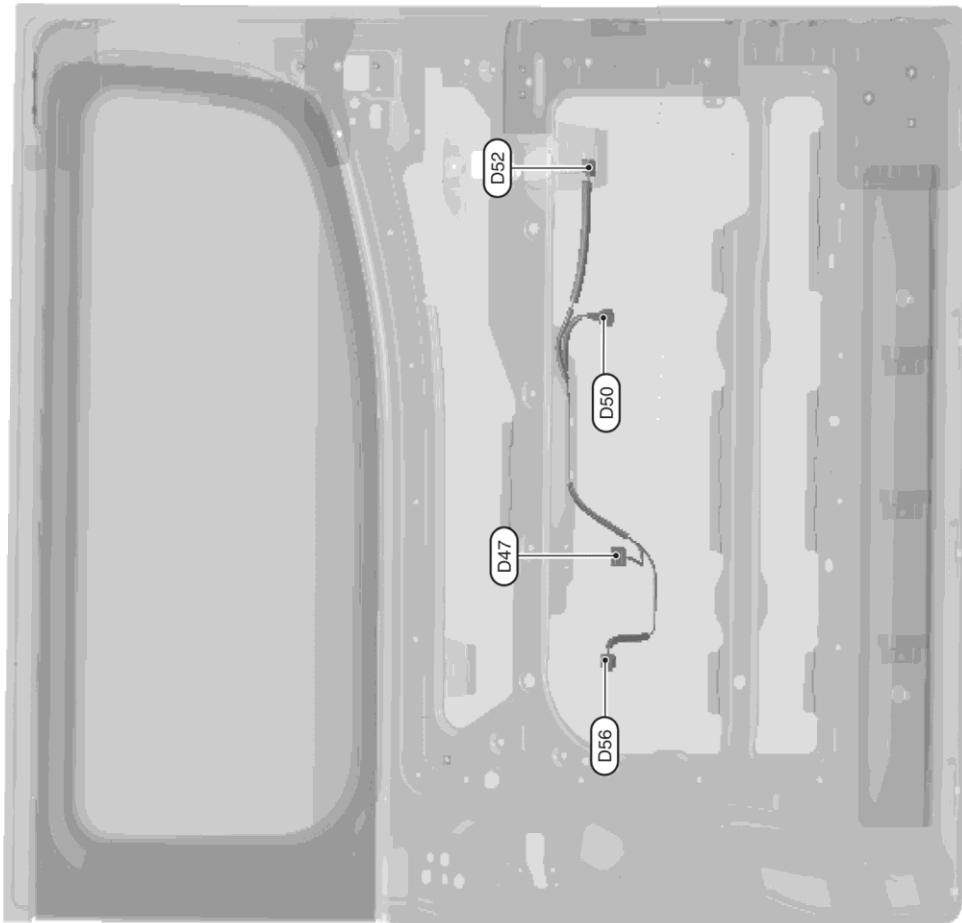

2012/09/28

JRMIC2203GB

DIAGRAMA DE CONEXIONES ELÉCTRICAS

<SISTEMA ELÉCTRICO RELACIONADO>

Mazo de cables de la puerta corredera (lado dch.)

SLIDE DOOR HARNESS (RH SIDE) (STANDARD WIDTH BODY) (LHD MODELS)

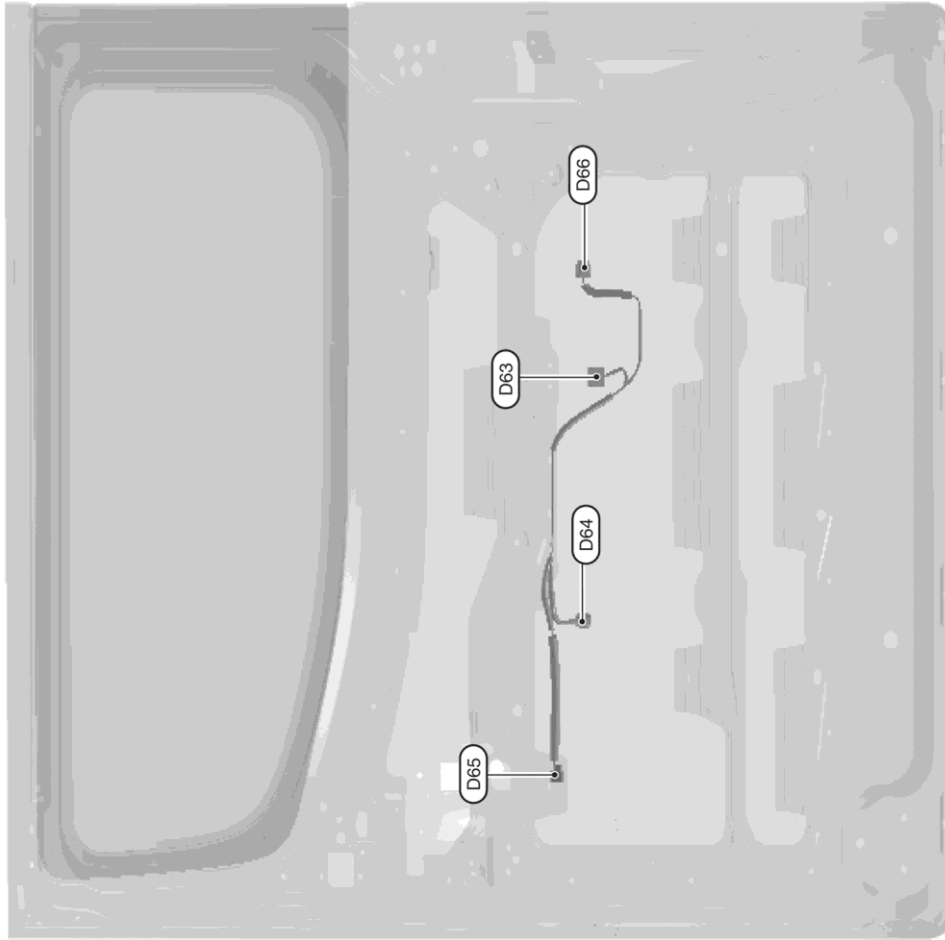

2012/09/28

JRMIC2204GB

DIAGRAMA DE CONEXIONES ELÉCTRICAS

<SISTEMA ELÉCTRICO RELACIONADO>

Mazo de cables del portón trasero (carrocería larga)

BACK DOOR HARNESS (LONG BODY) (LHD MODELS)

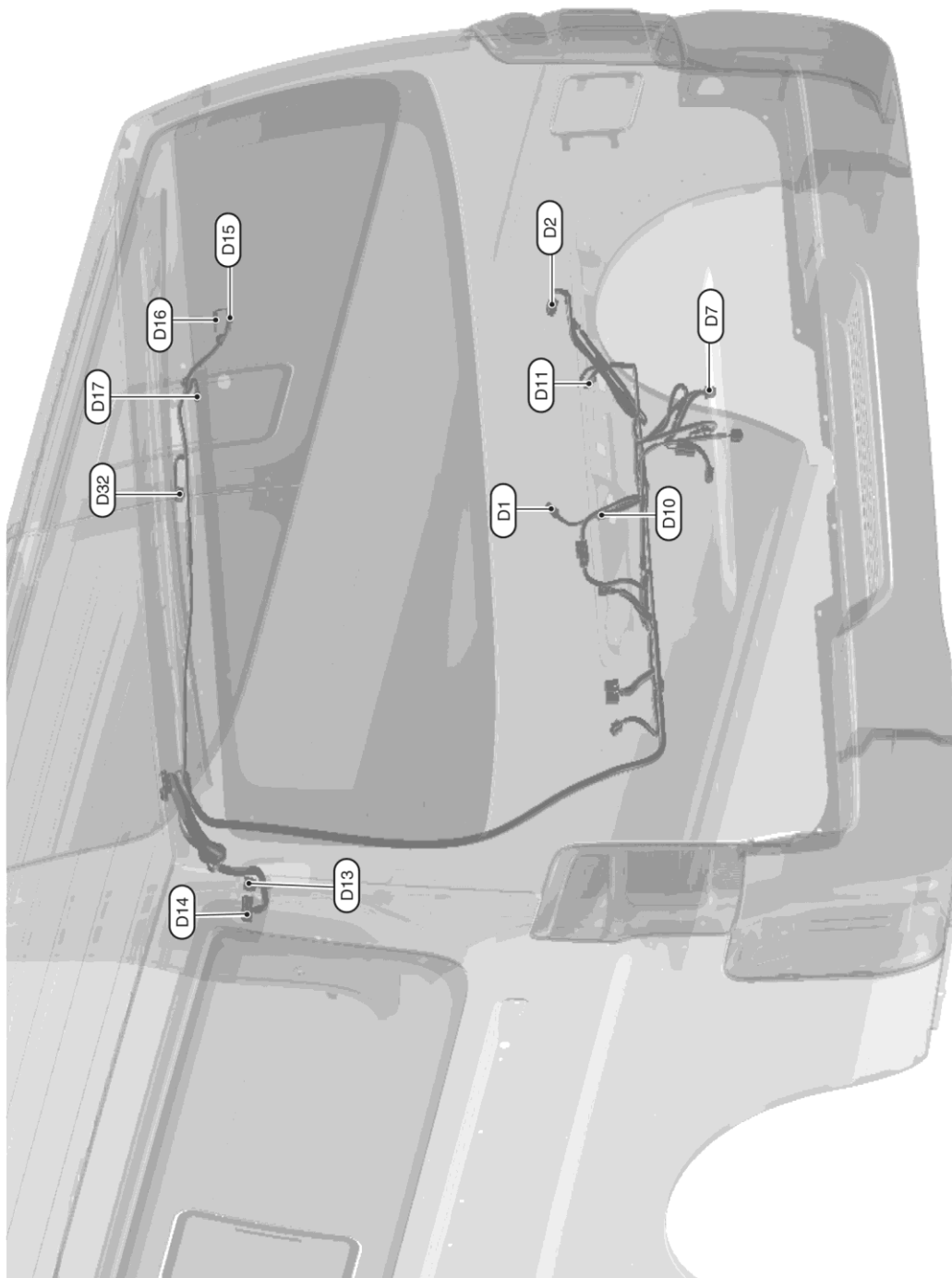

2012/05/31

JRMIC1770GB

DIAGRAMA DE CONEXIONES ELÉCTRICAS

<SISTEMA ELÉCTRICO RELACIONADO>

Mazo de cables del portón trasero (carrocería súper larga)

BACK DOOR HARNESS (SUPER LONG STANDARD WIDTH BODY) (LHD MODELS)

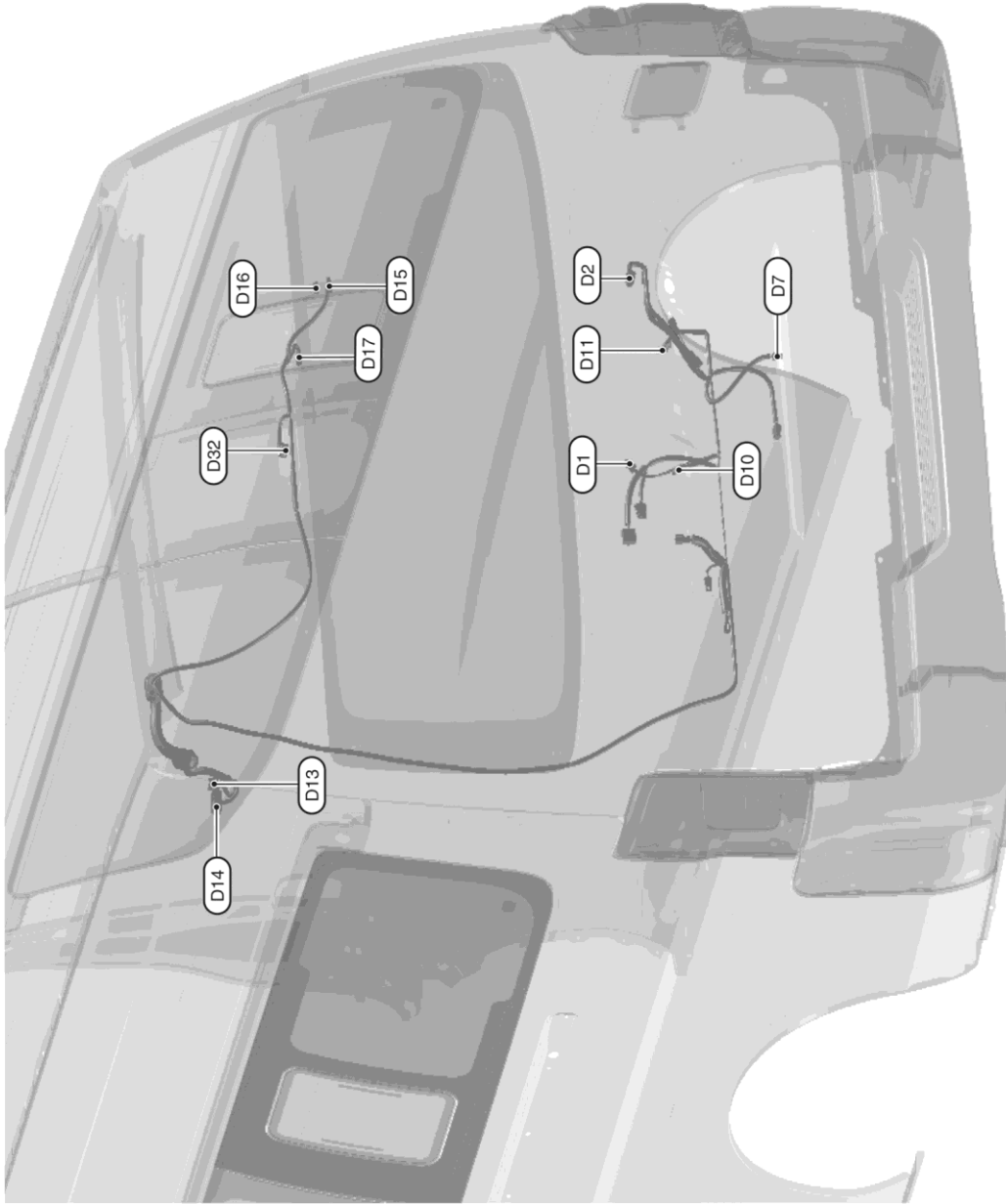

2012/09/28

JRMIC2206GB

DIAGRAMA DE CONEXIONES ELÉCTRICAS

<SISTEMA ELÉCTRICO RELACIONADO>

CARROCERÍA ANCHA

Mazo de cables de la puerta delantera (Lado izq.)

FRONT DOOR HARNESS (LH SIDE) (WIDE BODY) (LHD MODELS)

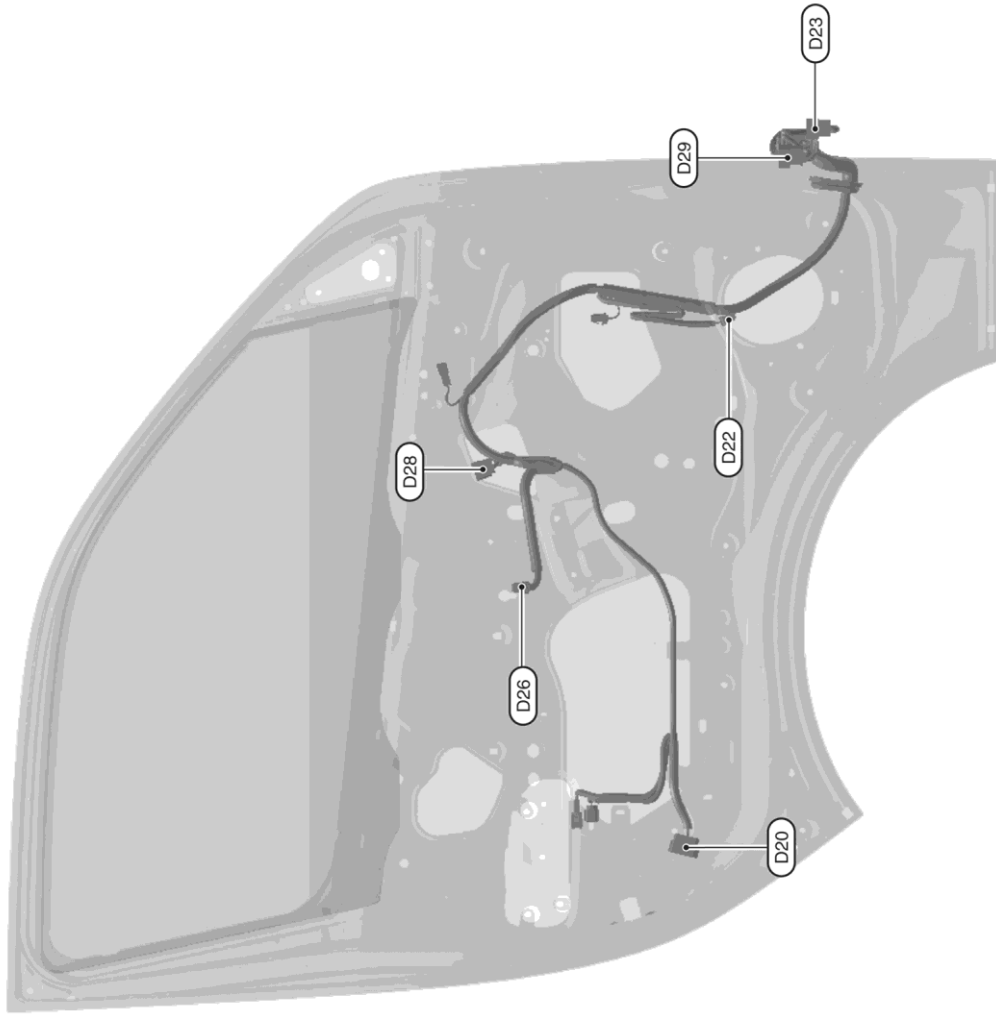

2012/09/28

JRMIC2200GB

DIAGRAMA DE CONEXIONES ELÉCTRICAS

<SISTEMA ELÉCTRICO RELACIONADO>

Mazo de cables de la puerta delantera (Lado dch.)

FRONT DOOR HARNESS (RH SIDE) (WIDE BODY) (LHD MODELS)



2012/09/28

JRMIC2202GB

DIAGRAMA DE CONEXIONES ELÉCTRICAS

<SISTEMA ELÉCTRICO RELACIONADO>

Mazo de cables de la puerta corredera (lado izq.)

SLIDE DOOR HARNESS (LH SIDE) (WIDE BODY) (LHD MODELS)

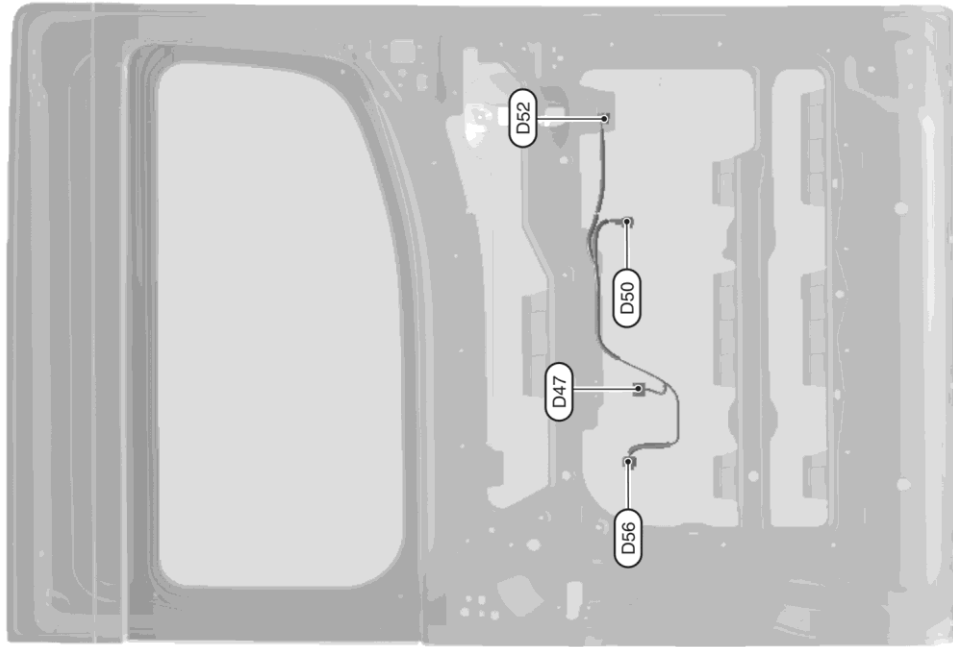

2013/04/19

JRMIC2906GB

DIAGRAMA DE CONEXIONES ELÉCTRICAS

<SISTEMA ELÉCTRICO RELACIONADO>

Mazo de cables de la puerta corredera (lado dch.)

SLIDE DOOR HARNESS (RH SIDE) (WIDE BODY) (LHD MODELS)

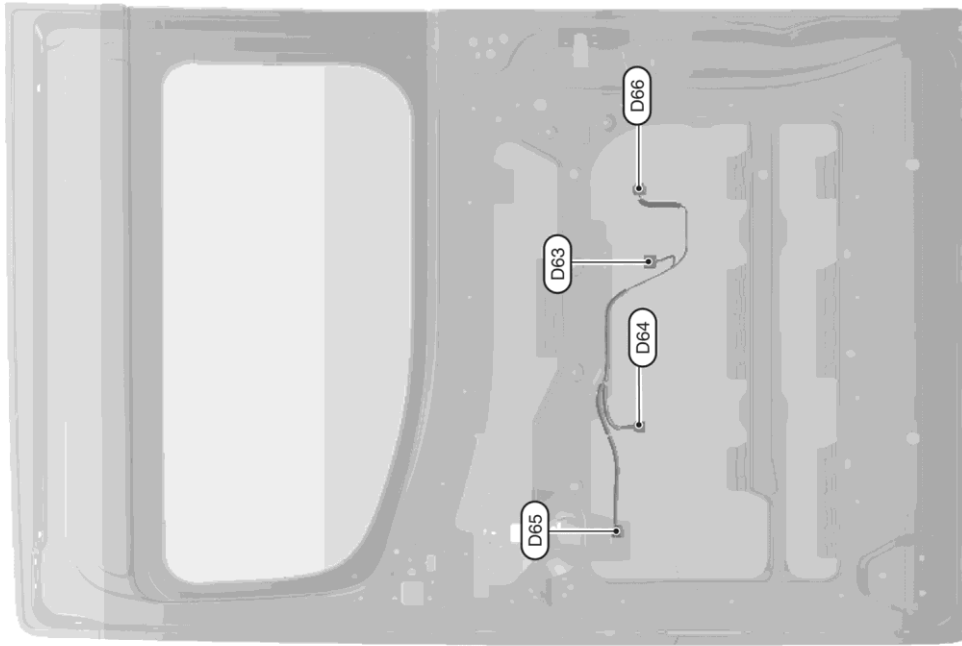

2013/04/19

JRMIC2907GB

DIAGRAMA DE CONEXIONES ELÉCTRICAS

<SISTEMA ELÉCTRICO RELACIONADO>

Mazo de cables del portón trasero (carrocería súper larga)

BACK DOOR HARNESS (SUPER LONG WIDE BODY) (LHD MODELS)

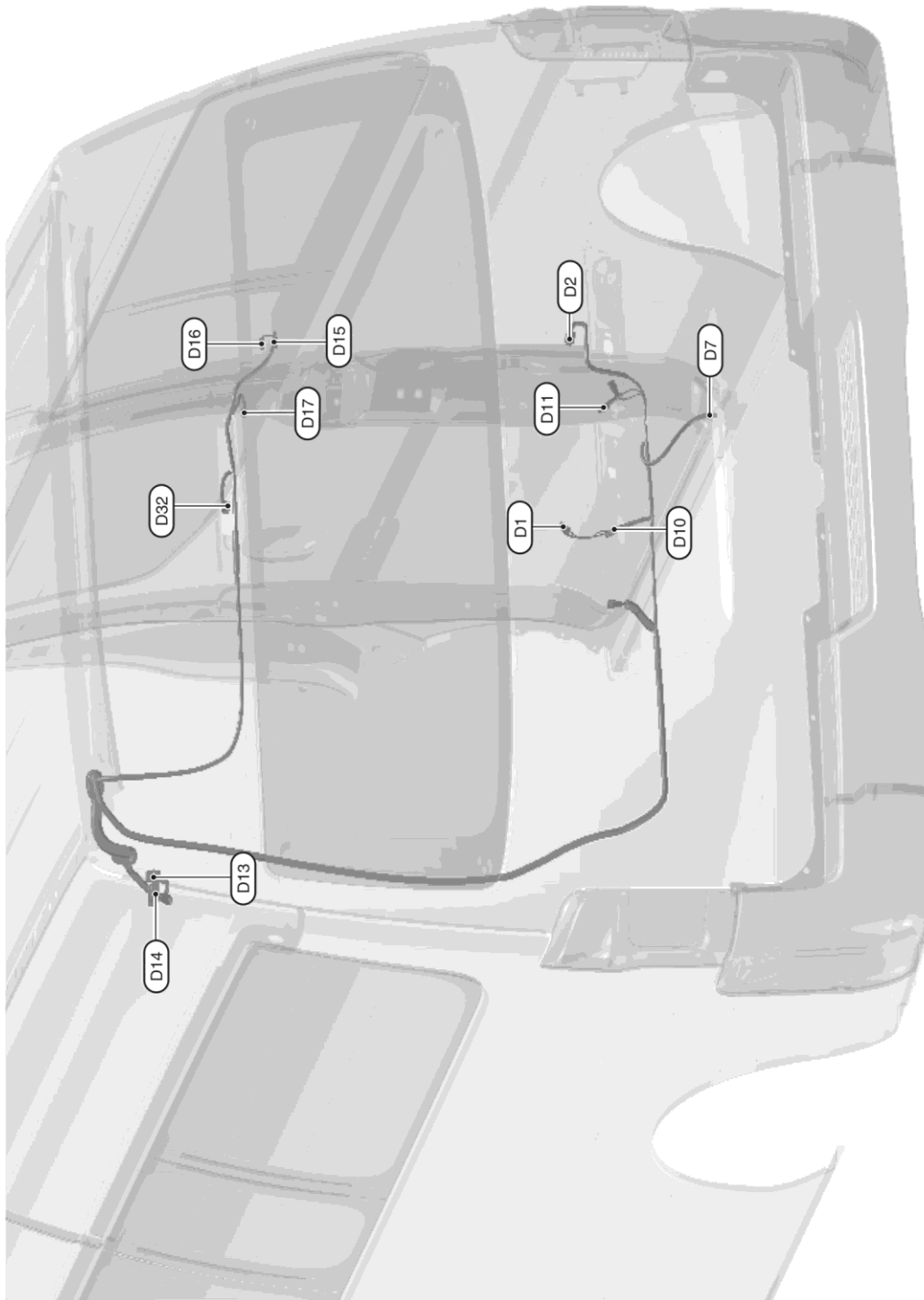

2012/09/28

JRMIC2207GB

DIAGRAMA DE CONEXIONES ELÉCTRICAS

<SISTEMA ELÉCTRICO RELACIONADO>

Mazo de cables de la luz del habitáculo
CARROCERÍA DE ANCHO ESTÁNDAR
Carrocería larga

ROOM LAMP HARNESS (LONG BODY) (LHD MODELS)

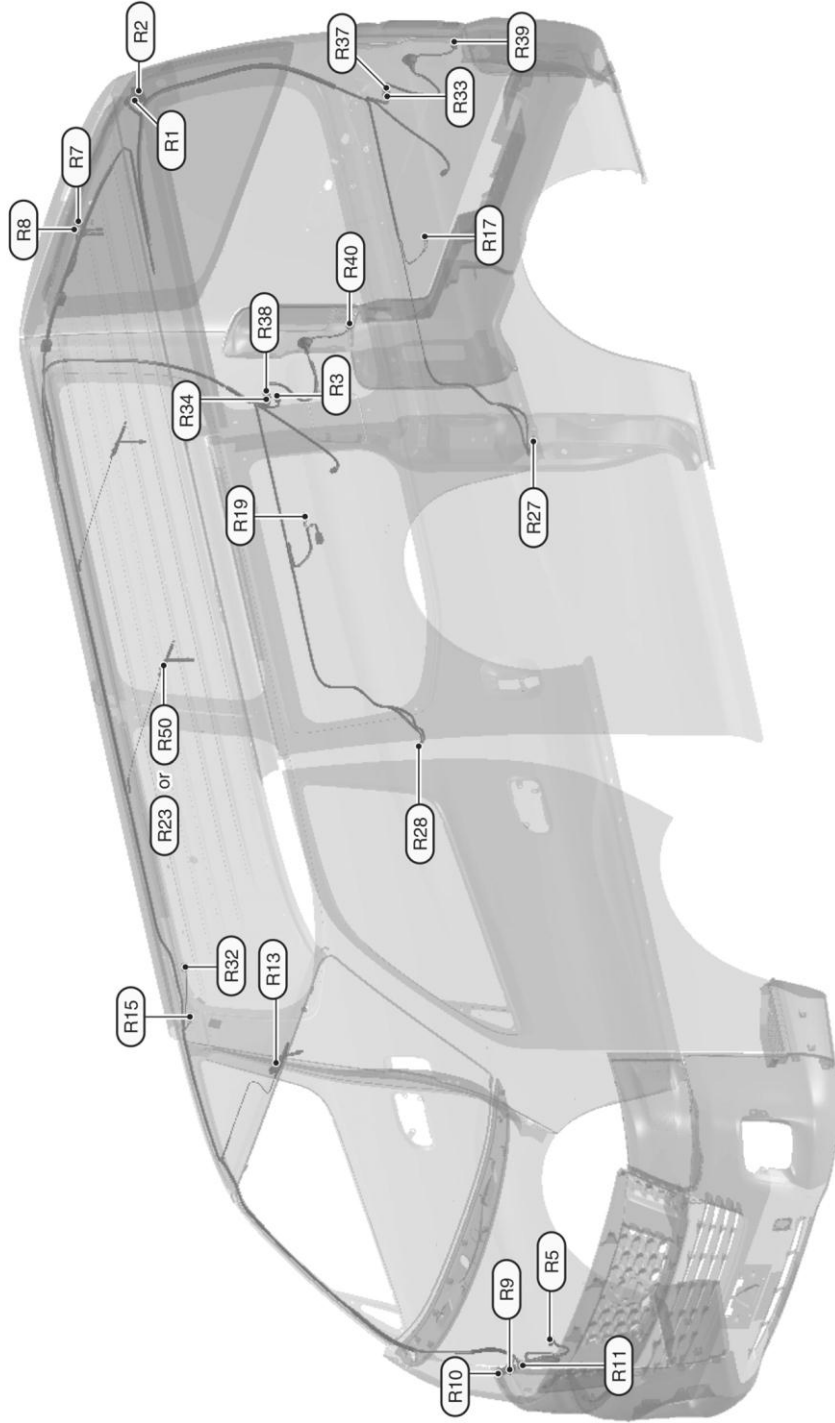

2012/05/31

JRMIC1772GB

DIAGRAMA DE CONEXIONES ELÉCTRICAS

<SISTEMA ELÉCTRICO RELACIONADO>

Carrocería súper larga

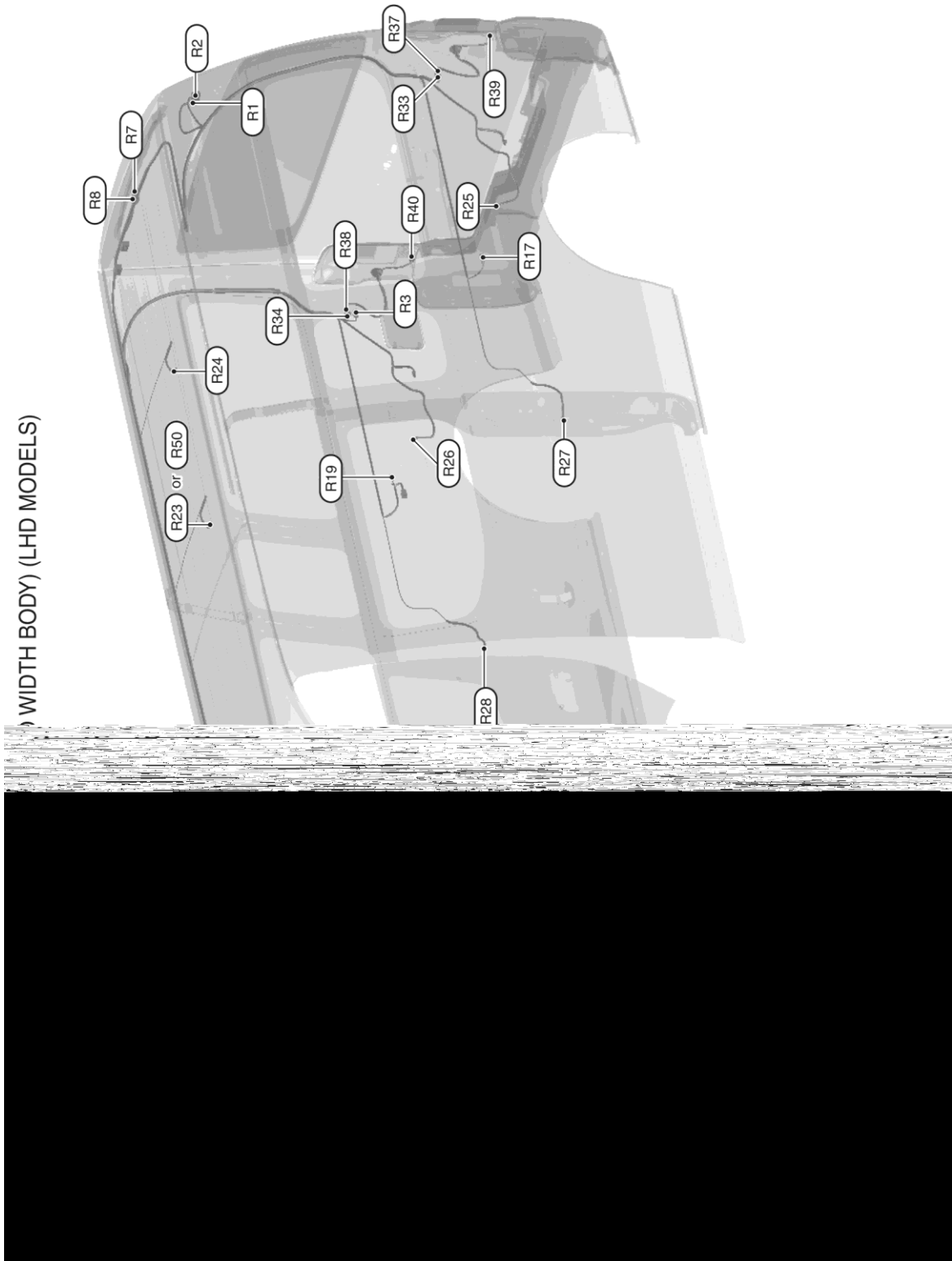

JRMIC2208GB

DIAGRAMA DE CONEXIONES ELÉCTRICAS

<SISTEMA ELÉCTRICO RELACIONADO>

CARROCERÍA ANCHA
Carrocería súper larga



MODELS)

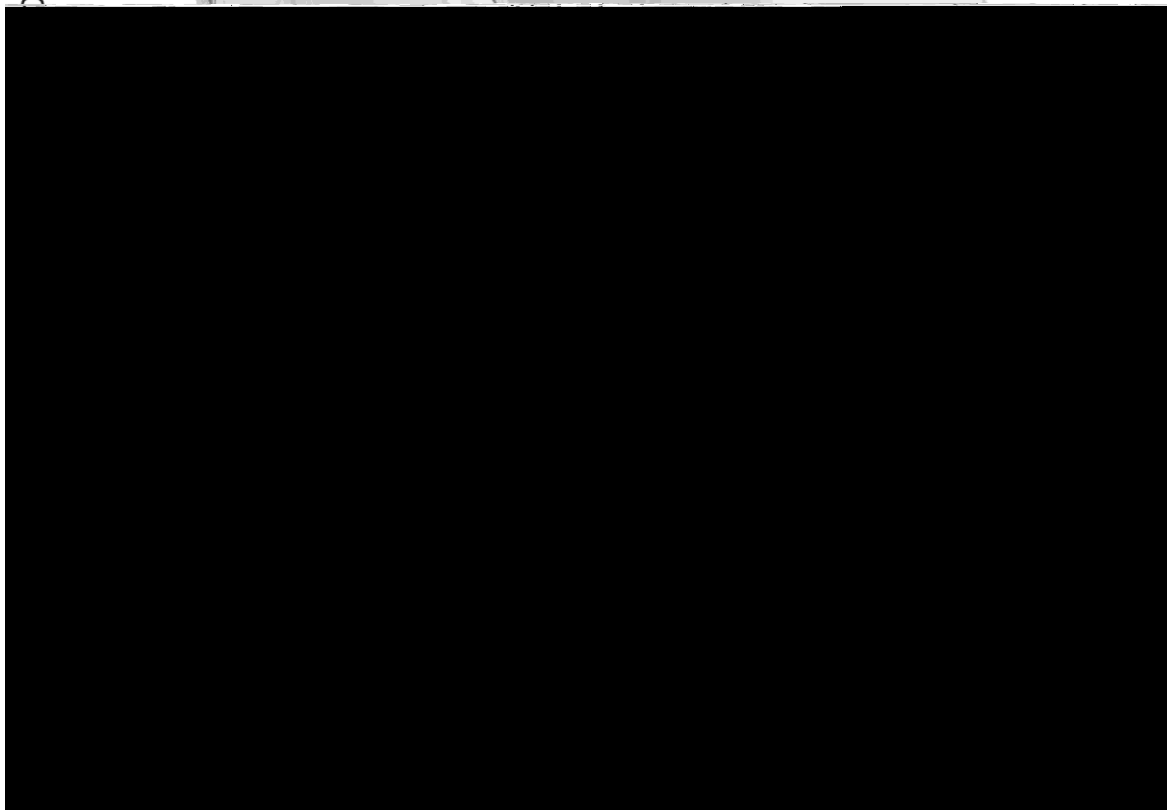

JRMIC2209GB

DIAGRAMA DE CONEXIONES ELÉCTRICAS

<SISTEMA ELÉCTRICO RELACIONADO>

Dch

Descripción

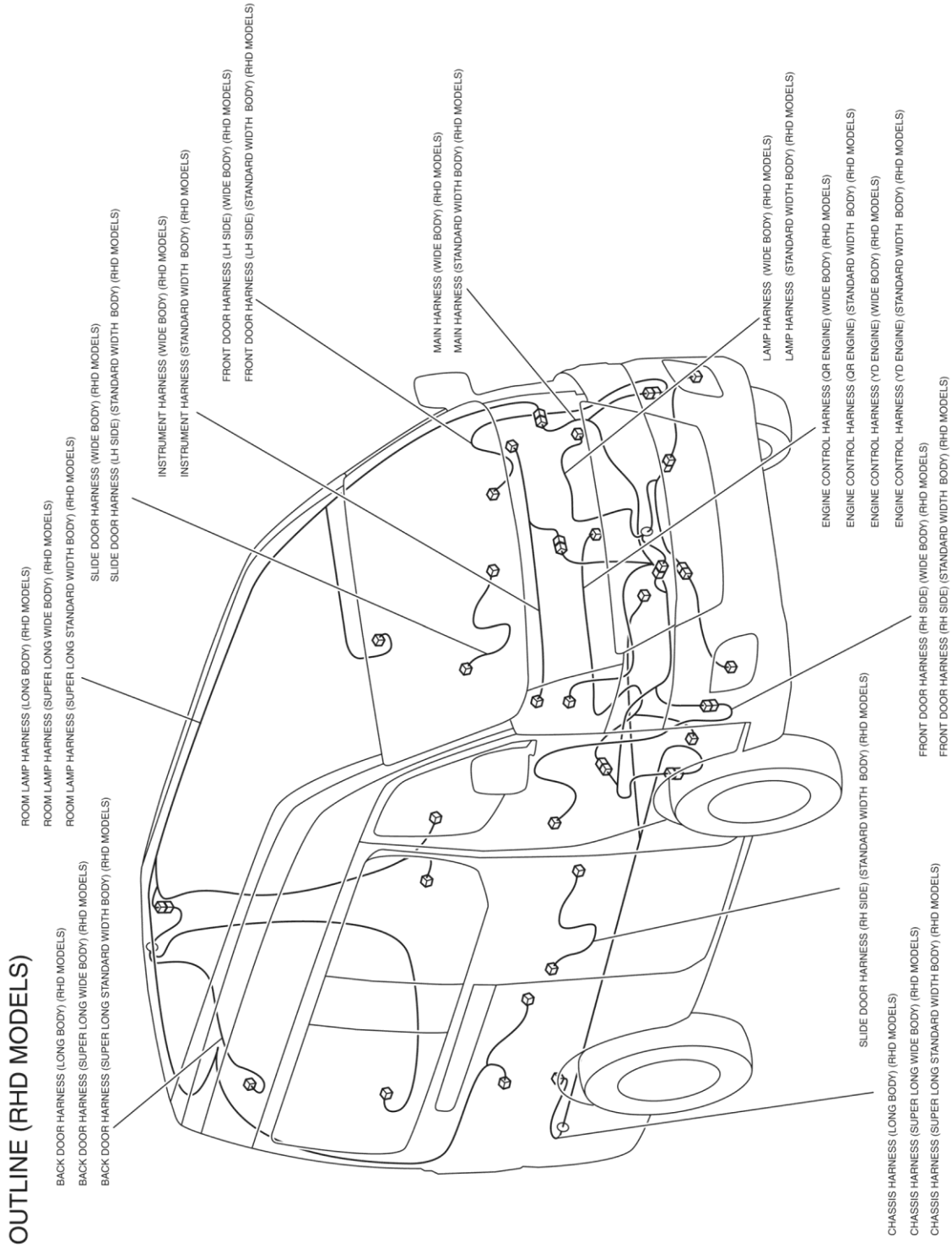

2012/09/28

JRMIC2210GB

DIAGRAMA DE CONEXIONES ELÉCTRICAS

<SISTEMA ELÉCTRICO RELACIONADO>

Mazo de cables del control del motor
CARROCERÍA DE ANCHO ESTÁNDAR
Motor QR

ENGINE CONTROL HARNESS (QR ENGINE) (STANDARD WIDTH BODY) (RHD MODELS)



2012/09/28

JRMIC2217GB

DIAGRAMA DE CONEXIONES ELÉCTRICAS

<SISTEMA ELÉCTRICO RELACIONADO>

Motor YD

ENGINE CONTROL HARNESS (YD ENGINE) (STANDARD WIDTH BODY) (RHD MODELS)



2012/09/28

JRMIC2219GB

DIAGRAMA DE CONEXIONES ELÉCTRICAS

<SISTEMA ELÉCTRICO RELACIONADO>

CARROCERÍA ANCHA

Motor QR

ENGINE CONTROL HARNESS (QR ENGINE) (WIDE BODY) (RHD MODELS)



2012/09/28

JRMIC2218GB

DIAGRAMA DE CONEXIONES ELÉCTRICAS

<SISTEMA ELÉCTRICO RELACIONADO>

Motor YD

ENGINE CONTROL HARNESS (YD ENGINE) (WIDE BODY) (RHD MODELS)



2012/09/28

JRMIC2220GB

DIAGRAMA DE CONEXIONES ELÉCTRICAS

<SISTEMA ELÉCTRICO RELACIONADO>

Mazo de cables principal/Mazo de cables de la luz
CARROCERÍA DE ANCHO ESTÁNDAR
Instalación principal

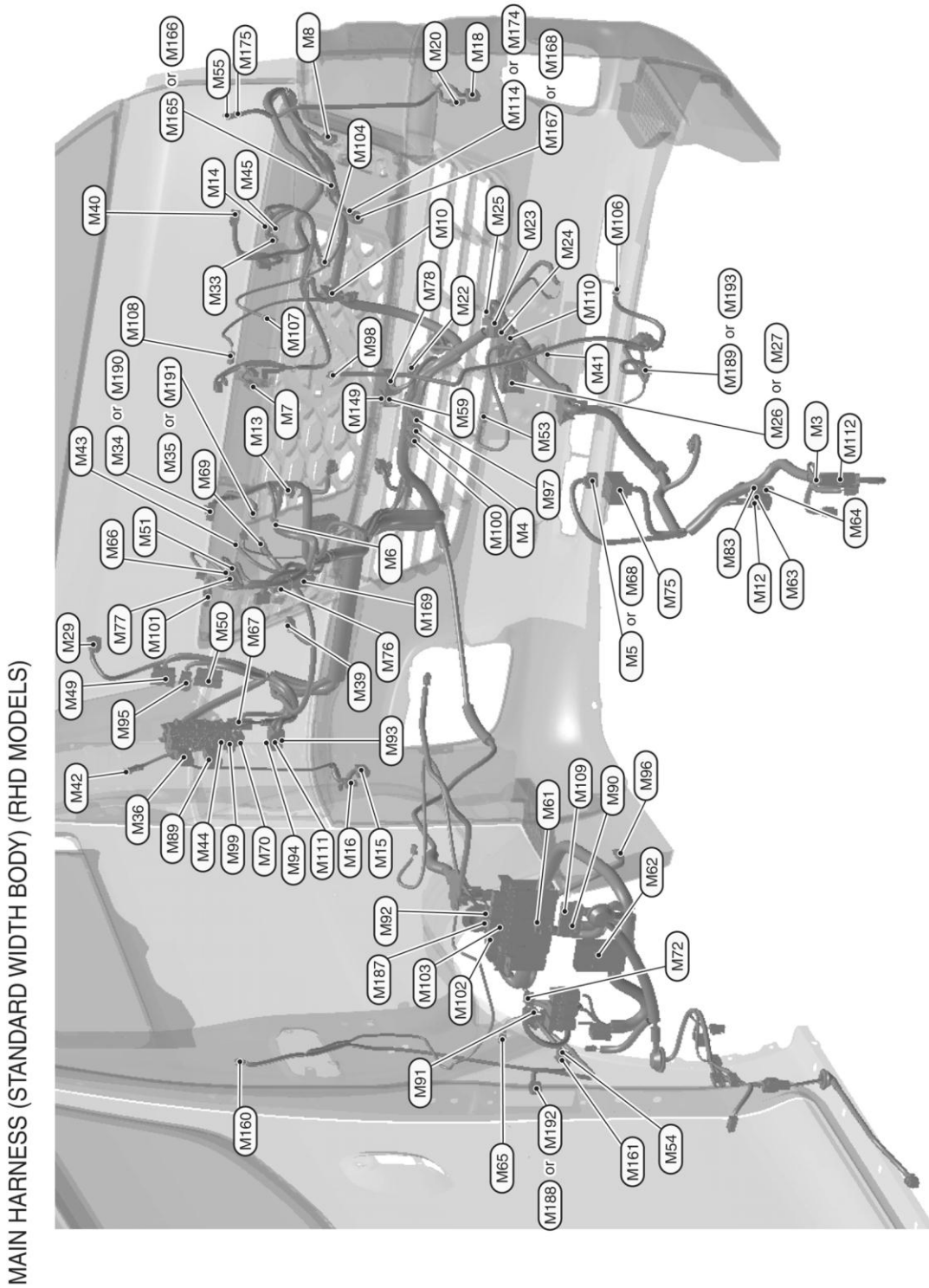

2012/09/28

JRMIC2211GB

DIAGRAMA DE CONEXIONES ELÉCTRICAS

<SISTEMA ELÉCTRICO RELACIONADO>

Mazo de cables de la luz

LAMP HARNESS (STANDARD WIDTH BODY) (RHD MODELS)

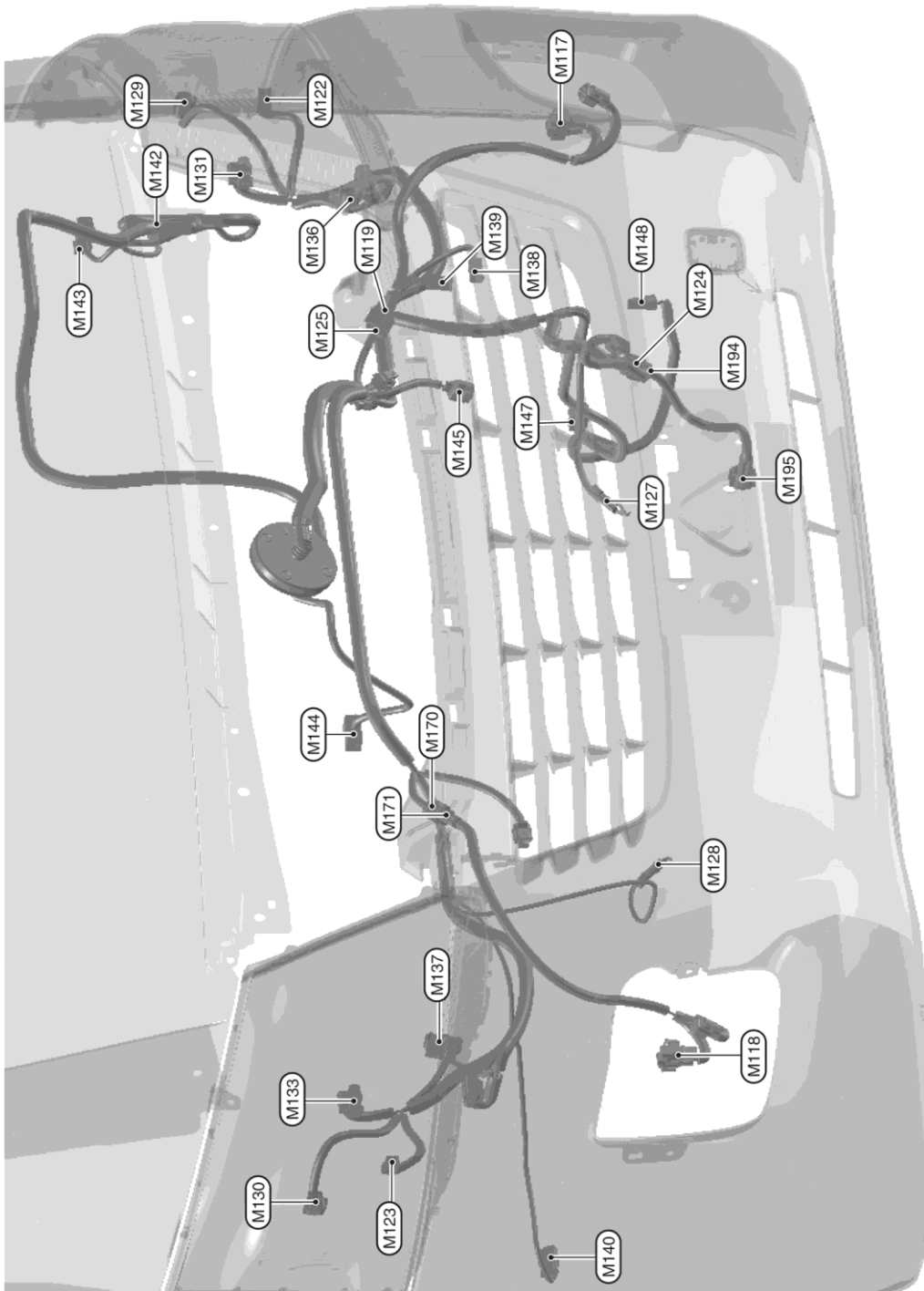

2012/09/28

JRMIC2212GB

DIAGRAMA DE CONEXIONES ELÉCTRICAS

<SISTEMA ELÉCTRICO RELACIONADO>

CARROCERÍA ANCHA

Instalación principal

MAIN HARNESS (WIDE BODY) (RHD MODELS)

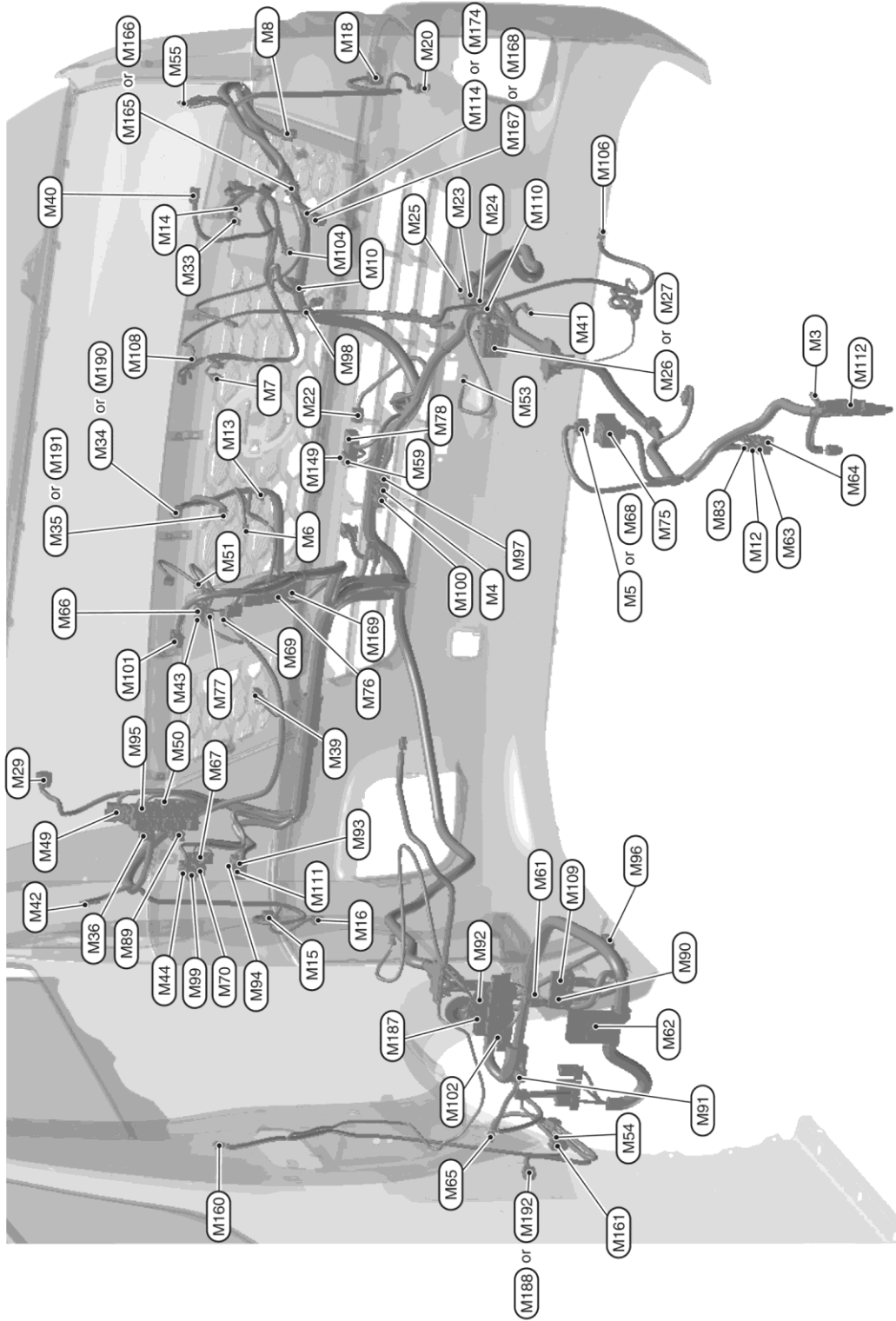

2013/04/19

JRMIC2908GB

DIAGRAMA DE CONEXIONES ELÉCTRICAS

<SISTEMA ELÉCTRICO RELACIONADO>

Mazo de cables de la luz

LAMP HARNESS (WIDE BODY) (RHD MODELS)

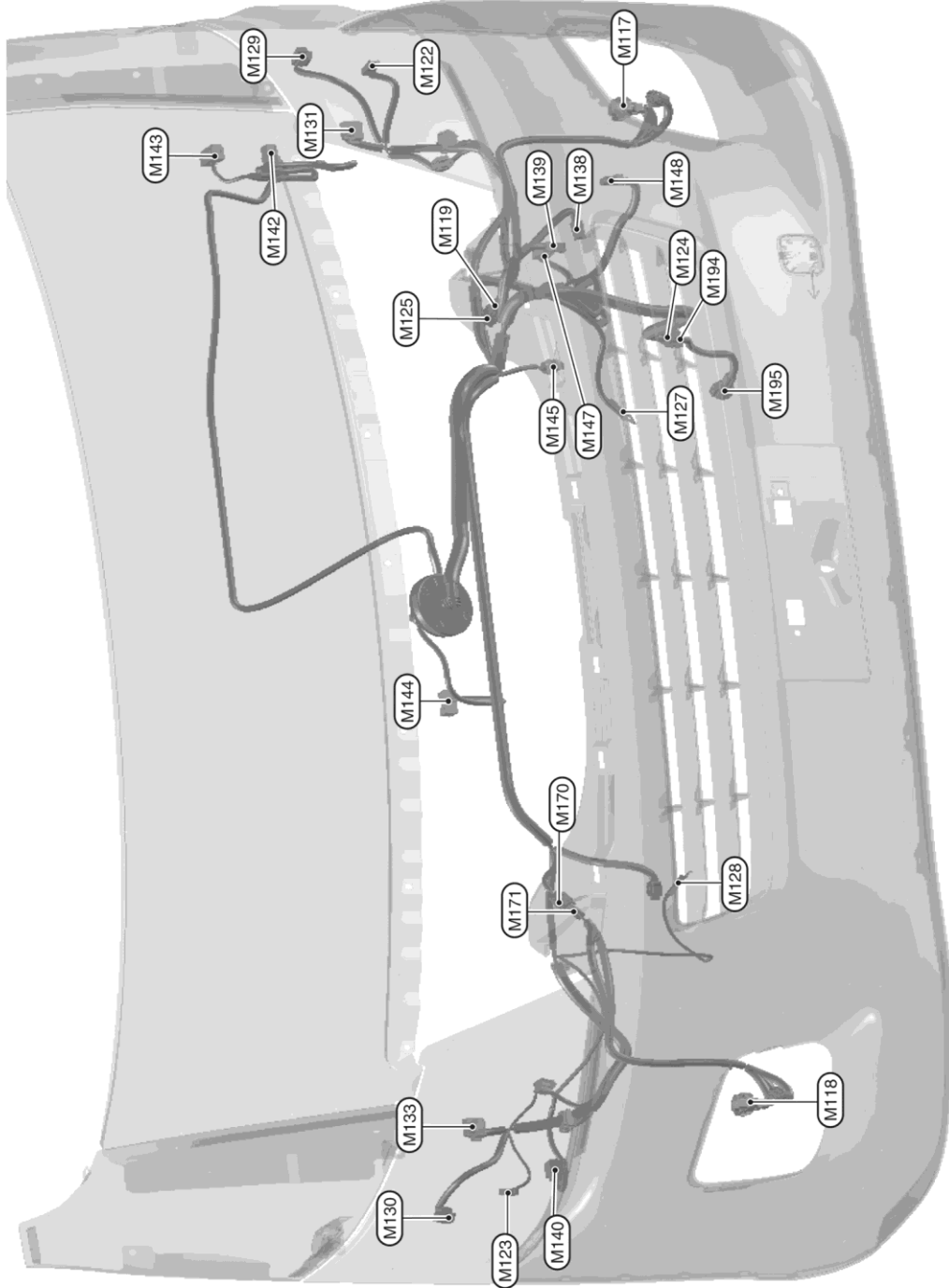

2013/04/19

JRMIC2909GB

DIAGRAMA DE CONEXIONES ELÉCTRICAS

<SISTEMA ELÉCTRICO RELACIONADO>

Mazo de cables del tablero de instrumentos
CARROCERÍA DE ANCHO ESTÁNDAR

INSTRUMENT HARNESS (STANDARD WIDTH BODY) (RHD MODELS)

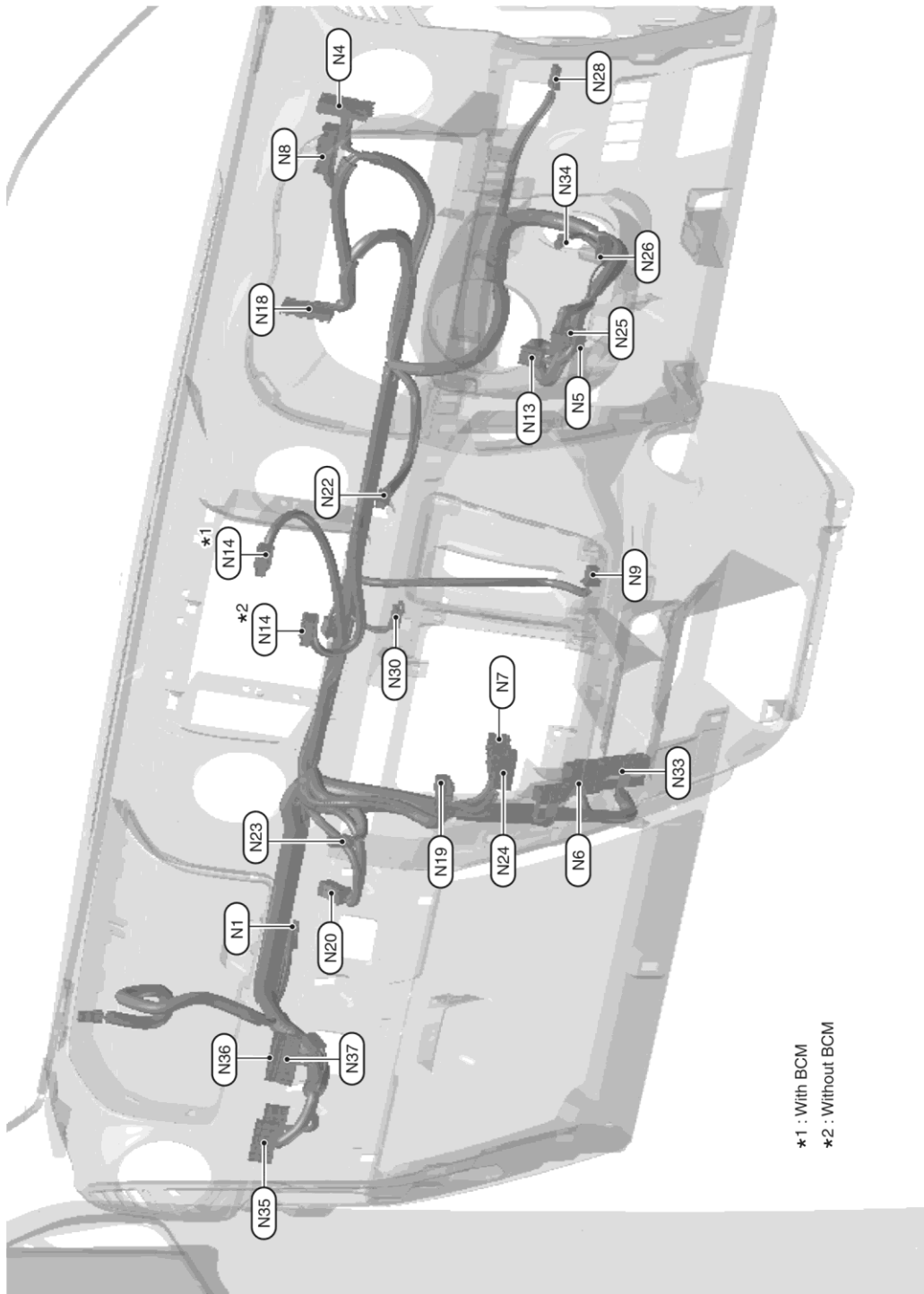

*1 : With BCM
*2 : Without BCM

2012/09/28

JRMIC2215GB

DIAGRAMA DE CONEXIONES ELÉCTRICAS

<SISTEMA ELÉCTRICO RELACIONADO>

CARROCERÍA ANCHA

INSTRUMENT HARNESS (WIDE BODY) (RHD MODELS)

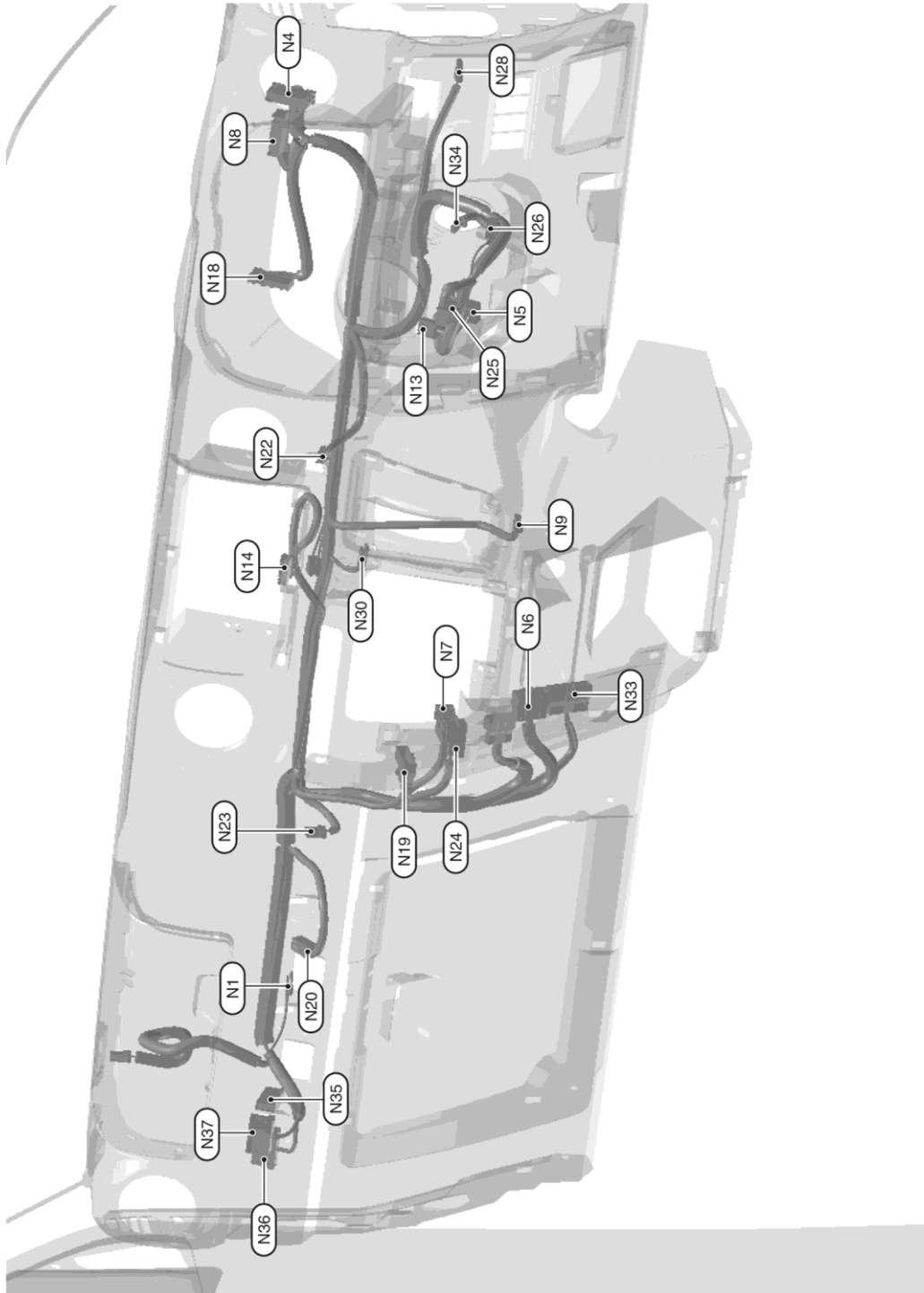

2012/09/28

JRMIC2216GB

DIAGRAMA DE CONEXIONES ELÉCTRICAS

<SISTEMA ELÉCTRICO RELACIONADO>

Mazo de cables del chasis

CARROCERÍA DE ANCHO ESTÁNDAR

Carrocería larga

CHASSIS HARNESS (LONG BODY) (RHD MODELS)



2012/05/31

JRMIC1779GB

DIAGRAMA DE CONEXIONES ELÉCTRICAS

<SISTEMA ELÉCTRICO RELACIONADO>

Carrocería súper larga

CHASSIS HARNESS (SUPER LONG STANDARD WIDTH BODY) (RHD MODELS)



2012/09/28

JRMIC2221GB

DIAGRAMA DE CONEXIONES ELÉCTRICAS

<SISTEMA ELÉCTRICO RELACIONADO>

CARROCERÍA ANCHA
Carrocería súper larga

CHASSIS HARNESS (SUPER LONG WIDE BODY) (RHD MODELS)



2012/09/28

JRMIC2222GB

DIAGRAMA DE CONEXIONES ELÉCTRICAS

<SISTEMA ELÉCTRICO RELACIONADO>

Mazo de cables de la puerta

CARROCERÍA DE ANCHO ESTÁNDAR

Mazo de cables de la puerta delantera (Lado izq.)

FRONT DOOR HARNESS (LH SIDE) (STANDARD WIDTH BODY) (RHD MODELS)

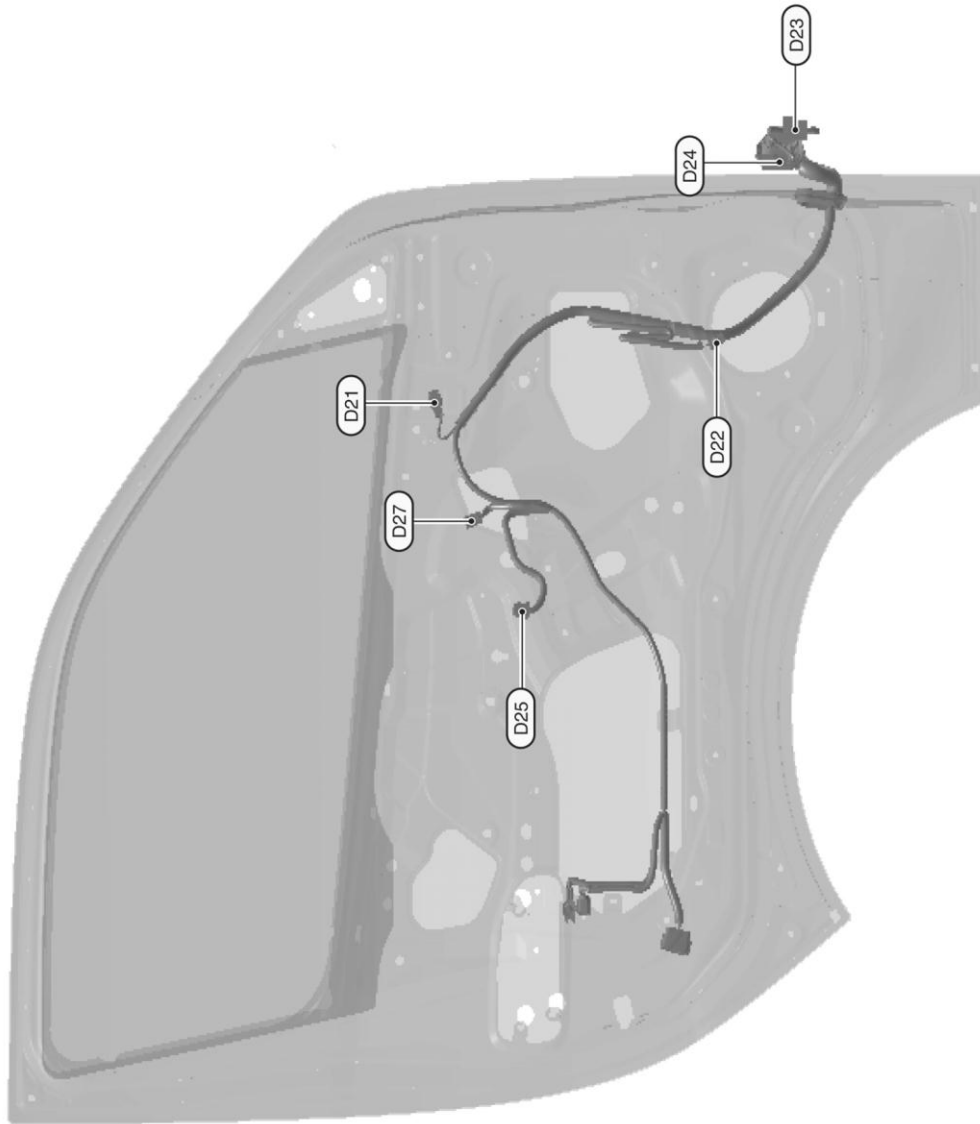

2012/09/28

JRMIC2223GB

DIAGRAMA DE CONEXIONES ELÉCTRICAS

<SISTEMA ELÉCTRICO RELACIONADO>

Mazo de cables de la puerta delantera (Lado dch.)

FRONT DOOR HARNESS (RH SIDE) (STANDARD WIDTH BODY) (RHD MODELS)



2012/09/28

JRMIC2225GB

DIAGRAMA DE CONEXIONES ELÉCTRICAS

<SISTEMA ELÉCTRICO RELACIONADO>

Mazo de cables de la puerta corredera (lado izq.)

SLIDE DOOR HARNESS (LH SIDE) (STANDARD WIDTH BODY) (RHD MODELS)

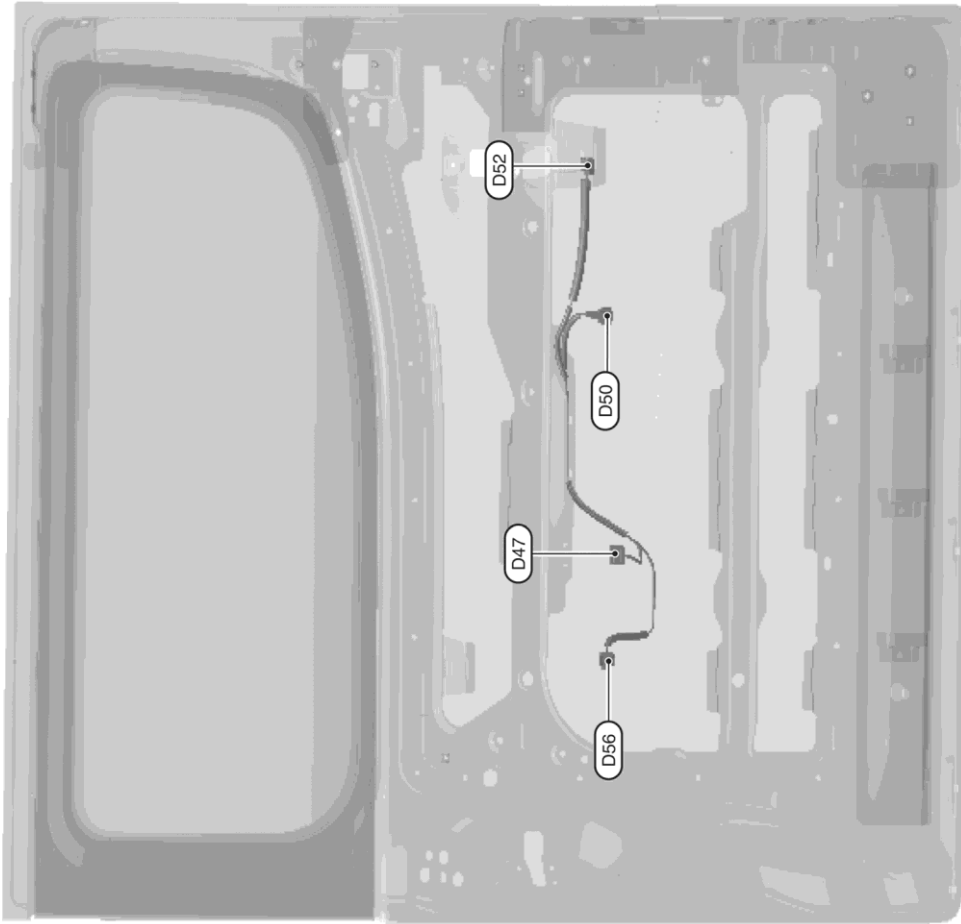

2012/09/28

JRMIC2227GB

DIAGRAMA DE CONEXIONES ELÉCTRICAS

<SISTEMA ELÉCTRICO RELACIONADO>

Mazo de cables de la puerta corredera (lado dch.)

SLIDE DOOR HARNESS (RH SIDE) (STANDARD WIDTH BODY) (RHD MODELS)

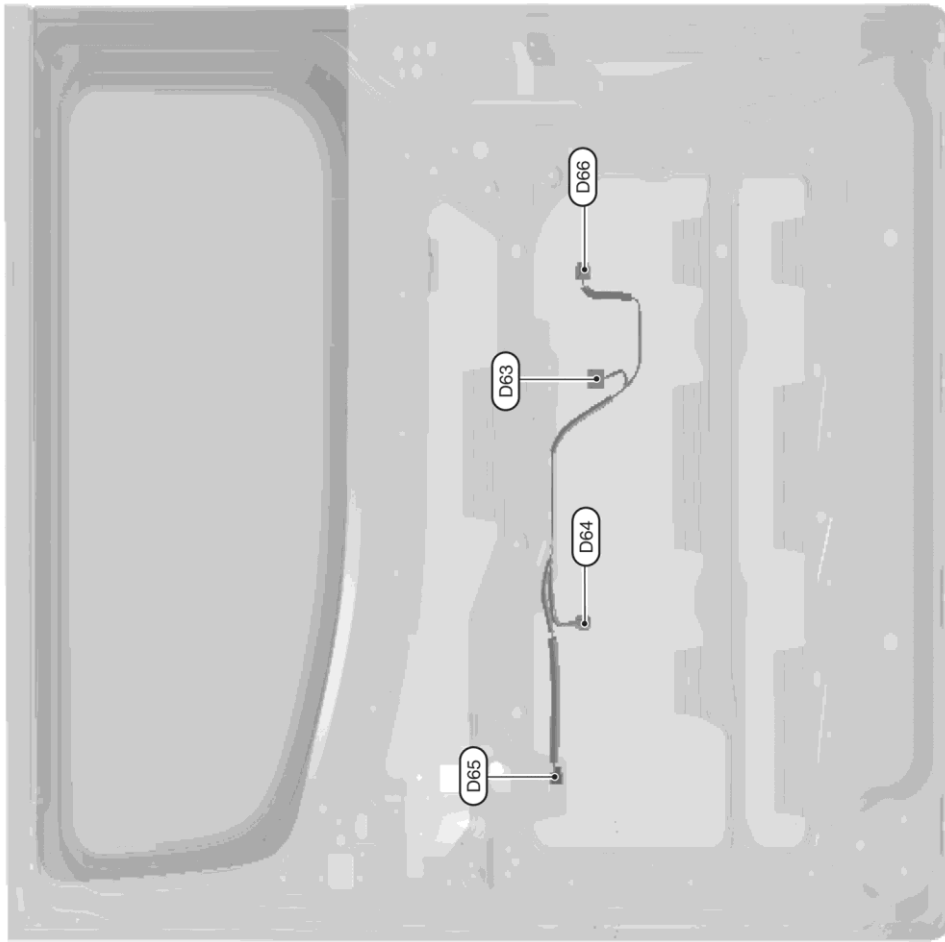

2012/09/28

JRMIC2228GB

DIAGRAMA DE CONEXIONES ELÉCTRICAS

<SISTEMA ELÉCTRICO RELACIONADO>

Mazo de cables del portón trasero (carrocería larga)

BACK DOOR HARNESS (LONG BODY) (RHD MODELS)



2012/05/31

JRMIC1785GB

DIAGRAMA DE CONEXIONES ELÉCTRICAS

<SISTEMA ELÉCTRICO RELACIONADO>

Mazo de cables del portón trasero (carrocería súper larga)

BACK DOOR HARNESS (SUPER LONG STANDARD WIDTH BODY) (RHD MODELS)

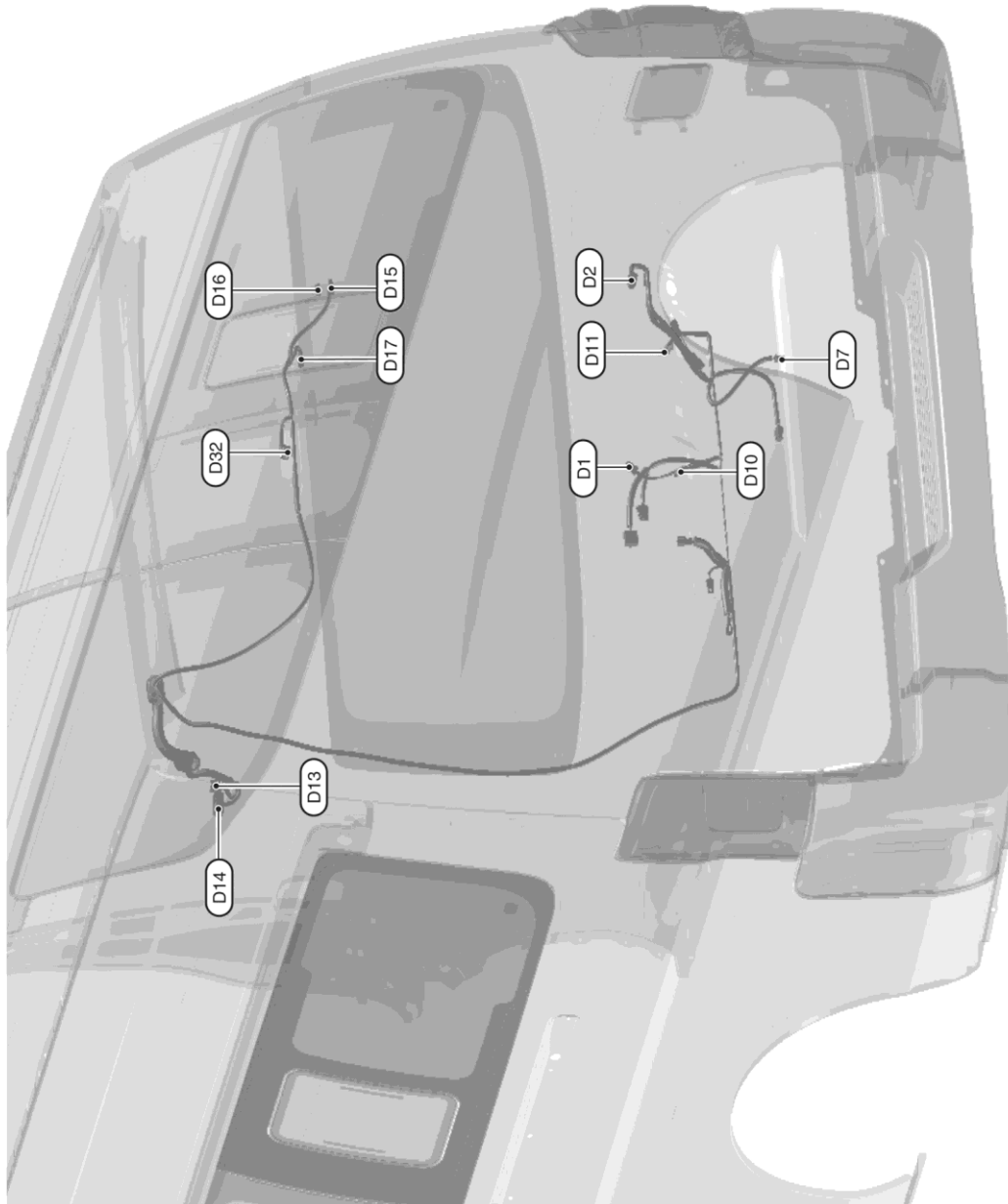

2012/09/28

JRMIC2230GB

DIAGRAMA DE CONEXIONES ELÉCTRICAS

<SISTEMA ELÉCTRICO RELACIONADO>

CARROCERÍA ANCHA

Mazo de cables de la puerta delantera (Lado izq.)

FRONT DOOR HARNESS (LH SIDE) (WIDE BODY) (RHD MODELS)

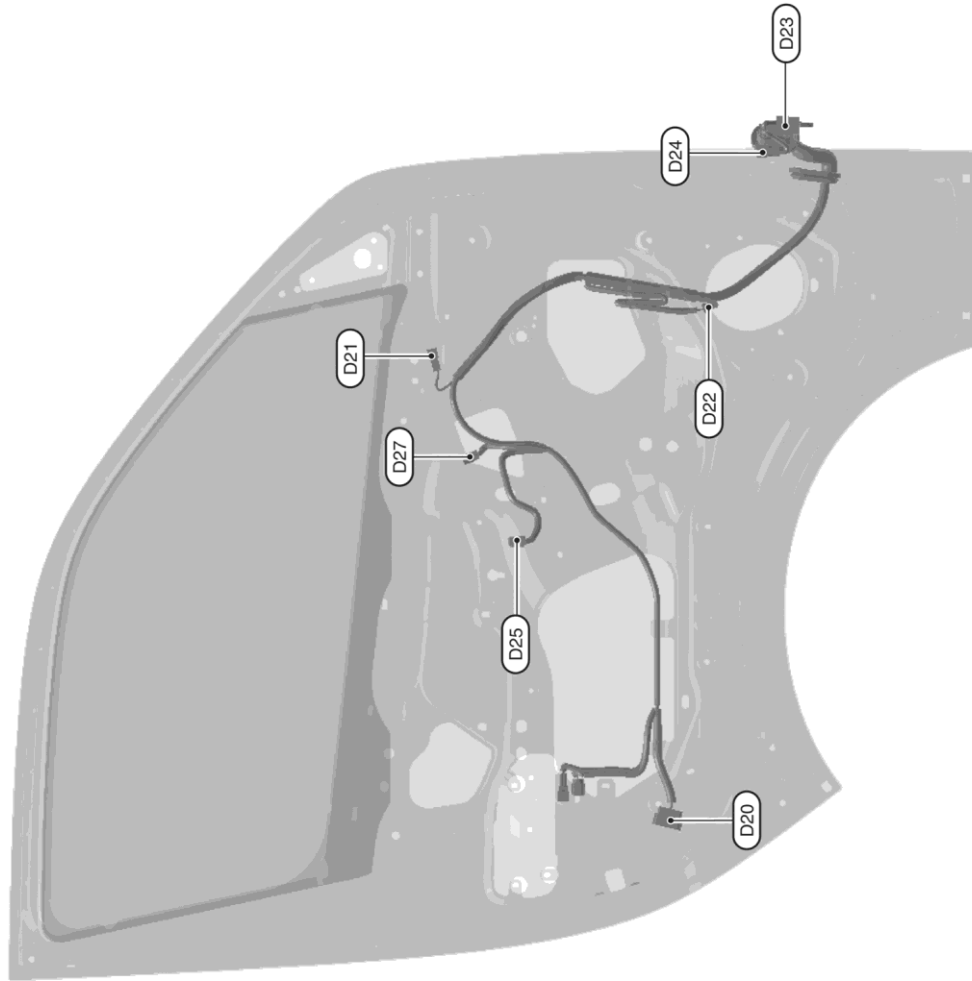

2012/09/28

JRMIC2224GB

DIAGRAMA DE CONEXIONES ELÉCTRICAS

<SISTEMA ELÉCTRICO RELACIONADO>

Mazo de cables de la puerta delantera (Lado dch.)

FRONT DOOR HARNESS (RH SIDE) (WIDE BODY) (RHD MODELS)

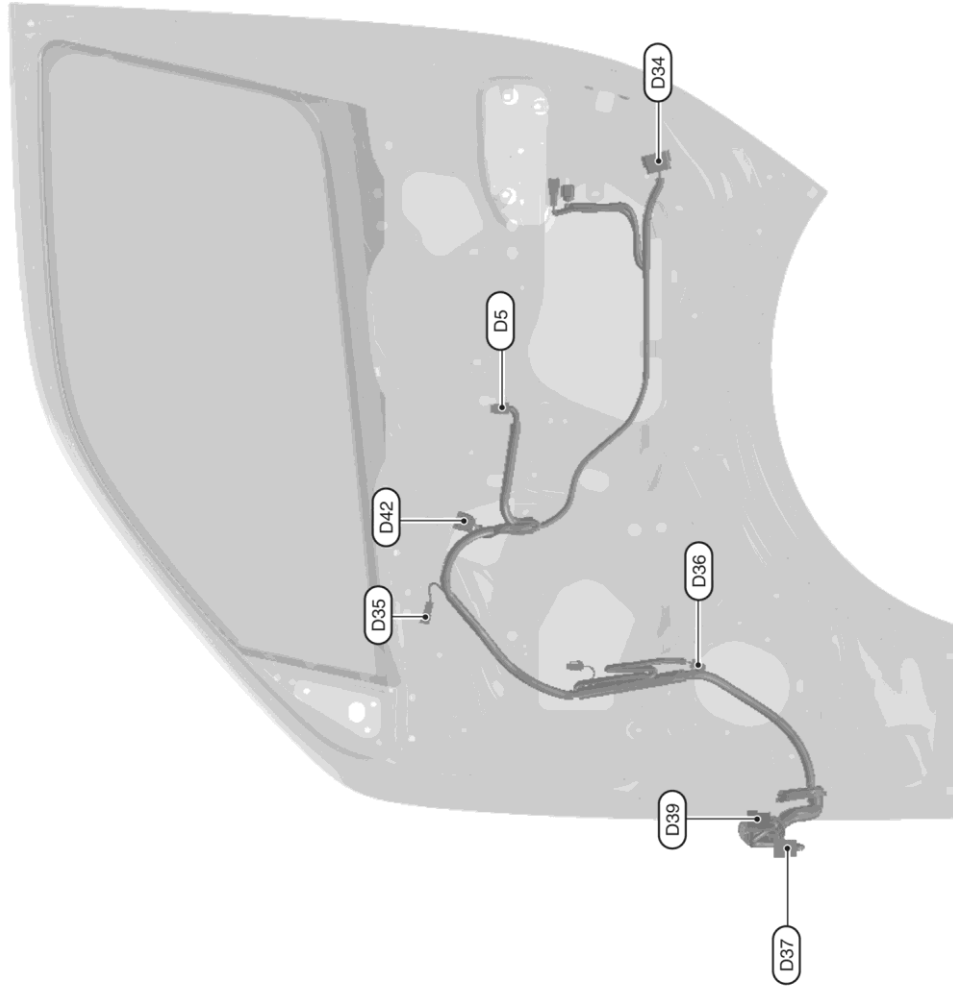

2012/09/28

JRMIC2226GB

DIAGRAMA DE CONEXIONES ELÉCTRICAS

<SISTEMA ELÉCTRICO RELACIONADO>

Mazo de cables de la puerta corredera

SLIDE DOOR HARNESS (WIDE BODY) (RHD MODELS)

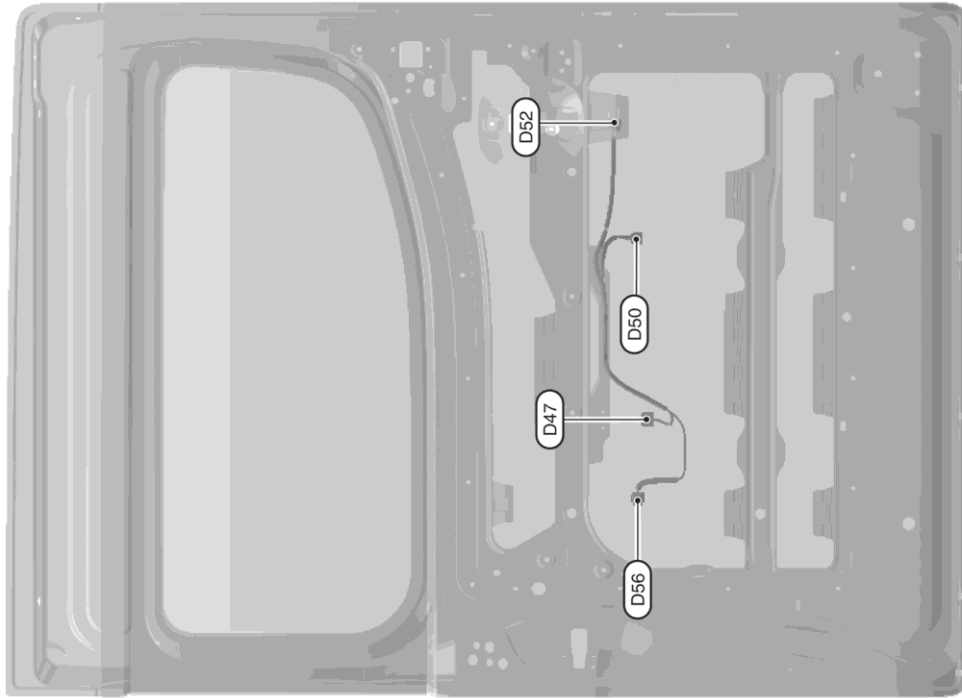

2012/09/28

JRMIC2229GB

DIAGRAMA DE CONEXIONES ELÉCTRICAS

<SISTEMA ELÉCTRICO RELACIONADO>

Mazo de cables del portón trasero (carrocería súper larga)

BACK DOOR HARNESS (SUPER LONG WIDE BODY) (RHD MODELS)

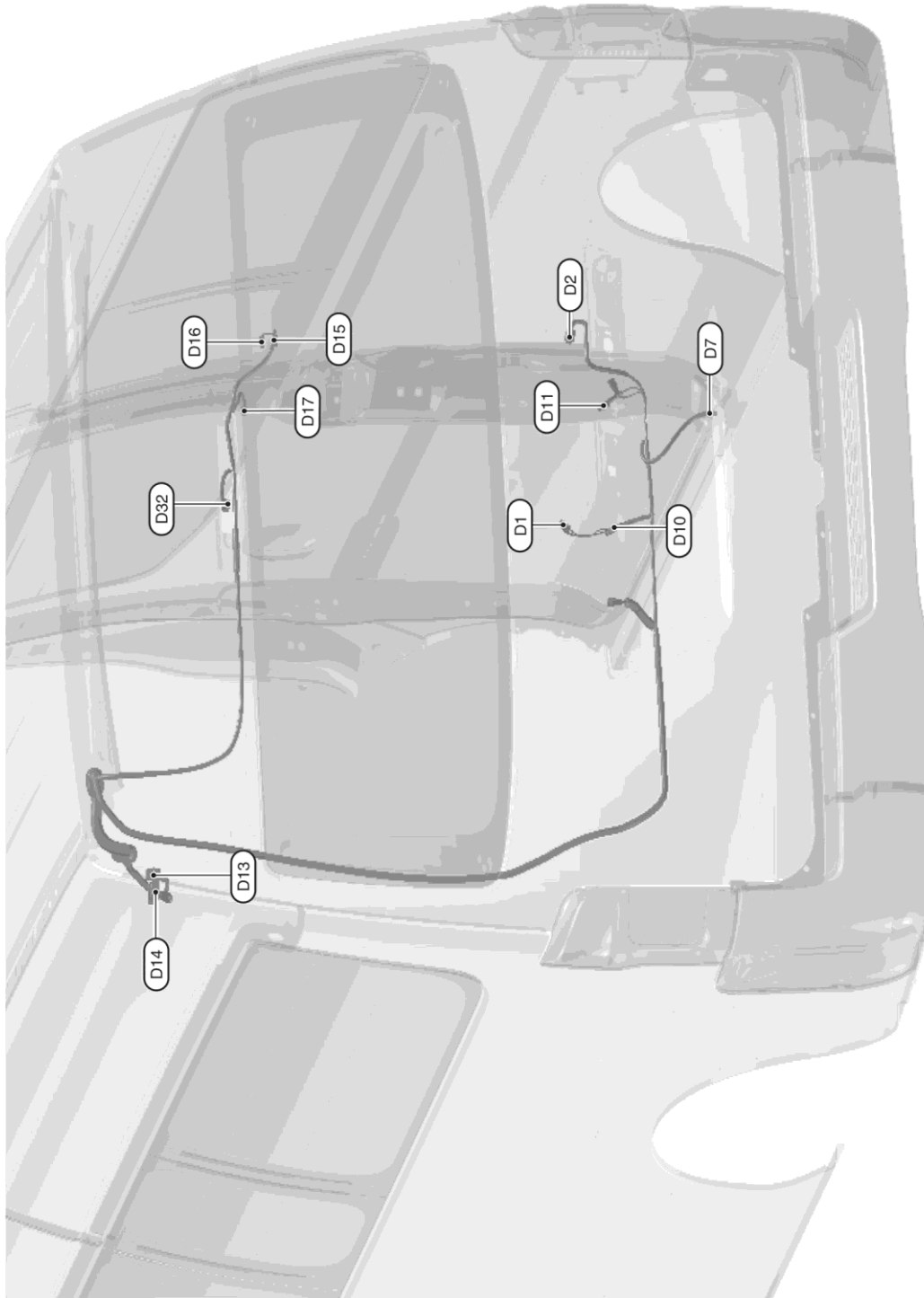

2012/09/28

JRMIC2231GB

DIAGRAMA DE CONEXIONES ELÉCTRICAS

<SISTEMA ELÉCTRICO RELACIONADO>

Mazo de cables de la luz del habitáculo
CARROCERÍA DE ANCHO ESTÁNDAR
Carrocería larga

ROOM LAMP HARNESS (LONG BODY) (RHD MODELS)

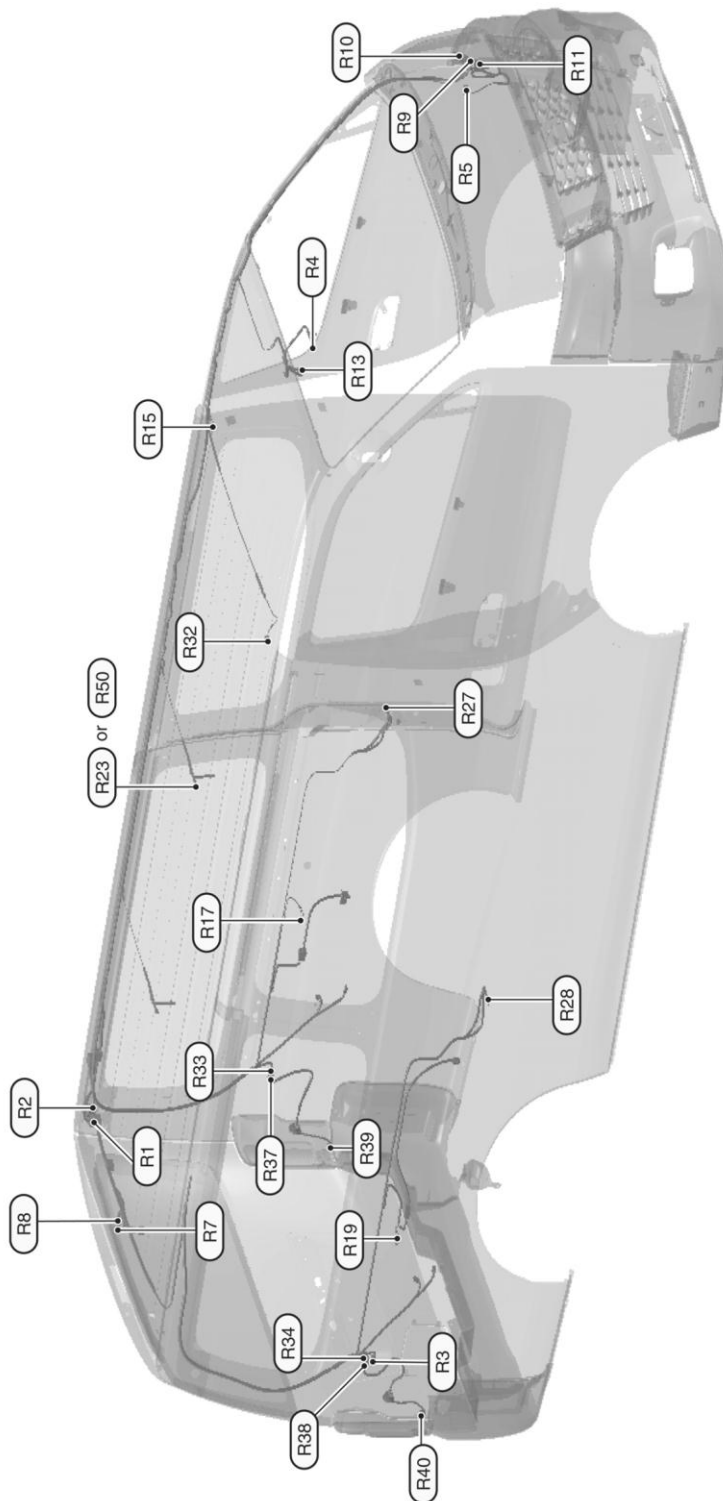

2012/05/31

JRMIC1787GB

DIAGRAMA DE CONEXIONES ELÉCTRICAS

<SISTEMA ELÉCTRICO RELACIONADO>

Carrocería súper larga

ROOM LAMP HARNESS (SUPER LONG STANDARD WIDTH BODY) (RHD MODELS)

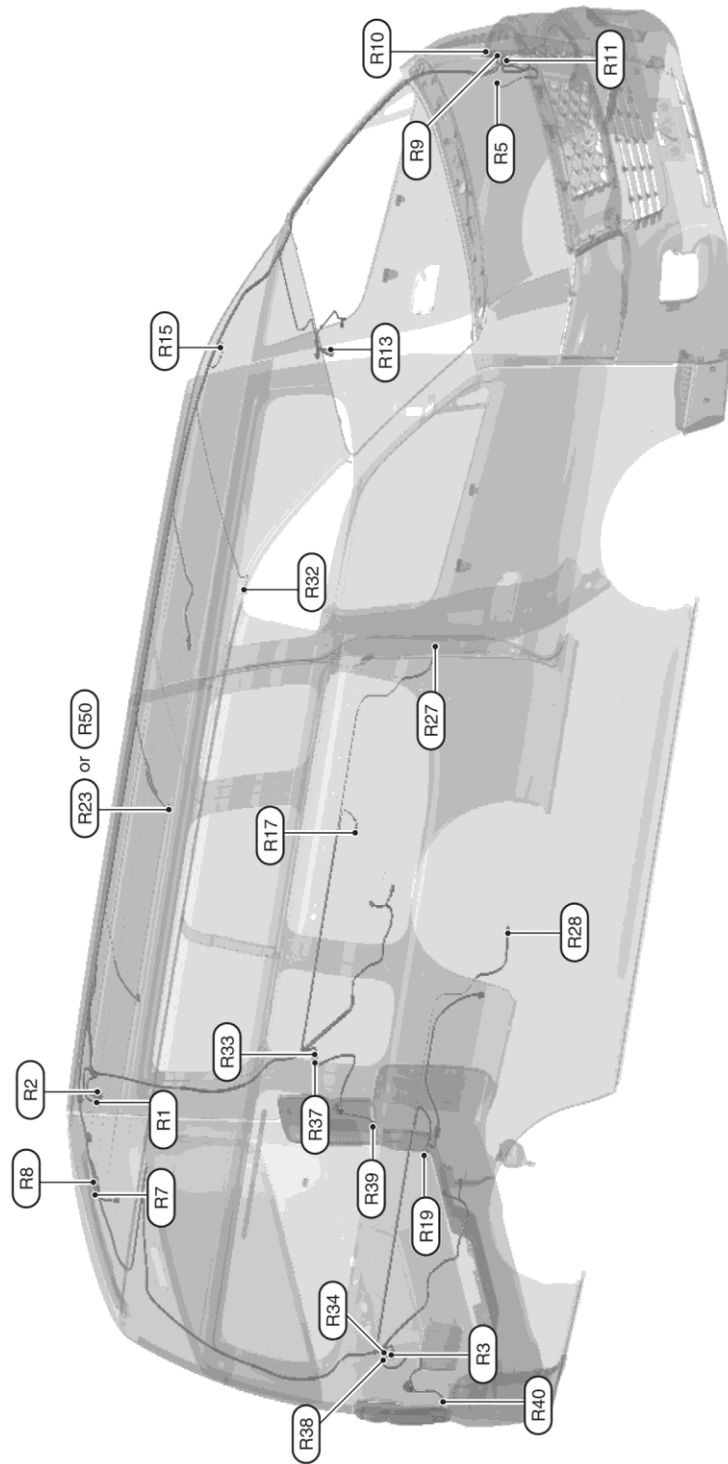

2012/09/28

JRMIC2232GB

DIAGRAMA DE CONEXIONES ELÉCTRICAS

<SISTEMA ELÉCTRICO RELACIONADO>

CARROCERÍA ANCHA

Carrocería súper larga

ROOM LAMP HARNESS (SUPER LONG WIDE BODY) (RHD MODELS)

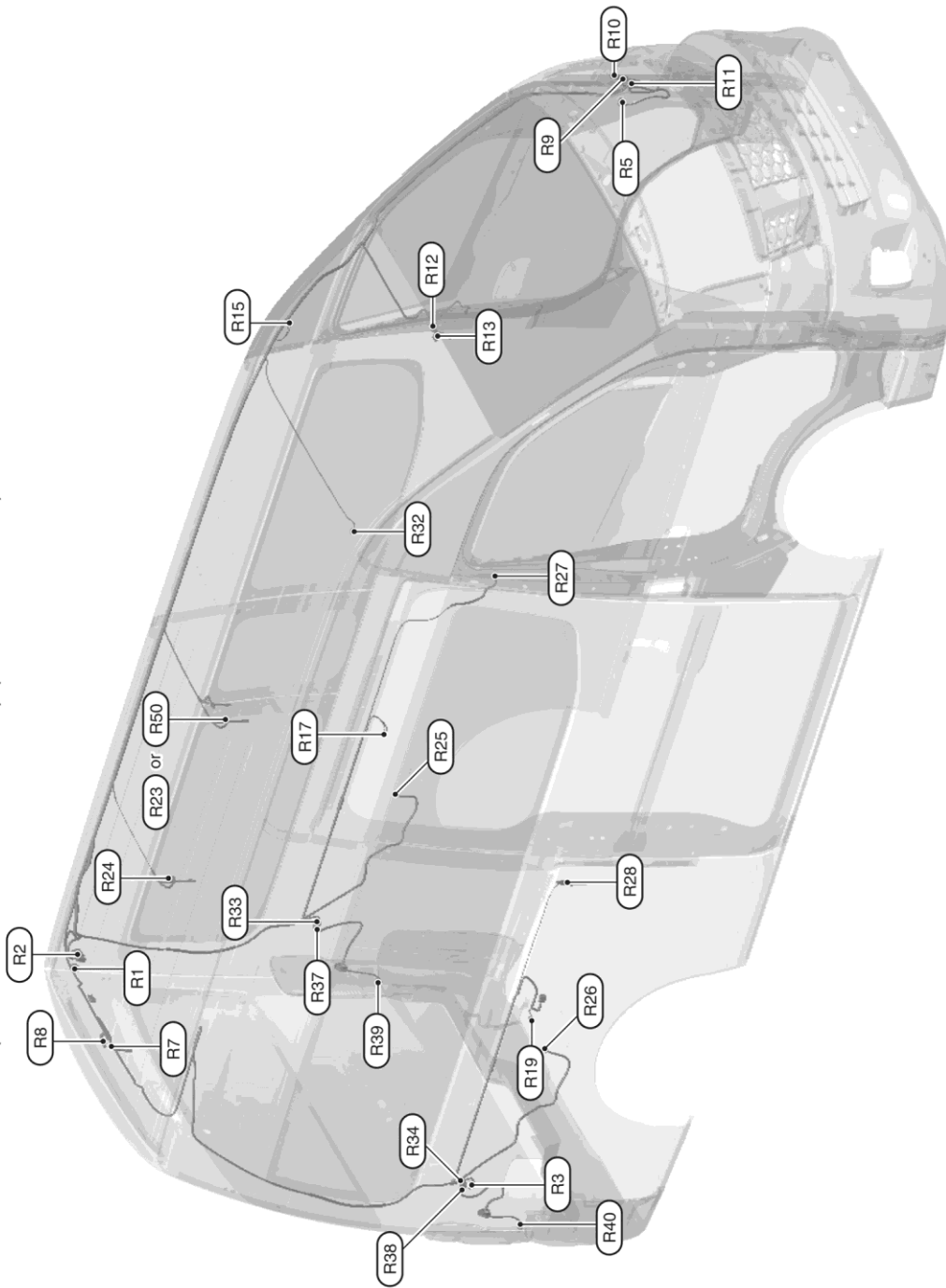

2012/09/28

JRMIC2233GB

DIAGRAMA DE CONEXIONES ELÉCTRICAS

< SISTEMA ELÉCTRICO RELACIONADO >

INFORMACIÓN DE CONECTORES

INFOID:000000008520395

Cómo interpretar el tipo de conector

- 1: Modelo de conector
- 2: Cavity
- 3: Terminales macho (M) y hembra (F)
- 4: Color del conector
- 5: Tipo especial



DIAGRAMA DE CONEXIONES ELÉCTRICAS

< SISTEMA ELÉCTRICO RELACIONADO >

C Instalación del chasis

INFOID:000000008520396

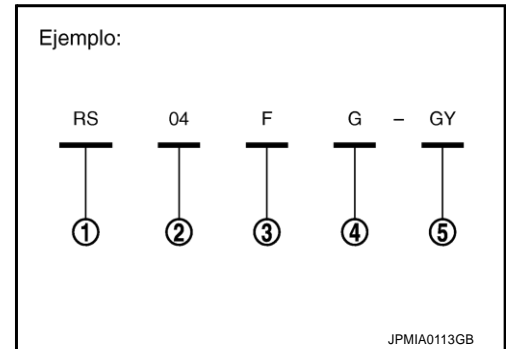
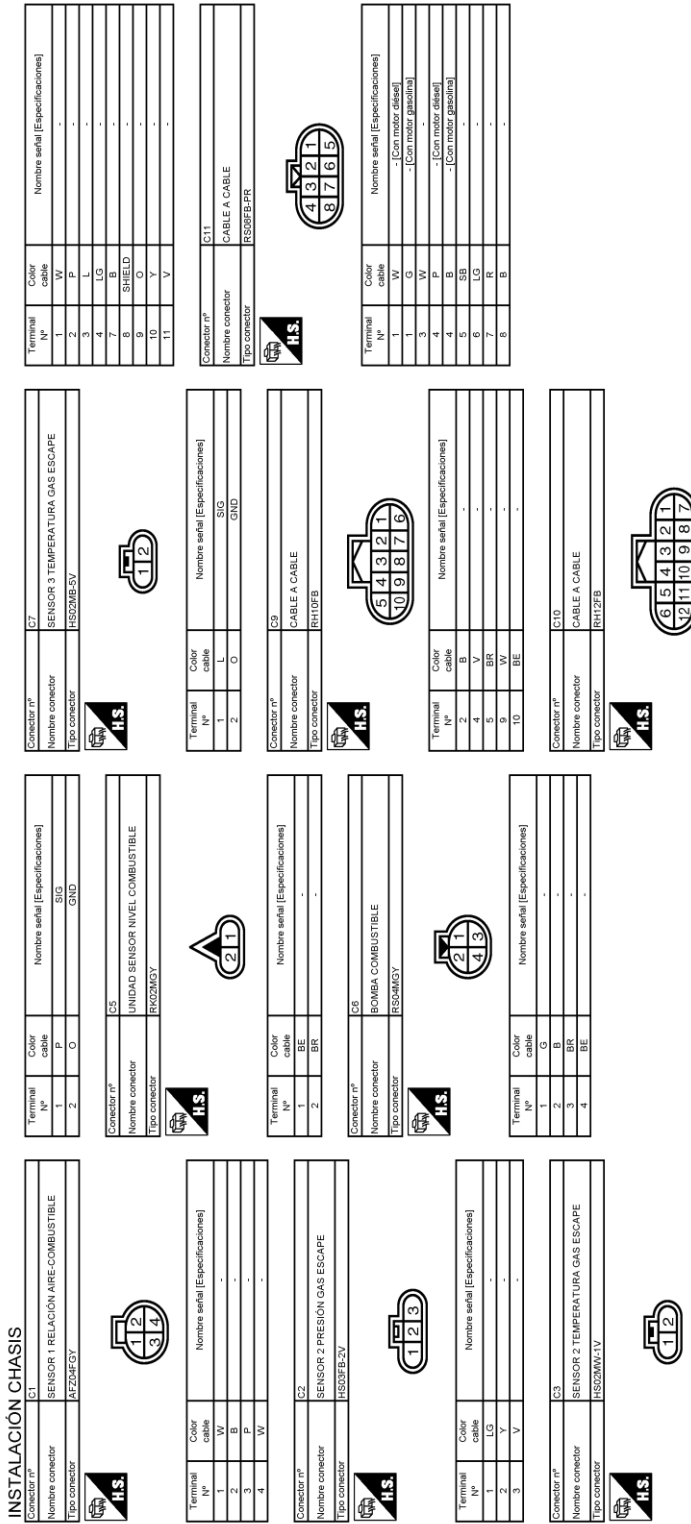

JRMWD5306GB

DIAGRAMA DE CONEXIONES ELÉCTRICAS

< SISTEMA ELÉCTRICO RELACIONADO >

INSTALACIÓN CHASIS

Conector nº	C12
Nombre conector	SENSOR AGUA EN COMBUSTIBLE
Tipo conector	RS22ABR



Terminal nº	Color cable	Nombre señal [Especificaciones]
1	B	-
2	V	-

Conector nº	C13
Nombre conector	ZUMBADOR MARCHA A TRÁS
Tipo conector	RS22FGY



Terminal nº	Color cable	Nombre señal [Especificaciones]
1	W	-
2	B	-

Conector nº	C16
Nombre conector	SENSOR RUEDA TRAS. EQ.
Tipo conector	RS22MVG



Terminal nº	Color cable	Nombre señal [Especificaciones]
1	W	-
2	R	-

Conector nº	C17
Nombre conector	SENSOR RUEDA TRAS. DCH.
Tipo conector	RS22ABR



Terminal nº	Color cable	Nombre señal [Especificaciones]
1	SB	-
2	LG	-

DIAGRAMA DE CONEXIONES ELÉCTRICAS

< SISTEMA ELÉCTRICO RELACIONADO >

D Instalación de la puerta

INFOID:000000008520397

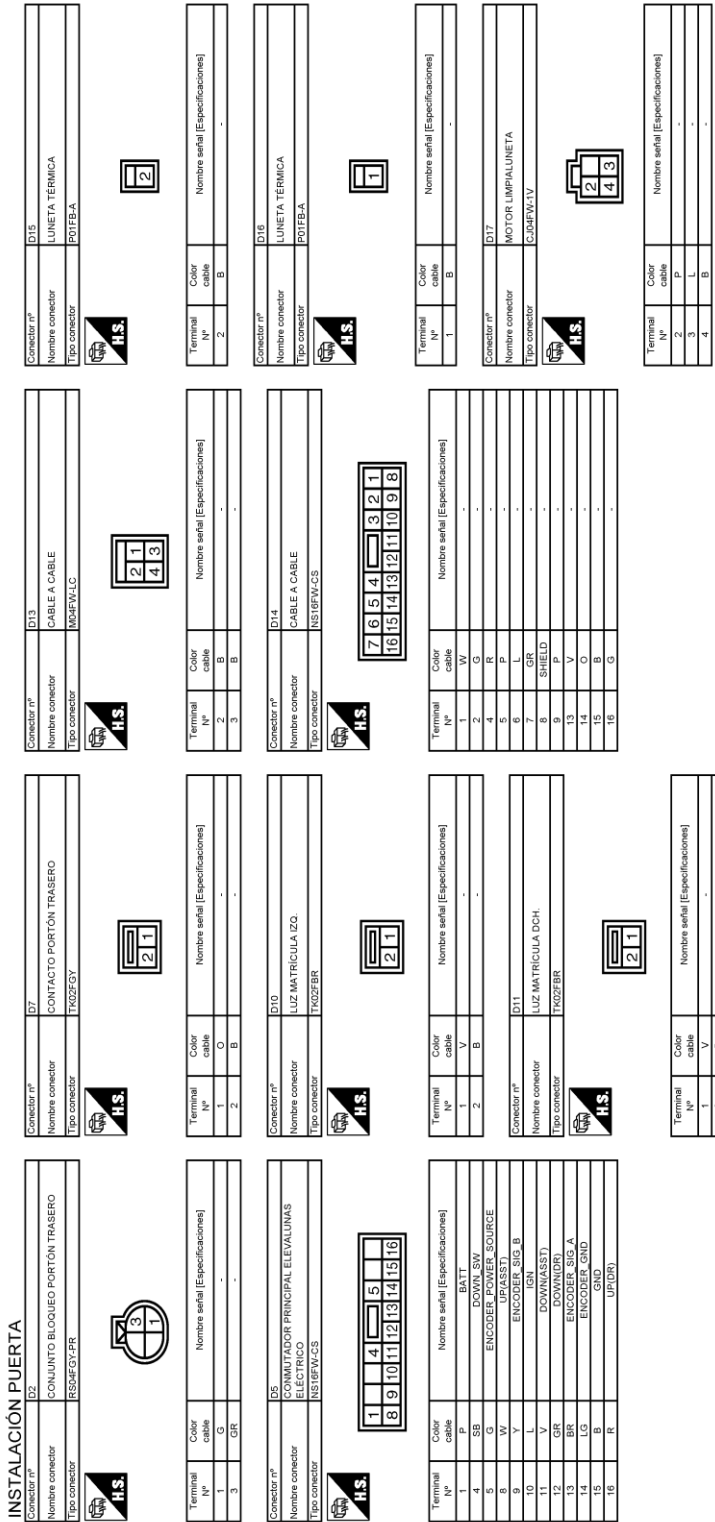

JRMWD5308GB

DIAGRAMA DE CONEXIONES ELÉCTRICAS

< SISTEMA ELÉCTRICO RELACIONADO >

INSTALACIÓN PUERTA

Conector nº	D20
Nombre conector	CONJUNTO BLOQUEO PUERTA DEL (LADO INTERIOR)
Tipo conector	ES0F51RS



Terminal nº	Color cable	Nombre señal [Especificaciones]
1	GR	- [Modulos cond. 2s.]
2	GR	- [Modulos cond. 2s.]
3	R	-
4	B	-

Conector nº	D21
Nombre conector	RETROVISOR EXTERIOR (LADO CONDUCTOR)
Tipo conector	TR08MVA-NH



Terminal nº	Color cable	Nombre señal [Especificaciones]
1	W	-
2	G	-
3	LG	-
4	BR	-
7	GR	-
8	B	-

Conector nº	D22
Nombre conector	ALTAVOZ PUERTA DEL IDO.
Tipo conector	NS02FV-C5



Terminal nº	Color cable	Nombre señal [Especificaciones]
1	V	-
2	SB	-

Conector nº	D23
Nombre conector	CABLE A CABLE
Tipo conector	NS10MMV-C5



Terminal nº	Color cable	Nombre señal [Especificaciones]
1	G	-
2	P	-
3	V	- [Modulos cond. 2s.]
4	V	- [Modulos cond. 2s.]
5	GR	-
6	L	-
7	BR	-
8	B	- [Modulos cond. 2s.]
10	W	- [Modulos cond. 2s.]

Conector nº	D24
Nombre conector	CABLE A CABLE
Tipo conector	TH128MA-NH



Terminal nº	Color cable	Nombre señal [Especificaciones]
1	R	-
2	GR	-
3	G	-
7	LG	-
8	W	-
9	V	-
10	SB	-

Conector nº	D25
Nombre conector	INTERRUPTOR ELEVALUMAS ELÉCTRICO DELANTERO (LADO PASAJERO)
Tipo conector	NS08FV-C5



Terminal nº	Color cable	Nombre señal [Especificaciones]
1	L	-
2	W	-
3	V	-
5	R	-

Conector nº	D26
Nombre conector	CONMUTADOR PRINCIPAL ELEVALUMAS ELÉCTRICO
Tipo conector	NS10FV-C5



Terminal nº	Color cable	Nombre señal [Especificaciones]
1	P	BAT.
2	R	ENCODER SIG_A
8	R	UP/PA.
9	V	ENCODER SIG_B
10	L	IGN
11	GR	DOWN(UR)
12	V	DOWN(PASST)
13	BR	ENCODER SIG_A
14	B	ENCODER SIG_B
15	B	ENCODER SIG_B
16	W	UP/PASST

Conector nº	D27
Nombre conector	CONMUTADOR ELEVALUMAS ELÉCTRICO DELANTERO (LADO CONDUCTOR)
Tipo conector	HS02F-B-8V



Terminal nº	Color cable	Nombre señal [Especificaciones]
1	R	-
2	R	-

DIAGRAMA DE CONEXIONES ELÉCTRICAS

< SISTEMA ELÉCTRICO RELACIONADO >

INSTALACIÓN PUERTA

Conector nº	D38
Nombre conector	MOTOR EVALUINAS ELÉCTRICO DELANTERO (LADO CONDUCTOR)
Tipo conector	RS03FL



Terminal nº	Color cable	Nombre señal [Especificaciones]
1	GR	-
2	G	-
3	Y	-
4	BR	-
5	BR	-
6	LG	-

Conector nº	D39
Nombre conector	CABLE A CABLE
Tipo conector	TH2MMV-NH

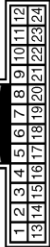

Terminal nº	Color cable	Nombre señal [Especificaciones]
6	V	-
8	R	-
19	SB	-
19	B	-

Conector nº	D32
Nombre conector	LUZ FRENO SUPERIOR
Tipo conector	RI05FB



Terminal nº	Color cable	Nombre señal [Especificaciones]
1	R	-
2	B	-

Conector nº	D34
Nombre conector	CONJUNTO BLOQUEO PUERTA DEL LADO PASAJERO
Tipo conector	EBF03FRS



Terminal nº	Color cable	Nombre señal [Especificaciones]
1	G	-
1	G	-
2	GR	-
2	GR	-
3	R	-
4	B	-

Conector nº	D35
Nombre conector	RETROVISOR EXTERIOR (LADO CONDUCTOR)
Tipo conector	TH08MV-NH



Terminal nº	Color cable	Nombre señal [Especificaciones]
1	V	-
3	G	-
3	G	-
4	BR	-
6	LG	-
7	Y	-
8	B	-

Conector nº	D36
Nombre conector	ALTAVOZ PUERTA DEL DCH.
Tipo conector	NS02FVCS



Terminal nº	Color cable	Nombre señal [Especificaciones]
1	L	-
2	B	-

Conector nº	D37
Nombre conector	CABLE A CABLE
Tipo conector	NS10MMV-CS



Terminal nº	Color cable	Nombre señal [Especificaciones]
1	G	-
2	P	-
3	L	-
3	W	-
4	GR	-
6	L	-
7	BR	-
9	B	-

Terminal nº	Color cable	Nombre señal [Especificaciones]
10	W	-
10	B	-

Conector nº	D38
Nombre conector	CABLE A CABLE
Tipo conector	TH12MMV-NH



Terminal nº	Color cable	Nombre señal [Especificaciones]
9	L	-
10	B	-

Conector nº	D39
Nombre conector	CABLE A CABLE
Tipo conector	TH2MMV-NH

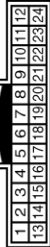

Terminal nº	Color cable	Nombre señal [Especificaciones]
3	Y	-
4	LG	-
5	BE	-
6	L	-
8	R	-
17	V	-
18	B	-
19	B	-
20	SB	-

DIAGRAMA DE CONEXIONES ELÉCTRICAS

< SISTEMA ELÉCTRICO RELACIONADO >

INSTALACIÓN PUERTA

Conector nº	D41
Nombre conector	MOTOR ELEVALUNAS ELECTROICO DELANTERO (LADO CONDUCTOR)
Tipo conector	RS225B-SV



Terminal nº	1	Y	R
Terminal nº	2	-	-

Conector nº	D42
Nombre conector	MOTOR ELEVALUNAS ELECTROICO DELANTERO (LADO CONDUCTOR)
Tipo conector	RS28FL



Terminal nº	1	GR	-
Terminal nº	2	G	-
Terminal nº	4	Y	-
Terminal nº	5	BR	-
Terminal nº	6	LG	-

Conector nº	D43
Nombre conector	INTERRUPTOR ELEVALUNAS ELECTROICO DELANTERO (LADO PASAJERO)
Tipo conector	NS10FV-C3



Terminal nº	1	U	-
Terminal nº	2	V	-
Terminal nº	3	Y	-
Terminal nº	4	R	-
Terminal nº	5	-	-

Conector nº	D47
Nombre conector	UNIDAD CONTROL CIERRE PUERTA CORREDERA IZQ.
Tipo conector	NS10FV-C3



Terminal nº	2	G	CLOSE
Terminal nº	3	B	GND
Terminal nº	4	W	N-POS-SW
Terminal nº	6	LG	RETURN
Terminal nº	7	R	HALF-SW
Terminal nº	8	Y	POS-SW
Terminal nº	9	-	BAT
Terminal nº	10	BR	HANDLE-SW

Conector nº	D50
Nombre conector	CABLE A CABLE
Tipo conector	RS22MB



Terminal nº	1	-	-
Terminal nº	2	-	-
Terminal nº	3	-	-
Terminal nº	4	-	-
Terminal nº	5	-	-
Terminal nº	6	-	-

Conector nº	D52
Nombre conector	CONTACTO MANILLA PUERTA CORREDERA IZQ.
Tipo conector	RS22FB



Terminal nº	1	BR	-
Terminal nº	2	B	-

Conector nº	D55
Nombre conector	CONJUNTO MOTOR CIERRE PUERTA CORREDERA IZQ.
Tipo conector	RS28FV-PR



Terminal nº	1	G	-
Terminal nº	2	L	-
Terminal nº	4	LG	-
Terminal nº	5	B	-
Terminal nº	6	R	-

Conector nº	D53
Nombre conector	UNIDAD CONTROL CIERRE PUERTA CORREDERA DCH.
Tipo conector	NS10FV-C3



Terminal nº	1	G	CLOSE
Terminal nº	2	W	N-POS-SW
Terminal nº	4	LG	RETURN
Terminal nº	6	R	HALF-SW
Terminal nº	7	L	FULL-SW
Terminal nº	8	Y	BAT
Terminal nº	9	-	BAT
Terminal nº	10	BR	HANDLE-SW

Conector nº	D54
Nombre conector	CABLE A CABLE
Tipo conector	RS22MB



Terminal nº	1	Y	-
Terminal nº	2	B	-

Conector nº	D55
Nombre conector	CONTACTO MANILLA PUERTA CORREDERA DCH.
Tipo conector	RS22FB



Terminal nº	1	BR	-
Terminal nº	2	B	-

DIAGRAMA DE CONEXIONES ELÉCTRICAS

< SISTEMA ELÉCTRICO RELACIONADO >

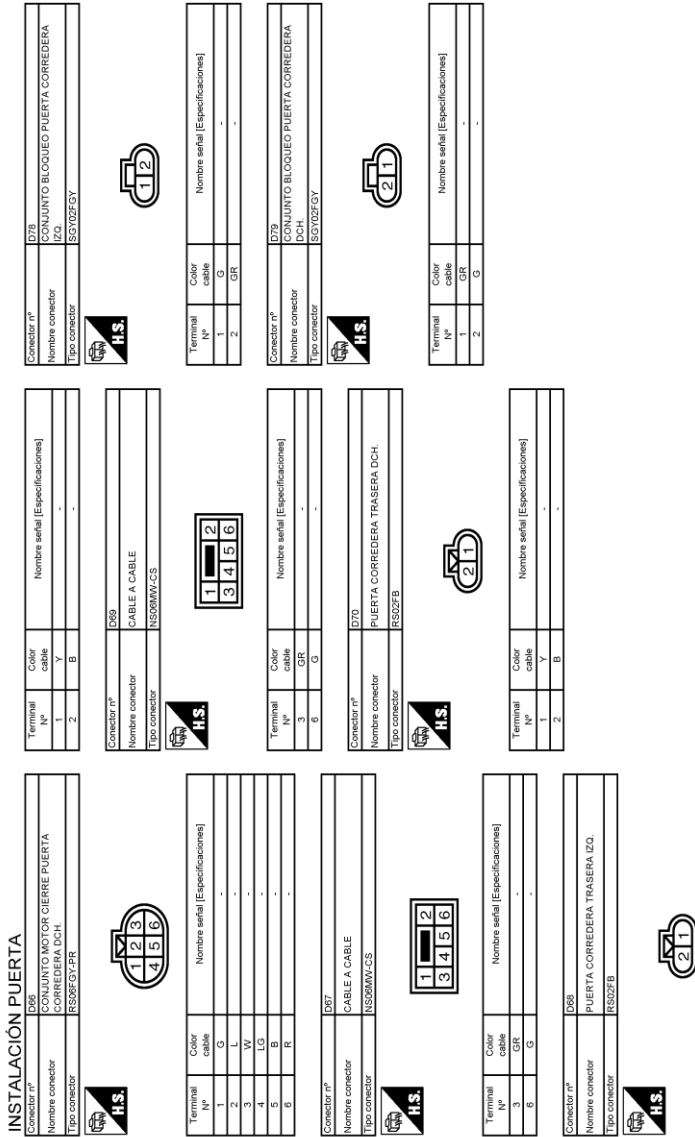

JRMWD5312GB

DIAGRAMA DE CONEXIONES ELÉCTRICAS

< SISTEMA ELÉCTRICO RELACIONADO >

F Instalación del control del motor

INFOID:000000008520399

INSTALACIÓN CONTROL MOTOR

Conector nº	F1
Nombre conector	BUJÍA INCANDESCENCIA Nº 1
Tipo conector	AZZDTFB3V



Terminal nº	1	Color cable	W	Nombre señal [Especificaciones]	-
-------------	---	-------------	---	---------------------------------	---

Conector nº	F2
Nombre conector	BUJÍA INCANDESCENCIA Nº 2
Tipo conector	AZZDTFB3V



Terminal nº	1	Color cable	W	Nombre señal [Especificaciones]	-
-------------	---	-------------	---	---------------------------------	---

Terminal nº	1	Color cable	SB	Nombre señal [Especificaciones]	-
-------------	---	-------------	----	---------------------------------	---

Conector nº	F3
Nombre conector	BUJÍA INCANDESCENCIA Nº 3
Tipo conector	AZZDTFB3V



Terminal nº	1	Color cable	BB	Nombre señal [Especificaciones]	-
-------------	---	-------------	----	---------------------------------	---

Conector nº	F4
Nombre conector	BUJÍA INCANDESCENCIA Nº 4
Tipo conector	AZZDTFB3V



Terminal nº	1	Color cable	L	Nombre señal [Especificaciones]	-
-------------	---	-------------	---	---------------------------------	---

Conector nº	FB
Nombre conector	ACTUADOR CONTROL SOBREALIMENTACIÓN TURBOCOMPRESOR
Tipo conector	HS05FB



Terminal nº	1	Color cable	L	Nombre señal [Especificaciones]	-
-------------	---	-------------	---	---------------------------------	---

Terminal nº	1	Color cable	LG	Nombre señal [Especificaciones]	POWER_VB
2	B	GND			
3	L	CAN_HIGH			
5	P	CAN_LOW			

Conector nº	FB
Nombre conector	ALTERNADOR
Tipo conector	-



Terminal nº	1	Color cable	BY	Nombre señal [Especificaciones]	-
-------------	---	-------------	----	---------------------------------	---

Conector nº	F7
Nombre conector	TERMINAL BATERÍA CON FUSIBLE ENLACE
Tipo conector	-



Terminal nº	5	Color cable	BY	Nombre señal [Especificaciones]	-
-------------	---	-------------	----	---------------------------------	---

Conector nº	FB
Nombre conector	MOTOR ARRANQUE
Tipo conector	-



Terminal nº	5	Color cable	BY	Nombre señal [Especificaciones]	-
-------------	---	-------------	----	---------------------------------	---

Terminal nº	1	Color cable	R	Nombre señal [Especificaciones]	- [Con ST/A] [Con Inmovilizador]
1	W				- [Con ST/M]

Conector nº	FB
Nombre conector	ALTERNADOR
Tipo conector	-



Terminal nº	1	Color cable	BY	Nombre señal [Especificaciones]	-
-------------	---	-------------	----	---------------------------------	---

Conector nº	F10
Nombre conector	SENSOR 1 PRESIÓN GAS ESCAPE
Tipo conector	AZZDFB1



Terminal nº	1	Color cable	L	Nombre señal [Especificaciones]	-
2	W				-
3	Y				-

DIAGRAMA DE CONEXIONES ELÉCTRICAS

< SISTEMA ELÉCTRICO RELACIONADO >

INSTALACIÓN CONTROL MOTOR

Conector nº	F11
Nombre conector	ECM
Tipo conector	ADAP2P-B

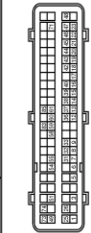

Terminal Nº	Color cable	Nombre señal [Especificaciones]
1	Y	FUEL INJECTOR POWER SUPPLY (CYLINDER NO. 2)
2	BR	FUEL INJECTOR (CYLINDER NO. 2)
3	BR	EXHAUST GAS PRESSURE SENSOR 1
4	W	EXHAUST GAS PRESSURE SENSOR 2
5	W	EXHAUST GAS PRESSURE SENSOR 1
6	W	EXHAUST GAS PRESSURE SENSOR 2
7	B	FUEL PUMP TEMPERATURE SENSOR GROUND
8	V	EXHAUST GAS PRESSURE SENSOR 2 GROUND
9	GR	EGR VOLUME CONTROL VALVE POSITION SENSOR GROUND
10	D	THROTTLE POSITION SENSOR GROUND
11	GR	EGR VOLUME CONTROL VALVE POSITION SENSOR GROUND
12	D	THROTTLE POSITION SENSOR GROUND
13	GR	EGR VOLUME CONTROL VALVE POSITION SENSOR GROUND
14	LG	INTAKE AIR TEMPERATURE SENSOR 1 GROUND
15	LG	ENGINE COOLANT TEMPERATURE SENSOR GROUND
16	P	FUEL RAIL PRESSURE SENSOR GROUND
17	B	SENSOR SHIELD
18	B	CAMSHAFT POSITION SENSOR GROUND
19	B	CAMSHAFT POSITION SENSOR GROUND
20	LG	REFRIGERANT PRESSURE SENSOR POWER SUPPLY
21	Y	EXHAUST GAS PRESSURE SENSOR 1 POWER SUPPLY
22	W	CRANKSHAFT POSITION SENSOR POWER SUPPLY
23	G	EGR VOLUME CONTROL VALVE POSITION SENSOR POWER SUPPLY
24	Y	FUEL INJECTOR POWER SUPPLY (CYLINDER NO. 3)
25	BR	FUEL INJECTOR (CYLINDER NO. 3)
26	BR	FUEL INJECTOR (CYLINDER NO. 3)
27	BR	FUEL INJECTOR (CYLINDER NO. 3)
28	BR	FUEL INJECTOR (CYLINDER NO. 3)
29	BR	FUEL INJECTOR (CYLINDER NO. 3)
30	W	EXHAUST GAS PRESSURE SENSOR 2
31	W	EXHAUST GAS PRESSURE SENSOR 1
32	W	EXHAUST GAS PRESSURE SENSOR 2
33	P	EGR VOLUME CONTROL VALVE POSITION SENSOR
34	GR	THROTTLE POSITION SENSOR
35	GR	THROTTLE POSITION SENSOR
36	GR	REFRIGERANT PRESSURE SENSOR
37	Y	REFRIGERANT PRESSURE SENSOR
38	SB	INTAKE AIR TEMPERATURE SENSOR 1
39	SB	INTAKE AIR TEMPERATURE SENSOR 2
40	TL	ENGINE OIL TEMPERATURE SENSOR
41	TL	ENGINE OIL TEMPERATURE SENSOR
42	R	FUEL RAIL PRESSURE SENSOR
43	R	FUEL RAIL PRESSURE SENSOR
44	R	CAMSHAFT POSITION SENSOR
45	V	THROTTLE POSITION SENSOR
46	W	CRANKSHAFT POSITION SENSOR POWER SUPPLY
47	W	CRANKSHAFT POSITION SENSOR POWER SUPPLY
48	LG	EXHAUST GAS PRESSURE SENSOR 2 POWER SUPPLY
49	Y	TURBOCHARGER BOOST SENSOR POWER SUPPLY
50	Y	FUEL INJECTOR POWER SUPPLY (CYLINDER NO. 4)
51	BR	FUEL INJECTOR (CYLINDER NO. 4)

Conector nº	F15
Nombre conector	SENSOR VELOCIDAD VEHICULO
Tipo conector	AS202FGY



Terminal Nº	Color cable	Nombre señal [Especificaciones]
1	G	-
2	B	-

Conector nº	F16
Nombre conector	MANOCONTACTO ACEITE
Tipo conector	ED1F5T-RS-AR



Terminal Nº	Color cable	Nombre señal [Especificaciones]
1	LG	-

Conector nº	F17
Nombre conector	COMPRESOR
Tipo conector	RS0T-FB



Terminal Nº	Color cable	Nombre señal [Especificaciones]
1	P	-
2	BE	-

Conector nº	F18
Nombre conector	VALVULA SOLENOIDE CONTROL DISTRIBUCION VALVULA ADMISION
Tipo conector	EE2FG-RS-LST



Terminal Nº	Color cable	Nombre señal [Especificaciones]
1	P	-
2	W	POWER(EGI, RLY)

Conector nº	F19
Nombre conector	SENSOR TEMPERATURA REFRIGERANTE MOTOR
Tipo conector	EE2FG-RS



Terminal Nº	Color cable	Nombre señal [Especificaciones]
1	L	-
2	B	-

Conector nº	F20
Nombre conector	VALVULA SOLENOIDE CONTROL VOLUMEN PURGUA CARTUCHO EVAP
Tipo conector	EE2FG-RS



Terminal Nº	Color cable	Nombre señal [Especificaciones]
1	Y	-
2	BR	CUU

DIAGRAMA DE CONEXIONES ELÉCTRICAS

< SISTEMA ELÉCTRICO RELACIONADO >

INSTALACIÓN CONTROL MOTOR

Conector nº	F21
Nombre conector	BOBINA ENCENDIDO N° 1 (CON TRANSISTOR POTENCIA)
Tipo conector	EGR5F1RS



Terminal nº	Color cable	Nombre señal [Especificaciones]
1	LG	-
2	W	-
3	W	-

Conector nº	F22
Nombre conector	BOBINA ENCENDIDO N° 2 (CON TRANSISTOR POTENCIA)
Tipo conector	EGR5F1RS



Terminal nº	Color cable	Nombre señal [Especificaciones]
1	V	-
2	W	-
3	W	-

Conector nº	F23
Nombre conector	BOBINA ENCENDIDO N° 3 (CON TRANSISTOR POTENCIA)
Tipo conector	EGR5F1RS



Terminal nº	Color cable	Nombre señal [Especificaciones]
1	-	-
2	-	-
3	-	-

Terminal nº	Color cable	Nombre señal [Especificaciones]
1	SB	-
2	B	-
3	W	-

Conector nº	F24
Nombre conector	BOBINA ENCENDIDO N° 4 (CON TRANSISTOR POTENCIA)
Tipo conector	EGR5F1RS



Terminal nº	Color cable	Nombre señal [Especificaciones]
1	GR	-
2	B	-
3	W	-

Conector nº	F25
Nombre conector	AUTOMODULADOR
Tipo conector	-



Terminal nº	Color cable	Nombre señal [Especificaciones]
1	B	-
2	-	-

Conector nº	F26
Nombre conector	SENSOR 2 TEMPERATURA AIRE ADMISIÓN
Tipo conector	FEADR2GLC



Terminal nº	Color cable	Nombre señal [Especificaciones]
1	GR	SIG
2	LO	GND

Conector nº	F29
Nombre conector	VALVULA CONTROL SUCCIÓN COMBUSTIBLE
Tipo conector	HSDF2FGY



Terminal nº	Color cable	Nombre señal [Especificaciones]
1	L	SCV_
2	BR	SCV_*

Conector nº	F30
Nombre conector	INYECTOR COMBUSTIBLE N° 1
Tipo conector	HSDF2FGY



Terminal nº	Color cable	Nombre señal [Especificaciones]
1	Y	-
2	BR	-

Conector nº	F31
Nombre conector	INYECTOR COMBUSTIBLE N° 3
Tipo conector	HSDF2FGY



Terminal nº	Color cable	Nombre señal [Especificaciones]
1	Y	-
2	BR	-

Conector nº	F32
Nombre conector	INYECTOR COMBUSTIBLE N° 4
Tipo conector	HSDF2FGY



Terminal nº	Color cable	Nombre señal [Especificaciones]
1	Y	-
2	BR	-

Conector nº	F33
Nombre conector	INYECTOR COMBUSTIBLE N° 2
Tipo conector	HSDF2FGY



Terminal nº	Color cable	Nombre señal [Especificaciones]
1	Y	-
2	BR	-

DIAGRAMA DE CONEXIONES ELÉCTRICAS

< SISTEMA ELÉCTRICO RELACIONADO >

INSTALACIÓN CONTROL MOTOR

Conector nº	F34	Nombre señal [Especificaciones]	
Nombre conector	SENSOR 1 TEMPERATURA GAS ESCAPE		
Tipo conector	HS02MAN-1V		



Terminal nº	Color cable	Nombre señal [Especificaciones]
1	R	SIG
2	W	GND

Conector nº	F35	Nombre señal [Especificaciones]	
Nombre conector	ALTERNADOR		
Tipo conector	HS03FB		



Terminal nº	Color cable	Nombre señal [Especificaciones]
3	L	-
4	Y	- [Con motor diésel]
5	SB	- [Con motor gasolina]
5	R	- [Con motor gasolina]

Conector nº	F36	Nombre señal [Especificaciones]	
Nombre conector	SENSOR POSICIÓN ARBOL LEVAS		
Tipo conector	HS03FB-1V		



Terminal nº	Color cable	Nombre señal [Especificaciones]
1	R	-
3	W	-



Terminal nº	Color cable	Nombre señal [Especificaciones]
1	GR	ISVP
2	V	ISVCC
5	W	ISVP_GND
6	R	ISV-

Terminal nº	Color cable	Nombre señal [Especificaciones]
1	R	-
3	W	-



Terminal nº	Color cable	Nombre señal [Especificaciones]
1	R	-
3	W	-

Terminal nº	Color cable	Nombre señal [Especificaciones]
1	G	EGR_LIFT_VCC (excepto motor YD (tipo 3))
2	P	EGR_LIFT_SIG (excepto motor YD (tipo 3))
3	GR	EGR_LIFT_GND (motor YD (tipo 3))
4	Y	EGR_DC MOTOR *
5	BE	EGR_DC MOTOR *

Conector nº	F39	Nombre señal [Especificaciones]	
Nombre conector	ACTUADOR CONTROL ELÉCTRICO MARIPOSA		
Tipo conector	HS05FB		



Terminal nº	Color cable	Nombre señal [Especificaciones]
1	GR	ISVP
2	V	ISVCC
5	W	ISVP_GND
6	R	ISV-

Conector nº	F40	Nombre señal [Especificaciones]	
Nombre conector	CONDENSADOR		
Tipo conector	M02FVALC		



Terminal nº	Color cable	Nombre señal [Especificaciones]
1	W	-
2	B	-

Conector nº	F41	Nombre señal [Especificaciones]	
Nombre conector	CABLE A CABLE		
Tipo conector	M04FW-GY-1C		



Terminal nº	Color cable	Nombre señal [Especificaciones]
1	R	-
3	R	- [Con T.M.F.]
2	R	- [Con motor T.L. & T.A.]



Conector nº	F42	Nombre señal [Especificaciones]	
Nombre conector	CABLE A CABLE		
Tipo conector	NS06FW-C5		



Terminal nº	Color cable	Nombre señal [Especificaciones]
1	W	- [Sistema control motor]
2	BE	- [Actuador para carburador]
3	G	- [Con motor diésel]
3	W	- [Con motor gasolina]
4	LG	- [Con motor diésel]
4	GR	- [Con motor gasolina]
5	V	- [Con motor diésel]
5	Y	- [Con motor gasolina]
6	BE	- [Con motor diésel]
6	SB	- [Con motor gasolina]
8	P	-
9	BE	- [Con motor diésel]
10	B	- [Con motor gasolina]
11	W	-
12	SB	- [Con motor diésel]
12	R	- [Con motor gasolina]
13	BR	- [Con motor diésel]
13	B	- [Con motor gasolina]
14	G	- [Con motor diésel]
14	Y	- [Con motor gasolina]
15	B	- [Con motor diésel]
15	B	- [Con motor gasolina]

DIAGRAMA DE CONEXIONES ELÉCTRICAS

< SISTEMA ELÉCTRICO RELACIONADO >

INSTALACIÓN CONTROL MOTOR

Conector nº	F44
Nombre conector	SENSOR 2 OXIGENO CALEFACTADO (BANCAIDA)
Tipo conector	R104MB



Terminal nº	Color cable	Nombre señal [Especificaciones]
1	B	-
2	B	-
3	P	-
4	V	-

Conector nº	F45
Nombre conector	SENSOR 1 RELACION AIRE-COMBUSTIBLE (A/C)
Tipo conector	R104MDG-BR



Terminal nº	Color cable	Nombre señal [Especificaciones]
2	B	-
3	V	-
4	R	-

Conector nº	F46
Nombre conector	ACTUADOR CONTROL ELÉCTRICO MARIPOSA
Tipo conector	R10DFB



Terminal nº	Color cable	Nombre señal [Especificaciones]
1	G	-
2	L	-
3	R	-
4	B	-
5	B	-
6	W	-

Conector nº	F47
Nombre conector	ECM
Tipo conector	R104FGY-R2B-R-RH



Terminal nº	Color cable	Nombre señal [Especificaciones]
2	G	THROTTLE CONTROL MOTOR POWER SUPPLY
4	V	AF SENSOR 1 HEATER
5	W	THROTTLE CONTROL MOTOR (OPEN)
6	B	THROTTLE CONTROL MOTOR (CLOSE)
7	W	IGNITION S 1 G N A L NO. 2
10	V	IGNITION S 1 G N A L NO. 2
11	LG	ECM GROUND
12	B	HEATED OXYGEN SENSOR 2 HEATER (BANK 1)
13	P	FUEL PUMP RELAY
14	GR	THROTTLE CONTROL MOTOR RELAY
16	B	ECM GROUND
18	B	ECM RELAY (SELF SHUT-OFF)
21	GR	IGNITION S 1 G N A L NO. 4
24	W	ECM RELAY (SELF SHUT-OFF)
25	BR	SWAY DAMPENER PULSE VOLUME CONTROL SOLENOID (A L U E)
29	L	FUEL INJECTOR NO. 4
30	W	FUEL INJECTOR NO. 3
31	G	FUEL INJECTOR NO. 2
32	R	FUEL INJECTOR NO. 1

Conector nº	F48
Nombre conector	ECM
Tipo conector	R104GR-R2B-L-RH

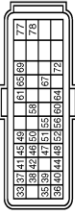

Terminal nº	Color cable	Nombre señal [Especificaciones]
33	V	HEATED OXYGEN SENSOR 2
35	B	SENSOR GROUND
36	B	SENSOR GROUND
37	W	THROTTLE POSITION SENSOR 1
38	R	THROTTLE POSITION SENSOR 2
39	P	REFRIGERANT PRESSURE SENSOR
40	R	SENSOR GROUND
41	R	POWER STEERING SENSOR
42	LG	ECM GROUND
43	LG	SENSOR GROUND (excepto Hong Kong)
44	V	SENSOR GROUND (Hong Kong)
45	W	AF SENSOR 1
46	L	ENGINE COOLANT TEMPERATURE SENSOR
47	G	SENSOR POWER SUPPLY
48	W	SENSOR GROUND
49	BR	AF SENSOR
50	BR	INTAKE AIR TEMPERATURE SENSOR
51	O	SENSOR POWER SUPPLY
52	B	SENSOR GROUND
55	W	SENSOR POWER SUPPLY
56	Y	SENSOR GROUND
58	Y	MASS AIR FLOW SENSOR
60	BR	SENSOR GROUND
61	W	KNOCK SENSOR
64	B	SENSOR GROUND
65	L	CRANKSHAFT POSITION SENSOR
66	L	SHIELD
69	W	CRANKSHAFT POSITION SENSOR
69	LG	CAMSHAFT POSITION SENSOR
72	LG	SENSOR POWER SUPPLY
77	R	POWER SUPPLY FOR ECM (BACKUP)
78	P	INTAKE VALVE TIMING CONTROL SOLENOID VALVE

Conector nº	F49
Nombre conector	SENSOR POSICIÓN ÁRBOL LEVAS (FASE)
Tipo conector	R103FB



Terminal nº	Color cable	Nombre señal [Especificaciones]
1	Y	-
2	Y	-
3	B	-

Conector nº	F50
Nombre conector	SENSOR PRESIÓN SERVODIRECCIÓN
Tipo conector	R103FB



Terminal nº	Color cable	Nombre señal [Especificaciones]
1	BR	GND
2	BR	GND
3	W	POWER

DIAGRAMA DE CONEXIONES ELÉCTRICAS

< SISTEMA ELÉCTRICO RELACIONADO >

INSTALACIÓN CONTROL MOTOR

Conector nº	F51
Nombre conector	CONJUNTO TIA
Tipo conector	RK10FG



Terminal nº	Color cable	Nombre señal [Especificaciones]
1	GR	POWER SUPPLY
2	GR	POWER SUPPLY
3	W	CLINE
4	W	CLINE
5	B	GROUND
6	V	POWER SUPPLY [motor CR]
7	LG	POWER SUPPLY [motor YD]
8	P	BACKUP LAMP RELAY [excepto Oriente Medio]
9	P	BACKUP LAMP RELAY [Oriente Medio]
10	B	STARTER RELAY GROUND

Conector nº	F52
Nombre conector	VALVULA SOLENOIDE CONTROL VALVULA DESVIO ENFRIADOR EGR
Tipo conector	EG2FERS



Terminal nº	Color cable	Nombre señal [Especificaciones]
1	G	EGR_BYPV
2	R	VB

Conector nº	F53
Nombre conector	SENSOR VELOCIDAD VEHICULO
Tipo conector	RS02FGY



Terminal nº	Color cable	Nombre señal [Especificaciones]
1	G	-
2	B	-

Conector nº	F54
Nombre conector	CABLE A CABLE
Tipo conector	RS02FLGY



Terminal nº	Color cable	Nombre señal [Especificaciones]
1	LG	-
2	BR	-

Conector nº	F55
Nombre conector	SENSOR NIVEL ACEITE
Tipo conector	RS03FSEGY



Terminal nº	Color cable	Nombre señal [Especificaciones]
1	G	-
3	GR	-

Conector nº	F56
Nombre conector	CABLE A CABLE
Tipo conector	RS03FB-PR



Terminal nº	Color cable	Nombre señal [Especificaciones]
1	W	-
2	SHIELD	-
3	BB	-
4	BB	-
5	L	-
6	Y	-

Conector nº	F57
Nombre conector	CABLE A CABLE
Tipo conector	RS03FB-PR

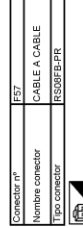

Terminal nº	Color cable	Nombre señal [Especificaciones]
1	R	-
2	G	-
3	Y	-
4	L	-
5	GR	-
6	GR	-

Conector nº	F58
Nombre conector	CABLE A CABLE
Tipo conector	T111FVLA-NH

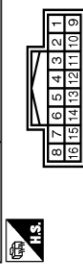

Terminal nº	Color cable	Nombre señal [Especificaciones]
1	LG	-
2	W	-
3	W	-
4	GR	-
5	L	-
6	BR	-
7	BR	-
8	R	-
9	R	-
10	SS	-
11	SS	-
13	Y	-
14	P	-
15	L	-

DIAGRAMA DE CONEXIONES ELÉCTRICAS

< SISTEMA ELÉCTRICO RELACIONADO >

INSTALACIÓN CONTROL MOTOR

Conector nº	F59
Nombre conector	CABLE A CABLE
Tipo conector	THUSEV4NH



Terminal Nº	Color cable	Nombre señal [Especificaciones]
1	R	-
2	GR	-
3	R	- [Usar marcha atrás]
4	P	- [Unidad control transmisión]
5	LG	-
6	V	-
7	W	-
8	GR	-
9	GR	-
10	L	- [Con motor diésel]
11	LG	- [Con motor gasolina]
12	P	- [Con motor diésel]
13	B	- [Sistema arranque]
14	G	- [Ejemplo motor YD]
15	P	- [Ejemplo motor YD]
16	P	- [Con motor YD]
17	GR	- [Con motor QR]
18	L	- [Con motor YD]
19	BE	- [Con motor QR]
20	L	- [Con motor YD]
21	BR	- [Con motor QR]
22	LG	- [Con motor YD]
23	R	- [Con motor diésel]
24	LG	- [Con motor gasolina]
25	LG	-
26	GR	- [Con motor diésel]
27	BR	- [Con motor gasolina]
28	LG	-

29	GR	- [Con motor diésel]
30	Y	- [Con motor gasolina] [Ejemplo Hong Kong]
31	V	- [Con motor gasolina] [Hong Kong]
32	O	- [Con motor gasolina]
33	W	-
34	R	-

Conector nº	F60
Nombre conector	CONTACTO ESTACIONAMIENTO O PUNTO MUERTO (PNP)
Tipo conector	W02FB



Terminal Nº	Color cable	Nombre señal [Especificaciones]
1	R	- [Con motor diésel]
2	LG	- [Con motor gasolina]
3	B	- [Con motor diésel]
4	R	- [Con motor gasolina]

Conector nº	F62
Nombre conector	CONTACTO LUZ MARCHA ATRÁS
Tipo conector	W02FW



Terminal Nº	Color cable	Nombre señal [Especificaciones]
1	BE	- [Con motor diésel]
2	V	- [Con motor gasolina]
3	G	- [Con motor diésel]
4	SB	- [Con motor gasolina]

Conector nº	F63
Nombre conector	MOTOR ARRANQUE
Tipo conector	X01FDY



Terminal Nº	Color cable	Nombre señal [Especificaciones]
1	R	- [Con T/A o inmovilizador]
2	W	- [Con T/M]

Conector nº	F68
Nombre conector	SENSOR TEMPERATURA REFRIGERANTE MOTOR
Tipo conector	E02FGFS



Terminal Nº	Color cable	Nombre señal [Especificaciones]
1	BR	-
2	LG	-

Conector nº	F69
Nombre conector	CABLE A CABLE
Tipo conector	RS02MLGYBD



Terminal Nº	Color cable	Nombre señal [Especificaciones]
1	LG	-
2	BR	-

Conector nº	F70
Nombre conector	CABLE A CABLE
Tipo conector	RS02MAB



Terminal Nº	Color cable	Nombre señal [Especificaciones]
1	W	-
2	SHLD	-
3	V	-
4	SB	-
5	L	-
6	Y	-

Conector nº	F71
Nombre conector	SENSOR DETONACIONES
Tipo conector	E02FG-RS



Terminal Nº	Color cable	Nombre señal [Especificaciones]
1	W	-
2	SHIELD	-

DIAGRAMA DE CONEXIONES ELÉCTRICAS

< SISTEMA ELÉCTRICO RELACIONADO >

INSTALACIÓN CONTROL MOTOR

Conector nº	F72
Nombre conector	MANOCONTACTO ACEITE
Tipo conector	ED1FGYJRSAR



Terminal Nº	1	V
Color cable		
Nombre señal [Especificaciones]		

Conector nº	F73
Nombre conector	SENSOR POSICIÓN CIGUEÑAL (POS)
Tipo conector	RK03FB



Terminal Nº	1	Y
Color cable	2	L
Nombre señal [Especificaciones]	3	SB

Conector nº	F74
Nombre conector	CABLE A CABLE
Tipo conector	RC09MB-PR



Terminal Nº	1	R
Color cable	2	G
Nombre señal [Especificaciones]		

Terminal Nº	3	Y
Color cable	4	L
Nombre señal [Especificaciones]	5	W
Terminal Nº	6	W
Color cable	7	W
Nombre señal [Especificaciones]	8	W

Conector nº	F75
Nombre conector	INYECTOR COMBUSTIBLE Nº 1
Tipo conector	HS02FGY



Terminal Nº	1	R
Color cable	2	
Nombre señal [Especificaciones]		

Conector nº	F76
Nombre conector	INYECTOR COMBUSTIBLE Nº 2
Tipo conector	HS02FGY



Terminal Nº	1	W
Color cable	2	G
Nombre señal [Especificaciones]		

Conector nº	F77
Nombre conector	INYECTOR COMBUSTIBLE Nº 3
Tipo conector	HS02FGY



Terminal Nº	1	W
Color cable	2	Y
Nombre señal [Especificaciones]		

Conector nº	F78
Nombre conector	INYECTOR COMBUSTIBLE Nº 4
Tipo conector	HS02FGY



Terminal Nº	1	W
Color cable	2	L
Nombre señal [Especificaciones]		

Conector nº	RE7
Nombre conector	TERMINAL BATERIA CON FUSIBLE ENLACE
Tipo conector	



Terminal Nº	7	BR
Color cable		
Nombre señal [Especificaciones]		

Conector nº	F88
Nombre conector	MOTOR ARRANQUE
Tipo conector	



Terminal Nº	2	BR
Color cable		
Nombre señal [Especificaciones]		

Conector nº	F89
Nombre conector	MOTOR ARRANQUE
Tipo conector	



Terminal Nº	2	BR
Color cable		
Nombre señal [Especificaciones]		

DIAGRAMA DE CONEXIONES ELÉCTRICAS

< SISTEMA ELÉCTRICO RELACIONADO >

INSTALACIÓN CONTROL MOTOR

Conector nº	F151
Nombre conector	TCM (MÓDULO CONTROL TRANSMISIÓN)
Tipo conector	SP10EBGY



Terminal nº	Color cable	Nombre señal [Especificaciones]
1	-	-
2	-	-
3	-	-
4	-	-
5	-	-
6	-	-
7	-	-
8	-	-
9	-	-
10	-	-

Conector nº	F152
Nombre conector	TCM (MÓDULO CONTROL TRANSMISIÓN)
Tipo conector	SP10FAG



Terminal nº	Color cable	Nombre señal [Especificaciones]
11	-	-
12	-	-
13	-	-
14	-	-
15	-	-
16	-	-
17	-	-
18	-	-
19	-	-
20	-	-

Conector nº	F153
Nombre conector	TCM (MÓDULO CONTROL TRANSMISIÓN)
Tipo conector	SP03F



Terminal nº	Color cable	Nombre señal [Especificaciones]
21	-	-
22	-	-

Conector nº	F154
Nombre conector	CONTACTO POSICIÓN TRANSMISIÓN
Tipo conector	SP10EBGY



Terminal nº	Color cable	Nombre señal [Especificaciones]
1	-	-
2	-	-
3	-	-
4	-	-
5	-	-
6	-	-
7	-	-
8	-	-
9	-	-
10	-	-

Conector nº	F155
Nombre conector	CONTACTO POSICIÓN TRANSMISIÓN
Tipo conector	MS3PV



Terminal nº	Color cable	Nombre señal [Especificaciones]
11	-	-
12	-	-
13	-	-

DIAGRAMA DE CONEXIONES ELÉCTRICAS

< SISTEMA ELÉCTRICO RELACIONADO >

Mazo de cables principal/Mazo de cables de la luz M

INFOID:00000008520400

INSTALACIÓN PRINCIPAL

Conector nº	M4
Nombre conector	UNIDAD SENSOR DIAGNÓSTICO AIRBAG
Tipo conector	NW25F7EX

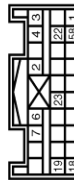

Terminal nº	Color cable	Nombre señal [Especificaciones]
1	BR	IGN
2	B	INFLATOR OR*
3	Y	INFLATOR OR*
4	Y	INFLATOR OR*
6	V	INFLATOR AS*
7	LG	INFLATOR AS*
18	W	ECZS*
19	B	SHLD
23	R	WV
59	W	KLINE

Conector nº	M5
Nombre conector	MEDIDOR MASA CALDAL AIRE
Tipo conector	RH00FB



Terminal nº	Color cable	Nombre señal [Especificaciones]
1	W	EXT_AIR_TEMP_GND
2	W	EXT_AIR_TEMP
3	W	AMF
4	B	AMF_GND
5	LG	VB

Conector nº	M6
Nombre conector	ILUMINACIÓN CENCERO
Tipo conector	A02FW



Terminal nº	Color cable	Nombre señal [Especificaciones]
1	V	-
2	B	-

Conector nº	M7
Nombre conector	INTERRUPTOR MODALIDAD NIEVE
Tipo conector	T03BFW



Terminal nº	Color cable	Nombre señal [Especificaciones]
1	V	-
2	B	-
3	BR	-
5	B	-
6	B	-

Conector nº	M8
Nombre conector	SENSOR POSICIÓN PEDAL ACELERADOR
Tipo conector	RH00FB



Terminal nº	Color cable	Nombre señal [Especificaciones]
1	Y	ACCELERATOR PEDAL POSITION SENSOR 2 [con motor gasolina]
2	LG	AVCC2_APS2 [con motor gasolina]
3	R	VREF_PPSS2 [con motor diesel]
4	SB	AVCC1_APS1
5	W	ACCELERATOR PEDAL POSITION SENSOR 1 [con motor gasolina]
6	BR	AVCC1_APS1 [con motor gasolina]
7	B	AVCC2_APS2 [con motor gasolina]
8	B	GND_PPSS2 [con motor gasolina]
9	B	GND_PPSS2 [con motor gasolina]

Conector nº	M10
Nombre conector	CONECTOR ENLACE DATOS
Tipo conector	BD16FW



Terminal nº	Color cable	Nombre señal [Especificaciones]
4	B	GND
5	B	GND
6	L	CAN-H
7	W	CAN-L
8	Y	IGN
14	BR	CAN-
16	GR	ELEC_B

Conector nº	M12
Nombre conector	CABLE A CABLE
Tipo conector	R500MB-PR



Terminal nº	Color cable	Nombre señal [Especificaciones]
1	B	-
2	LG	-
3	G	-
5	V	-
6	L	-
7	G	-

Terminal nº	W	- [con motor diesel]
1	G	- [con motor gasolina]
3	W	- [con motor diesel]
4	B	- [con motor diesel]
5	SR	- [con motor gasolina]
6	LG	-
7	GR	-
8	B	-

Conector nº	M13
Nombre conector	TOMA ENCENDEDOR CIGARRILLOS
Tipo conector	P02FB-Z



Terminal nº	Color cable	Nombre señal [Especificaciones]
1	BE	- [Excepto Hong Kong]
2	B	- [Excepto Hong Kong]
3	B	- [Hong Kong]

Conector nº	M14
Nombre conector	INTERRUPTOR REGENERACIÓN MANUAL DFF (FILTRO PARTICULAS DIESEL)
Tipo conector	T03BFGT



Terminal nº	Color cable	Nombre señal [Especificaciones]
2	LG	-
3	G	-
5	V	-
6	L	-
7	G	-

DIAGRAMA DE CONEXIONES ELÉCTRICAS

< SISTEMA ELÉCTRICO RELACIONADO >

INSTALACIÓN PRINCIPAL

Conector nº	MT5
Nombre conector	CABLE A CABLE
Tipo conector	NS10FVCS



Terminal nº	Color cable	Nombre señal [Especificaciones]
1	G	-
2	W	-
3	W	- [Modelos cond. 2sg]
3	L	- [Modelos cond. dch]
4	V	-
5	GR	-
6	L	-
6	BR	-
7	B	- [Modelos cond. 2sg]
7	B	- [Modelos cond. dch]
10	W	-

Conector nº	MT6
Nombre conector	CABLE A CABLE
Tipo conector	TH12FVANH



Terminal nº	Color cable	Nombre señal [Especificaciones]
1	GR	-
2	BR	-
3	G	-
7	LG	-
8	W	-
9	V	-
10	SB	-

Conector nº	MT7
Nombre conector	CABLE A CABLE
Tipo conector	TH24FVANH



Terminal nº	Color cable	Nombre señal [Especificaciones]
6	V	-
18	SB	-
19	B	-

Conector nº	MT8
Nombre conector	CABLE A CABLE
Tipo conector	NS10FVCS



Terminal nº	Color cable	Nombre señal [Especificaciones]
2	P	-
3	L	- [Modelos cond. 2sg]
3	W	- [Modelos cond. dch]
4	V	-
5	GR	-
7	BR	-
9	B	-
10	W	- [Modelos cond. 2sg]
10	B	- [Modelos cond. dch]

Conector nº	MT9
Nombre conector	CABLE A CABLE
Tipo conector	TH12FVANH



Terminal nº	Color cable	Nombre señal [Especificaciones]
9	W	-
10	B	-

Conector nº	M20
Nombre conector	CABLE A CABLE
Tipo conector	TH24FVANH



Terminal nº	Color cable	Nombre señal [Especificaciones]
3	Y	-
4	LG	-
6	W	-
8	R	-
16	G	-
17	V	-
19	B	-
20	SB	-

Conector nº	M22
Nombre conector	SENSOR ZONA IMPACTO
Tipo conector	M02FV1V-EKLG



Terminal nº	Color cable	Nombre señal [Especificaciones]
1	W	-
2	B	-

DIAGRAMA DE CONEXIONES ELÉCTRICAS

< SISTEMA ELÉCTRICO RELACIONADO >

INSTALACIÓN PRINCIPAL

Conector nº	M23
Nombre conector	CABLE A CABLE
Tipo conector	NS16MW-C/S



1	2	3	4	5	6	7		
8	9	10	11	12	13	14	15	16

Terminal nº	Color cable	Nombre señal [Especificaciones]
1	W	-
2	B	-
3	L	- [Sistema control motor]
4	L	- [Reservorio de combustible]
5	W	- [Con motor gasolina]
6	L	- [Con motor diésel]
7	G	- [Con motor gasolina]
8	G	- [Con motor diésel]
9	W	- [Con motor gasolina]
10	W	- [Con motor diésel]
11	SB	- [Con motor gasolina]
12	G	- [Con motor diésel]
13	R	- [Con motor gasolina]
14	L	- [Con motor diésel]
15	B	- [Con motor gasolina]

Conector nº	M24
Nombre conector	CABLE A CABLE
Tipo conector	TH16MW-AH



1	2	3	4	5	6	7	8
9	10	11	12	13	14	15	16

Terminal nº	Color cable	Nombre señal [Especificaciones]
1	LG	-
2	V	-
3	V	-
4	BE	-
5	G	-
6	BR	-
7	W	-
8	W	-
9	R	-
10	SB	-
11	SB	-
12	LG	-
13	LG	-
14	V	-
15	B	-

Conector nº	M25
Nombre conector	CABLE A CABLE
Tipo conector	TH32MW-AH



1	2	3	4	5	6	7	8	9	10	11	12	13	14	15	16	17	18
---	---	---	---	---	---	---	---	---	----	----	----	----	----	----	----	----	----

Terminal nº	Color cable	Nombre señal [Especificaciones]
1	R	-
2	W	-
3	R	- [Luz marcha atrás]
4	G	- [Sistema control transmisión]
5	R	-
6	W	-
7	W	-
8	BE	-
9	P	-
10	V	- [Con motor diésel]
11	W	- [Con motor gasolina]
12	L	- [Con motor diésel]
13	R	- [Cuarzo instrumento]
14	R	- [Sistema arranque]
15	L	- [Con motor diésel]
16	L	- [Con motor diésel]
17	R	- [Con motor diésel]

Terminal nº	Color cable	Nombre señal [Especificaciones]
18	W	- [Con motor diésel]
19	V	- [Con motor diésel]
20	L	- [Con motor diésel]
21	P	- [Con motor diésel]
22	G	- [Con motor diésel]
23	LG	- [Con motor diésel]
24	P	- [Con motor gasolina]
25	Y	-
26	P	- [Con motor diésel]
27	BR	- [Con motor diésel]
28	BR	- [Con motor diésel]
29	SB	- [Con motor gasolina]
30	L	- [Con motor diésel]
31	R	- [Con motor diésel]
32	BR	- [Con motor gasolina]

Conector nº	M26
Nombre conector	ECM
Tipo conector	ADA52EP-4/26

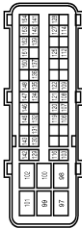

Terminal nº	Color cable	Nombre señal [Especificaciones]
27	B	- [Con motor diésel]
28	B	- [Con motor diésel]
29	B	- [Con motor diésel]
30	B	- [Con motor diésel]
31	G	- [Con motor diésel]
32	G	- [Con motor diésel]
33	G	- [Con motor diésel]
34	W	- [Con motor diésel]
35	B	- [Con motor diésel]
36	B	- [Con motor diésel]

Terminal nº	Color cable	Nombre señal [Especificaciones]
114	B	- [Con motor diésel]
115	BR	- [Con motor diésel]
116	R	- [Con motor diésel]
117	R	- [Con motor diésel]
118	B	- [Con motor diésel]
119	B	- [Con motor diésel]
120	W	- [Con motor diésel]
121	W	- [Con motor diésel]
122	W	- [Con motor diésel]
123	GR	- [Con motor diésel]
124	P	- [Con motor diésel]
125	BR	- [Con motor diésel]
126	BR	- [Con motor diésel]
127	GR	- [Con motor diésel]
128	P	- [Con motor diésel]
129	BR	- [Con motor diésel]
130	V	- [Con motor diésel]
131	V	- [Con motor diésel]
132	LG	- [Con motor diésel]
133	L	- [Con motor diésel]
134	L	- [Con motor diésel]
135	P	- [Con motor diésel]
136	R	- [Con motor diésel]
137	R	- [Con motor diésel]
138	P	- [Con motor diésel]
139	P	- [Con motor diésel]
140	BR	- [Con motor diésel]
141	Y	- [Con motor diésel]
142	V	- [Con motor diésel]
143	P	- [Con motor diésel]
144	P	- [Con motor diésel]
145	W	- [Con motor diésel]
146	W	- [Con motor diésel]
147	L	- [Con motor diésel]
148	P	- [Con motor diésel]
149	Y	- [Con motor diésel]
150	R	- [Con motor diésel]
151	R	- [Con motor diésel]
152	G	- [Con motor diésel]
153	G	- [Con motor diésel]
154	O	- [Con motor diésel]

DIAGRAMA DE CONEXIONES ELÉCTRICAS

< SISTEMA ELÉCTRICO RELACIONADO >

INSTALACIÓN PRINCIPAL

Conector nº	M27
Nombre conector	ECM
Tipo conector	RN24FB-2Z2L-RH

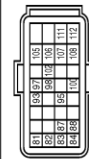

Terminal Nº	Color cable	Nombre señal [Especificaciones]
81	SB	ACCELERATOR PEDAL POSITION SENSOR 1
82	SB	ACCELERATOR PEDAL POSITION SENSOR 2
83	R	SENSOR POWER SUPPLY 1
84	V	SENSOR GROUND
87	G	SENSOR POWER SUPPLY
88	W	DATA LINK CONNECTOR
89	P	IGNITION SWITCH
90	BR	BATTERY FEEDBACK
91	P	WATER PUMP MOTOR (High/Long)
92	P	BATTERY FEEDBACK
100	L	CAN COMMUNICATION LINE
102	BR	SENSOR GROUND
105	R	RNP SIGNAL
106	W	POWER SUPPLY FOR ECM
108	R	STOP JAMP SWITCH
109	W	ECM GROUND
110	B	ECM GROUND
111	B	ECM GROUND
112	B	ECM GROUND

Conector nº	M29
Nombre conector	MOTOR LIMPIAPARABRISAS
Tipo conector	HG5F5GY



Terminal Nº	Color cable	Nombre señal [Especificaciones]
1	G	-
2	B	-
3	G	-
4	BE	- [Modulos cond. 2x]

4	W	- [Modulos cond. 2x]
5	W	- [Modulos cond. 2x]
5	BE	- [Modulos cond. 2x]

Conector nº	M33
Nombre conector	INTERRUPTOR CALEFACTOR
Tipo conector	TK6BFW



Terminal Nº	Color cable	Nombre señal [Especificaciones]
1	B	-
2	BR	-
3	B	-
7	Y	-
8	Y	-

Conector nº	M34
Nombre conector	CONTROL A/A
Tipo conector	M9BPM-LC



Terminal Nº	Color cable	Nombre señal [Especificaciones]
13	W	-
14	W	-
15	B	-
16	BE	-
17	P	-
18	Y	-

Conector nº	M35
Nombre conector	CONTROL A/A
Tipo conector	TK12FV-ANI

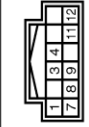

Terminal Nº	Color cable	Nombre señal [Especificaciones]
1	V	-
3	W	-
4	W	-
7	B	-
8	Y	-
9	BR	-
11	G	-
12	B	-

Conector nº	M36
Nombre conector	RELE ESTACIONAMIENTO/PUNTO MUERTO
Tipo conector	MS2ZF-M2-LC



Terminal Nº	Color cable	Nombre señal [Especificaciones]
1	R	-
2	B	-
3	B	-
5	L	-

Conector nº	M39
Nombre conector	MOTOR VENTILADOR DELANTERO
Tipo conector	M92FM-LC



Terminal Nº	Color cable	Nombre señal [Especificaciones]
1	Y	-
2	P	-

Conector nº	M40
Nombre conector	MANDO CONTROL REMOTO RETROVISOR EXTER
Tipo conector	TK16FW



Terminal Nº	Color cable	Nombre señal [Especificaciones]
2	GR	-
3	LG	-
4	W	-
5	W	-
6	G	-
7	BE	-
8	LS	-
9	G	-
10	Y	-
11	Y	-
12	B	-
13	P	-
15	B	-
16	V	-

DIAGRAMA DE CONEXIONES ELÉCTRICAS

< SISTEMA ELÉCTRICO RELACIONADO >

INSTALACIÓN PRINCIPAL

Conector nº	M43
Nombre conector	AMPLIF. TERMOCONTROL
Tipo conector	A03FV



Terminal nº	Color cable	Nombre señal [Especificaciones]
1	G	-
2	B	-
3	SB	-

Conector nº	M44
Nombre conector	IPDM E/R
Tipo conector	NS12FVCS



Terminal nº	Color cable	Nombre señal [Especificaciones]
40	P	-
41	B	-
42	L	-
43	V	-
44	LG	-
45	L	-
46	G	-
47	B	-
48	V	-
49	Y	-
50	G	-
51	Y	-

Conector nº	M45
Nombre conector	CONMUTADOR REGULACIÓN FARGOS
Tipo conector	A04FV

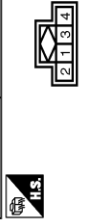

Terminal nº	Color cable	Nombre señal [Especificaciones]
1	W	-
2	U	-
3	B	-
4	B	-

Conector nº	M49
Nombre conector	CABLE A CABLE
Tipo conector	NS10MMZCS



Terminal nº	Color cable	Nombre señal [Especificaciones]
1	SB	-
2	R	-
3	R	-
4	GR	-
7	B	-
8	BR	-
9	L	-
13	G	-
14	BE	-
16	B	-

Conector nº	M50
Nombre conector	CABLE A CABLE
Tipo conector	T140MMZ.NH

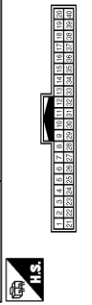

Terminal nº	Color cable	Nombre señal [Especificaciones]
10	LG	-
11	GR	-
12	SB	-
13	SB	-
14	BR	-
15	P	-
16	V	-
19	G	-
30	Y	-
31	BE	-
32	W	-
33	Y	-
54	BR	-
35	GR	-
37	P	-
39	P	-
40	SHIELD	-

Conector nº	M51
Nombre conector	INT. ENFRIADOR TRASERO
Tipo conector	T08FBR



Terminal nº	Color cable	Nombre señal [Especificaciones]
1	Y	-
2	GR	-
6	L	-
7	B	-

Conector nº	M3
Nombre conector	CONTACTO HEBILLA CINTURÓN SEGURIDAD (L.A)
Tipo conector	T140MMZ.NH



Terminal nº	Color cable	Nombre señal [Especificaciones]
1	L	-
2	B	-

Conector nº	M54
Nombre conector	SENSOR TRAMPILLA INTERIOR
Tipo conector	R100MB



Terminal nº	Color cable	Nombre señal [Especificaciones]
1	L	-
2	B	-
5	V	-
6	P	-

DIAGRAMA DE CONEXIONES ELÉCTRICAS

< SISTEMA ELÉCTRICO RELACIONADO >

INSTALACIÓN PRINCIPAL

Conector nº	IM59
Nombre conector	CABLE A CABLE
Tipo conector	NS208RE/C.S



Terminal nº	Color cable	Nombre señal [Especificaciones]
1	R	-
2	B	-
3	B	-
4	R	-
5	W	-
6	SB	-

Conector nº	IM61
Nombre conector	TERMINAL BATERIA CON FUSIBLE ENLACE
Tipo conector	-



Terminal nº	Color cable	Nombre señal [Especificaciones]
6	B/R	-

Conector nº	IM63
Nombre conector	CABLE A CABLE
Tipo conector	RH10MB

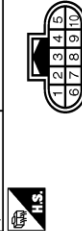

Terminal nº	Color cable	Nombre señal [Especificaciones]
2	U	-
5	BR	-
9	L	-
10	BE	-

Conector nº	IM64
Nombre conector	CABLE A CABLE
Tipo conector	RH12MB



Terminal nº	Color cable	Nombre señal [Especificaciones]
1	W	-
2	P	-
3	L	-
4	LG	-
7	B	-
8	SHIELD	-
9	BE	-
10	Y	-
11	V	-

Conector nº	IM65
Nombre conector	CONTACTO PUERTA DEL (LADO CONDUCTOR)
Tipo conector	A03FV



Terminal nº	Color cable	Nombre señal [Especificaciones]
1	BR	-

Conector nº	IM66
Nombre conector	CABLE A CABLE
Tipo conector	NS10FV/C.S

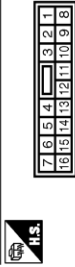

Terminal nº	Color cable	Nombre señal [Especificaciones]
1	GR	-
2	R	-
4	-	-
5	P	-
6	W	-
7	SB	-
8	GR	-
9	BE	-
12	LS	-
14	L	-
15	V	-
16	G	-

Conector nº	IM67
Nombre conector	IPDM-ER
Tipo conector	TH40FV-NH



Terminal nº	Color cable	Nombre señal [Especificaciones]
67	BR	- [Con motor diésel]
67	W	- [Con motor gasolina]
68	SB	-
69	BE	-
70	BE	-
71	BE	-
74	P	-
76	P	-
79	B	-

60	Y	-
61	BR	-
62	P	-
63	G	-
64	G	-
65	W	-
66	R	-
67	W	-
68	R	-
69	W	-
95	W	-
96	G	-
97	Y	-
102	Y	-
103	Y	-
104	Y	-
105	W	-

Conector nº	IM68
Nombre conector	MEDIDOR MASA CAUDAL AIRE
Tipo conector	RH5FB



Terminal nº	Color cable	Nombre señal [Especificaciones]
1	BR	CONDTA
2	Y	INTAKE AIR - FLOW SENSOR
3	Y	MASS AIR FLOW SENSOR
4	BR	SENSOR GROUND (MASS AIR FLOW SENSOR)
5	W	PWR(VB)

DIAGRAMA DE CONEXIONES ELÉCTRICAS

< SISTEMA ELÉCTRICO RELACIONADO >

INSTALACIÓN PRINCIPAL

Conector nº	M69
Nombre conector	RESISTOR VENTILADOR DELANTERO
Tipo conector	TINORFV1V



Terminal nº	Color cable	Nombre señal [Especificaciones]
1	W	-
2	RE	-
4	P	-

Conector nº	M70
Nombre conector	IFOM E/R
Tipo conector	NS09FBZCS



Terminal nº	Color cable	Nombre señal [Especificaciones]
52	SG	- [Con motor diesel]
53	R	- [Con motor gasolina]
54	L	-
55	LG	- [Con motor diesel]
56	W	- [Con motor gasolina]
57	W	-
59	P	-

Conector nº	M72
Nombre conector	SENSOR CORRIENTE BATERIA
Tipo conector	SS02WFSY



Terminal nº	Color cable	Nombre señal [Especificaciones]
1	LG	-
2	Y	-
4	SB	-

Conector nº	M73
Nombre conector	INT. CONTACTO PUERTA CORREDERA DCH. [LAL]
Tipo conector	NS09FVCS



Terminal nº	Color cable	Nombre señal [Especificaciones]
1	R	-
2	W	-
4	W	-

Conector nº	M75
Nombre conector	UNIDAD CONTROL INCANDESCENCIA
Tipo conector	FIX08BZANZZ



Terminal nº	Color cable	Nombre señal [Especificaciones]
1	R	-
3	W	-
4	W	-
6	L	-
7	G	-
8	V	-

Conector nº	M76
Nombre conector	CABLE A CABLE
Tipo conector	MS0FV-GY-LC



Terminal nº	Color cable	Nombre señal [Especificaciones]
1	L	-
2	G	-
3	Y	-
4	R	-
5	R	-
6	SB	-
7	W	-
8	W	- [Excepto TM y motor YD]
	Y	- [Con TM y motor YD]

Conector nº	M77
Nombre conector	CABLE A CABLE
Tipo conector	TIO0FY



Terminal nº	Color cable	Nombre señal [Especificaciones]
1	G	-
2	Y	-

Terminal nº	3	LG	-
Terminal nº	4	V	-

Conector nº	M78
Nombre conector	CABLE A CABLE
Tipo conector	NH10MMV-CB10

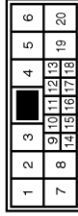

Terminal nº	Color cable	Nombre señal [Especificaciones]
3	G	-
4	BR	-
5	V	-
6	SB	-
7	R	-
8	R	-
14	R	-
15	W	-
16	G	-
17	P	-
18	LG	-

Conector nº	M83
Nombre conector	SENSOR RUEDA DEL DCH.
Tipo conector	RH02ABR



Terminal nº	Color cable	Nombre señal [Especificaciones]
1	P	-
2	G	-

DIAGRAMA DE CONEXIONES ELÉCTRICAS

< SISTEMA ELÉCTRICO RELACIONADO >

INSTALACIÓN PRINCIPAL

Conector nº	M59
Nombre conector	RELE BLOQUEO CAMBIOS
Tipo conector	MS23FL-1B2-LC



Terminal Nº	Color cable	Nombre señal [Especificaciones]
1	L	-
2	L	-
3	R	-
4	Y	-
5	Y	-

Conector nº	M60
Nombre conector	TERMINAL BATERIA CON FUSIBLE ENLACE
Tipo conector	LOG2CY-1MC



Terminal Nº	Color cable	Nombre señal [Especificaciones]
1	L	-
2	L	-
3	R	-
4	R	-

Conector nº	M61
Nombre conector	SENSOR CORRIENTE BATERIA
Tipo conector	RN103FB



Terminal Nº	Color cable	Nombre señal [Especificaciones]
1	L	-
2	R	-
3	R	-

Terminal Nº	Color cable	Nombre señal [Especificaciones]
1	LG	-
2	L	-
3	SB	-

Conector nº	M63
Nombre conector	IPDM E/R
Tipo conector	LOG2FEMC



Terminal Nº	Color cable	Nombre señal [Especificaciones]
106	L	-
107	W	-

Conector nº	M64
Nombre conector	IPDM E/R
Tipo conector	MR6FW-LLC



Terminal Nº	Color cable	Nombre señal [Especificaciones]
60	L	-
61	P	-
63	Y	-
65	SB	-

Conector nº	M65
Nombre conector	CABLE A CABLE
Tipo conector	MS2MM-LC



Terminal Nº	Color cable	Nombre señal [Especificaciones]
1	L	-
2	L	-

Conector nº	M66
Nombre conector	SENSOR RUEDA DEL EJO
Tipo conector	RHD2MGY



Terminal Nº	Color cable	Nombre señal [Especificaciones]
1	L	-
2	P	-

Conector nº	M67
Nombre conector	UNIDAD SENSOR DIAGNOSTICO AIRBAG
Tipo conector	NI2ZF-V1MEX



Terminal Nº	Color cable	Nombre señal [Especificaciones]
10	Y	ELR_RH+
11	LG	ELR_RH-

Conector nº	M68
Nombre conector	PRETENSOR CINTURÓN SEGURIDAD DCH.
Tipo conector	ACS23FY



Terminal Nº	Color cable	Nombre señal [Especificaciones]
1	Y	-
2	LG	-

Conector nº	M69
Nombre conector	IPDM E/R
Tipo conector	NS36FW-2S



Terminal Nº	Color cable	Nombre señal [Especificaciones]
32	W	-
34	P	-
36	LG	-

DIAGRAMA DE CONEXIONES ELÉCTRICAS

< SISTEMA ELÉCTRICO RELACIONADO >

INSTALACIÓN PRINCIPAL

Conector nº	M100
Nombre conector	UNIDAD SENSOR DIAGNÓSTICO AIRBAG
Tipo conector	NW2ZF-24LEX

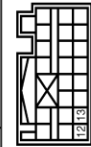

Terminal Nº	Color cable	Nombre señal [Especificaciones]
12	P	ELR_LH+
13	V	ELR_LH-

Conector nº	M101
Nombre conector	CABLE A CABLE
Tipo conector	TH48FW-NH

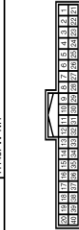

Terminal Nº	Color cable	Nombre señal [Especificaciones]
5	L	-
10	R	- [Unidad airbag]
11	BE	- [Cuadro instrumentos]
12	LL	-
14	BR	-
15	WV	-
16	B	-
17	P	-
18	V	-
20	R	-
21	BR	-
23	BE	-
24	R	-
26	GR	-
27	BR	-
29	SB	-
29	BR	-

30	W	-
31	P	-
32	L	-
34	R	-
35	BR	- [Con T/A]
36	V	- [Sin T/A]
37	W	-
38	SS	-
40	SS	-

Conector nº	M102
Nombre conector	RELE CIERRE DQ.
Tipo conector	MS2ZF-LM2LC



Terminal Nº	Color cable	Nombre señal [Especificaciones]
1	SB	-
3	P	-
5	R	-

Conector nº	M103
Nombre conector	RELE CIERRE DCH.
Tipo conector	MS2ZF-LM2LC



Terminal Nº	Color cable	Nombre señal [Especificaciones]
2	SS	-
3	P	-
5	R	-

Conector nº	M104
Nombre conector	CONTACTO APERTURA TAPA SUMINISTRO COMBUSTIBLE
Tipo conector	TR02F-SY

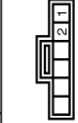

Terminal Nº	Color cable	Nombre señal [Especificaciones]
1	P	-
2	R	-

Conector nº	M106
Nombre conector	CONTACTO PUERTA DEL (LADO CONDUCTOR)
Tipo conector	AG3FW



Terminal Nº	Color cable	Nombre señal [Especificaciones]
1	SB	-

Conector nº	M107
Nombre conector	CONTACTO FRENO ESTACIONAMIENTO
Tipo conector	PR1FB-A



Terminal Nº	Color cable	Nombre señal [Especificaciones]
1	SB	-

Conector nº	M108
Nombre conector	CONTACTO FRENO ESTACIONAMIENTO
Tipo conector	PR1FB-A



Terminal Nº	Color cable	Nombre señal [Especificaciones]
1	SB	-

Conector nº	M109
Nombre conector	TERMINAL BATERIA CON FUSIBLE ENLACE
Tipo conector	LG2FBR-MC



Terminal Nº	Color cable	Nombre señal [Especificaciones]
1	W	-
2	Y	-

Conector nº	M110
Nombre conector	CABLE A CABLE
Tipo conector	MO2MM-SY-LC



Terminal Nº	Color cable	Nombre señal [Especificaciones]
1	Y	- [Con T/A o con inmovilizador] [Con motor diesel]
2	W	- [Con T/M]

DIAGRAMA DE CONEXIONES ELÉCTRICAS

< SISTEMA ELÉCTRICO RELACIONADO >

INSTALACIÓN PRINCIPAL

Conector nº	MT1.1
Nombre conector	IPDM E/R
Tipo conector	MO7FV4LC



Terminal nº	38	W	Nombre señal [Especificaciones]
-			

Conector nº	MT1.2
Nombre conector	ACTUADOR ABS Y UNIDAD ELECTRICA (UNIDAD)
Tipo conector	BAA32FBA14Z4LH

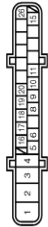

Terminal nº	Color cable	Nombre señal [Especificaciones]
1	B	GND
2	Y	MOTOR BATTERY
3	W	VALVE BATTERY
4	B	FR LH WHEEL SENSOR SIGNAL
5	B	FR RH WHEEL SENSOR SIGNAL
6	GR	RR LH WHEEL SENSOR POWER SUPPLY
7	LG	RR RH WHEEL SENSOR POWER SUPPLY
8	LG	FR LH WHEEL SENSOR POWER SUPPLY
9	G	FR RH WHEEL SENSOR POWER SUPPLY
10	P	CLUTCH
11	W	CRUISE
12	W	FR LH WHEEL SENSOR POWER SUPPLY
13	W	RR LH WHEEL SENSOR SIGNAL
14	V	RR RH WHEEL SENSOR SIGNAL
15	SB	STOP LAMP SW SIGNAL
16	R	GAINH
17	L	

Conector nº	MT1.4
Nombre conector	SENSOR TRAMPILLA EXTERIOR
Tipo conector	NS04MMVCS



Terminal nº	Color cable	Nombre señal [Especificaciones]
1	L	-
2	L	-
3	Y	-
4	LG	-

Conector nº	MT1.7
Nombre conector	FARO ANTINEBLA IZO.
Tipo conector	F1Z02FB



Terminal nº	Color cable	Nombre señal [Especificaciones]
1	B	-
2	B	-

Conector nº	MT1.8
Nombre conector	FARO ANTINEBLA DCH.
Tipo conector	F1Z02FB



Terminal nº	Color cable	Nombre señal [Especificaciones]
-		

Conector nº	MT1.9
Nombre conector	CABLE A CABLE
Tipo conector	RS20M3Y



Terminal nº	Color cable	Nombre señal [Especificaciones]
1	V	-
2	B	-

Conector nº	MT1.22
Nombre conector	LUZ ESTACIONAMIENTO IZO.
Tipo conector	T02FB



Terminal nº	Color cable	Nombre señal [Especificaciones]
1	SB	-
2	B	-
3	B	-
4	B	-

Conector nº	MT23
Nombre conector	LUZ ESTACIONAMIENTO DCH.
Tipo conector	T02FB



Terminal nº	Color cable	Nombre señal [Especificaciones]
1	BR	- [Excepto Oriente Medio]
2	B	- [Excepto Oriente Medio]
3	B	- [Excepto Oriente Medio]
4	BR	- [Oriente Medio]

Conector nº	MT24
Nombre conector	CABLE A CABLE
Tipo conector	RS04MB



Terminal nº	Color cable	Nombre señal [Especificaciones]
1	O	-
2	O	-
3	B	-
4	B	-

DIAGRAMA DE CONEXIONES ELÉCTRICAS

< SISTEMA ELÉCTRICO RELACIONADO >

INSTALACIÓN PRINCIPAL

Conector nº	M1.25
Nombre conector	CABLE A CABLE
Tipo conector	RS02FGY



Terminal nº	Color cable	Nombre señal [Especificaciones]
1	V	-
2	B	-

Conector nº	M1.29
Nombre conector	INDICADOR DIRECCIÓN DEL IZO.
Tipo conector	HS02FGY:1V



Terminal nº	Color cable	Nombre señal [Especificaciones]
1	GR	- [Excepción Oriente Medio]
1	B	- [Oriente Medio]
2	GR	- [Oriente Medio]

Conector nº	M1.30
Nombre conector	INDICADOR DIRECCIÓN DEL DCH.
Tipo conector	HS02FGY:1V



Terminal nº	Color cable	Nombre señal [Especificaciones]
1	V	-
2	B	-

1	R	- [Excepción Oriente Medio]
1	B	- [Oriente Medio]
2	B	- [Excepción Oriente Medio]
2	R	- [Oriente Medio]

Conector nº	M1.31
Nombre conector	FARO IZO.
Tipo conector	NG03FB



Terminal nº	Color cable	Nombre señal [Especificaciones]
1	G	-
2	B	-
3	L	-

Conector nº	M1.33
Nombre conector	FARO DCH.
Tipo conector	NG03FB



Terminal nº	Color cable	Nombre señal [Especificaciones]
1	Y	-
2	B	-
3	BR	-

Conector nº	M1.36
Nombre conector	MOTOR REGULACIÓN FAROS IZO.
Tipo conector	RM03FB



Terminal nº	Color cable	Nombre señal [Especificaciones]
1	B	-
2	G	-
3	V	-

Conector nº	M1.37
Nombre conector	MOTOR REGULACIÓN FAROS DCH.
Tipo conector	RM03FB



Terminal nº	Color cable	Nombre señal [Especificaciones]
1	B	-
2	L	-
3	LG	-

Conector nº	M1.38
Nombre conector	BOCINA
Tipo conector	PR01FB-A



Terminal nº	Color cable	Nombre señal [Especificaciones]
1	B	-
2	LG	-

2	B	-
---	---	---



Conector nº	M1.39
Nombre conector	BOCINA
Tipo conector	PR01FB-BR-A

Terminal nº	Color cable	Nombre señal [Especificaciones]
1	V	-

Conector nº	M1.40
Nombre conector	INTERRUPTOR ALIMENTACIÓN SUBCONPRESOR
Tipo conector	ED03FGY:RS



Terminal nº	Color cable	Nombre señal [Especificaciones]
1	SB	INT_PRS_1_S0D
2	W	INT_PRS_1_S0D
3	W	INT_PRS_1_VCC

DIAGRAMA DE CONEXIONES ELÉCTRICAS

< SISTEMA ELÉCTRICO RELACIONADO >

INSTALACIÓN PRINCIPAL

Conector nº	MI-42
Nombre conector	IPDM E/R
Tipo conector	IPDM E/R-LC

Terminal nº	1	2	3	4
Color cable	L	O	-	-

Terminal nº	1	2	3	4
Color cable	L	O	-	-

Conector nº	MI-43
Nombre conector	IPDM E/R
Tipo conector	NS116FV-C/S

Terminal nº	1	2	3	4	5	6	7	8	9	10	11	12	13	14	15	16	17	18	19	20	
Color cable	L	O	-	-	-	-	-	-	-	-	-	-	-	-	-	-	-	-	-	-	-

Terminal nº	5	6	7	8	9	10	11	12	13	14	15	16	17	18	19	20
Color cable	G	P	Y	LG	W	BR	-	-	-	-	-	-	-	-	-	-

Conector nº	MI-44
Nombre conector	CABLE A CABLE
Tipo conector	NS116FV-C/S10

Terminal nº	1	2	3	4	5	6	7	8	9	10	11	12	13	14	15	16	17	18	19	20
Color cable	G	W	SB	R	W	G	LG	-	-	-	-	-	-	-	-	-	-	-	-	-

Terminal nº	3	4	5	6	7	8	9	10	11	12	13	14	15	16	17	18
Color cable	G	W	SB	R	W	G	LG	-	-	-	-	-	-	-	-	-

Conector nº	MI-45
Nombre conector	SENSOR PRESIÓN REFRIGERANTE
Tipo conector	RK03FB

Terminal nº	1	2	3
Color cable	SB	B	-

Terminal nº	2	3
Color cable	LG	P

Conector nº	MI-47
Nombre conector	BOMBA LAVA
Tipo conector	EG2FDV-R/S

Terminal nº	1	2
Color cable	BR	G

Terminal nº	1	2
Color cable	BR	G

Conector nº	MI-48
Nombre conector	INTERRUPTOR SENSOR LAVA
Tipo conector	ZZ2FB

Terminal nº	1	2
Color cable	SB	B

Terminal nº	1	2
Color cable	SB	B

Conector nº	MI-49
Nombre conector	CABLE A CABLE
Tipo conector	NS09FB-C/S

Terminal nº	1	2	3	4
Color cable	R	W	G	LG

Terminal nº	1
Color cable	R

Terminal nº	2	3	4	5	6
Color cable	W	BR	B	W	BR

Conector nº	MI-60
Nombre conector	PRETENSOR CINTURÓN SEGURIDAD IZQ.
Tipo conector	ACB02FY

Terminal nº	1	2
Color cable	P	V

Terminal nº	1	2
Color cable	P	V

Conector nº	MI-61
Nombre conector	CABLE A CABLE
Tipo conector	RH02FB

Terminal nº	1	2	3	4	5	6
Color cable	P	V	-	-	-	-

Terminal nº	1	2	3	4	5	6
Color cable	P	V	-	-	-	-

DIAGRAMA DE CONEXIONES ELÉCTRICAS

< SISTEMA ELÉCTRICO RELACIONADO >

INSTALACIÓN PRINCIPAL

Conector nº	M165
Nombre conector	CONTACTO LUZ FRENO
Tipo conector	M02FELC



Terminal Nº	Color cable	Nombre señal [Especificaciones]
1	L	-
2	R	-

Conector nº	M166
Nombre conector	CONTACTO LUZ FRENO
Tipo conector	M02FVLLC



Terminal Nº	Color cable	Nombre señal [Especificaciones]
1	L	-
2	R	-
3	GR	-
4	LG	-

Conector nº	M167
Nombre conector	CABLE A CABLE
Tipo conector	NS02FVCS



Terminal Nº	Color cable	Nombre señal [Especificaciones]
1	-	-

Terminal Nº	Color cable	Nombre señal [Especificaciones]
1	L	-
2	R	-

Conector nº	M168
Nombre conector	CABLE A CABLE
Tipo conector	NS04FVCS



Terminal Nº	Color cable	Nombre señal [Especificaciones]
1	L	-
2	R	-
3	GR	-
4	LG	-

Conector nº	M169
Nombre conector	CABLE A CABLE
Tipo conector	TH40FV4NH



Terminal Nº	Color cable	Nombre señal [Especificaciones]
1	W	-
2	SB	-
3	BR	-
4	BL	-
5	P	-
6	W	-
7	W	-
8	W	-
9	W	-
10	R	-
11	SB	-
12	Y	-
13	Y	-
14	R	-
15	W	-
16	W	-
17	W	-
18	W	-
19	W	-
20	W	-
21	W	-
22	SB	-
23	SB	-
24	BR	-
25	BR	-

Terminal Nº	Color cable	Nombre señal [Especificaciones]
26	Y	-
27	SB	-
28	V	-
29	V	-
30	LG	-
31	LG	-
32	P	-
33	P	-
34	P	-
35	BR	-
36	BR	-
37	Y	-
38	Y	-
39	Y	-
40	Y	-

Conector nº	M170
Nombre conector	CABLE A CABLE
Tipo conector	RS02FY



Terminal Nº	Color cable	Nombre señal [Especificaciones]
1	R	-
2	B	-

Conector nº	M171
Nombre conector	CABLE A CABLE
Tipo conector	RS02MGY



Terminal Nº	Color cable	Nombre señal [Especificaciones]
1	R	-
2	B	-

Conector nº	M174
Nombre conector	SENSOR TRAMPILLA EXTERIOR
Tipo conector	NS02MFC5



Terminal Nº	Color cable	Nombre señal [Especificaciones]
1	L	-
2	R	-

Conector nº	M175
Nombre conector	CONECTOR OPCIONAL
Tipo conector	T022FW



Terminal Nº	Color cable	Nombre señal [Especificaciones]
1	L	CAN-H
2	P	CAN-L

DIAGRAMA DE CONEXIONES ELÉCTRICAS

< SISTEMA ELÉCTRICO RELACIONADO >

INSTALACIÓN PRINCIPAL

Conector nº	M187
Nombre conector	BLOQUE FUSIBLES Y FUSIBLES ENLACE
Tipo conector	24081_CS600



Terminal Nº	Color cable	Nombre señal [Especificaciones]
1	R	-
2	GR	-
3	V	-

Conector nº	M188
Nombre conector	INT. CONTACTO PUERTA CORREDERA IZQ. (LADO MONTANTE)
Tipo conector	NS26FVCS



Terminal Nº	Color cable	Nombre señal [Especificaciones]
3	GR	-
5	GR	-
4	G	-

Conector nº	M189
Nombre conector	INT. CONTACTO PUERTA CORREDERA DCH. (LADO MONTANTE)
Tipo conector	NS26FVCS



Terminal Nº	Color cable	Nombre señal [Especificaciones]
3	GR	-

Conector nº	6	G	-
-------------	---	---	---

Conector nº	M190
Nombre conector	CONTROL A/A
Tipo conector	M09FM-LC



Terminal Nº	Color cable	Nombre señal [Especificaciones]
13	R	-
14	W	-
15	B	-
16	BE	-
17	P	-
18	Y	-

Conector nº	M191
Nombre conector	CONTROL CALEFACCIÓN (INTERRUPTOR LUNETA TÉRMICA)
Tipo conector	T1125FVMT



Terminal Nº	Color cable	Nombre señal [Especificaciones]
1	V	-
2	GR	-
3	GR	-
4	M	-
5	B	-
6	Y	-
7	BR	-
8	G	-
9	G	-
10	B	-
11	B	-
12	B	-

Conector nº	M192
Nombre conector	INT. CONTACTO PUERTA CORREDERA IZQ. (LADO MONTANTE)
Tipo conector	NS26FVCS



Terminal Nº	Color cable	Nombre señal [Especificaciones]
3	-	-
5	-	-

Conector nº	M193
Nombre conector	INT. CONTACTO PUERTA CORREDERA DCH. (LADO MONTANTE)
Tipo conector	NS26FVCS



Terminal Nº	Color cable	Nombre señal [Especificaciones]
3	-	-
5	-	-

Conector nº	M194
Nombre conector	CABLE A CABLE
Tipo conector	RS04FB



Terminal Nº	Color cable	Nombre señal [Especificaciones]
1	R	-
2	R	-
3	R	-
4	R	-

Conector nº	3	B	-
4	B'	-	-

Conector nº	M195
Nombre conector	MOTOR VENTILADOR CONDENSADOR
Tipo conector	RS04MB



Terminal Nº	Color cable	Nombre señal [Especificaciones]
1	R	-
2	RW	-
3	B	-
4	B'	-

Conector nº	M322
Nombre conector	PALANCA SELECTORA T/A
Tipo conector	TH08B-AH



Terminal Nº	Color cable	Nombre señal [Especificaciones]
1	L	-
2	R	-
3	B	-
4	G	-

DIAGRAMA DE CONEXIONES ELÉCTRICAS

< SISTEMA ELÉCTRICO RELACIONADO >

INSTALACIÓN PRINCIPAL

Conector nº	M325
Nombre conector	CONTACTO POSICIÓN ESTACIONAMIENTO
Tipo conector	-



Terminal nº	Color cable	Nombre señal [Especificaciones]
1	G	-
2	L	-

Conector nº	M326
Nombre conector	SOLENOIDE BLOQUEO CAMBIO
Tipo conector	-



Terminal nº	Color cable	Nombre señal [Especificaciones]
1	W	-
2	B	-

JRMWD5336GB

DIAGRAMA DE CONEXIONES ELÉCTRICAS

< SISTEMA ELÉCTRICO RELACIONADO >

Mazo de cables del tablero de instrumentos N

INFOID:000000008520398

INSTALACIÓN CUADRO INSTRUMENTOS
 Conector nº N4
 Nombre conector CUADRO INSTRUMENTOS
 Tipo conector FEADBPV/FHAE-SA



81	82	84	85	86	88	89
90	91	92	93	94	95	

Terminal Nº	Color cable	Nombre señal [Especificaciones]
81	Y	AUTO LIGHT PWR SUPPLY
82	W	AUTO LIGHT INPUT
84	W	RECEIVER GND
85	P	KYLS ENT RECEIV PWR SPVLY
86	LG	KYLS ENT RECEIV COMM
88	W	TURN SIG LH OUTPUT
89	L	TURN SIG RH OUTPUT
91	GR	BACK LAMP OUTPUT
92	G	ALL DOOR UNLOCK OUTPUT
93	W	INT ROOM LAMP CONT
94	B	GND
95	Y	BAT



Conector nº NS
 Nombre conector INTERRUPTOR ENCENDIDO
 Tipo conector M08FVA-LC



3	2	1
5	4	

Terminal Nº	Color cable	Nombre señal [Especificaciones]
1	GR	-
2	R	-
3	W	-
4	L	-
5	Y	-

Conector nº N6
 Nombre conector CABLE A CABLE
 Tipo conector NS3BMV-GY-LC



1	2	3	4
5	6	7	8

Terminal Nº	Color cable	Nombre señal [Especificaciones]
1	L	-
2	W	-
3	Y	-
4	W	-
5	W	-
6	G	-
7	R	-
8	R	-



Conector nº N7
 Nombre conector CABLE A CABLE
 Tipo conector NS3BMV-CS



1	2	3	4	5	6	7
8	9	10	11	12	13	14
15	16					

Terminal Nº	Color cable	Nombre señal [Especificaciones]
1	Y	-
2	P	-
3	P	-
4	P	-
5	W	-
6	W	-
7	SB	-
8	GR	-
9	G	-
10	P	-
11	P	-
12	L	-
13	L	-
14	L	-
15	V	-
16	G	-

Conector nº N8
 Nombre conector CUADRO INSTRUMENTOS
 Tipo conector SABDFPN



1	2	3	4	5	6	7	8	9	10	11	12	13	14	15	16	17	18	19	20
---	---	---	---	---	---	---	---	---	----	----	----	----	----	----	----	----	----	----	----

Terminal Nº	Color cable	Nombre señal [Especificaciones]
43	G	DRIVER DOOR SW (modulos cond. 1a)
44	SB	DRIVER DOOR SW (modulos cond. 2a)
44	SB	PASSENGER DOOR SW (modulos cond. 1a)
44	SB	PASSENGER DOOR SW (modulos cond. 2a)
45	GR	REAR RH DOOR SW
46	BE	COMBI SW OUTPUT 1
47	SB	COMBI SW OUTPUT 2
48	LG	COMBI SW OUTPUT 3
49	LG	COMBI SW OUTPUT 4
50	BR	COMBI SW OUTPUT 5
61	R	DR DOOR UNLK SENS
62	LG	KEY SW
63	P	HAZARD SW
64	BE	REAR LH DOOR SW
65	BE	STOP LAMP SW
75	R	STOP LAMP SW
76	W	COMBI SW INPUT 1
77	GR	COMBI SW INPUT 2
78	V	COMBI SW INPUT 3
79	Y	COMBI SW INPUT 4
80	L	COMBI SW INPUT 5



Conector nº N9
 Nombre conector PALANCA SELECTORA T/A
 Tipo conector TRDFPVA-NH



1	2	3	4
---	---	---	---

Terminal Nº	Color cable	Nombre señal [Especificaciones]
1	L	-

Conector nº N13
 Nombre conector COMPUTADOR COMBINADO
 Tipo conector TRDFPVA-NH



1	2	3	4	5	6
7	8	9	10	11	12
13	14				

Terminal Nº	Color cable	Nombre señal [Especificaciones]
1	G	-
2	Y	-
3	SB	-
4	W	-
5	V	-
6	B	-
7	LG	-
8	L	-
9	SB	-
10	BE	-
11	BE	-
12	W	-
13	BR	-
14	GR	-

DIAGRAMA DE CONEXIONES ELÉCTRICAS

< SISTEMA ELÉCTRICO RELACIONADO >

INSTALACIÓN CUADRO INSTRUMENTOS

Conector nº	NT14
Nombre conector	UNIDAD AUDIO
Tipo conector	TH18RV-CSI2

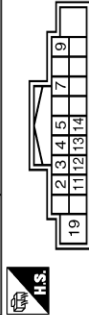

Terminal nº	Color cable	Nombre señal (Especificaciones)
1	V	SOUND SIGNAL FRONT LH(+)
2	SB	SOUND SIGNAL REAR LH(+)
3	SB	SOUND SIGNAL REAR LH(-)
4	P	SOUND SIGNAL REAR RH(+)
5	P	SOUND SIGNAL REAR RH(-)
7	P	ACC POWER SUPPLY
9	V	ILLUMINATION
11	BR	SOUND SIGNAL FRONT RH(+)
12	V	SOUND SIGNAL FRONT RH(-)
13	BR	SOUND SIGNAL REAR RH(+)
14	BR	SOUND SIGNAL REAR RH(-)
19	L	BATTERY POWER SUPPLY

Conector nº	NT18
Nombre conector	CUADRO INSTRUMENTOS
Tipo conector	TH407V-NH

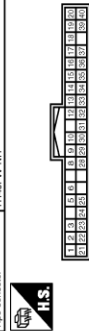

Terminal nº	Color cable	Nombre señal (Especificaciones)
1	B	CAMERA_ON
2	B	COMP+
3	BE	OIL LEVEL SENSOR SIGNAL
5	V	WATER IN FUEL WARNING SIGNAL
6	R	SHOW MODE SWITCH SIGNAL
8	P	AUTO CLOSER_TIMER_RR
9	V	AUTO CLOSER_TIMER_RL
10	GR	BRAKE FLUID LEVEL SWITCH SIGNAL
12	L	BEAT BELT BULGAGE SWITCH SIGNAL(AOCC CONDUCTOR)
13	G	OID OFF SWITCH SIGNAL
14	R	AIR BAG SIGNAL

15	BR	FUEL LEVEL SENSOR SIGNAL
16	LG	VEHICLE SPEED SENSOR SIGNAL
17	BR	SPEED(SWP)_CIP
18	P	SPARK
19	P	GALL
20	L	GAKH
21	P	CAMERA_GND
22	SHIELD	COMP(-)
23	SB	OIL LEVEL SENSOR GROUND
24	SB	WASHER LEVEL SWITCH SIGNAL
25	SB	WASHER LEVEL SWITCH SIGNAL
26	B	AUTO_CLOSER_SW_RR
29	B	AUTO_CLOSER_SW_RL
30	V	AUTO_STEP_WIL
31	Y	4WD_IND_SW
32	BE	ACC POWER SUPPLY
33	BE	BATTERY POWER SUPPLY
34	Y	ALTERNATOR SIGNAL
35	L	VEHICLE SPEED SENSOR GROUND
36	B	FUEL LEVEL SENSOR GROUND
37	R	GROUND
38	B	GROUND
39	B	GROUND
40	B	GROUND

Conector nº	NT19
Nombre conector	CABLE A CABLE
Tipo conector	TH408V-NH

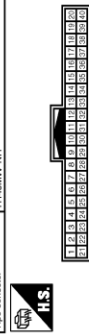

Terminal nº	Color cable	Nombre señal (Especificaciones)
5	L	-
10	R	-
11	L	-
12	L	-
14	BR	-
15	W	-
16	B	-
17	P	-
18	V	-
19	V	-
20	BE	-
21	BR	-
23	BE	-

24	R	-
25	Y	- [Cuadro instrumentos]
26	W	- [Sin llave inteligente]
27	G	- [Cuadro instrumentos]
27	BR	- [Sin llave inteligente]
29	SB	-
29	BR	-
30	BR	-
31	L	-
32	L	-
33	BE	-
34	R	-
35	L	- [Con motor OR]
35	R	- [Con motor YD]
36	V	-
37	V	-
38	LS	-
38	LS	-
40	SB	-

Conector nº	NC23
Nombre conector	MÓDULO AIRBAG PASAJERO DELANTERO
Tipo conector	TQ02FY-EX-1V

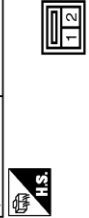

Terminal nº	Color cable	Nombre señal (Especificaciones)
1	V	-
2	V	-

Conector nº	NC22
Nombre conector	INTERRUPTOR LUCES EMERGENCIA
Tipo conector	TQ04FW

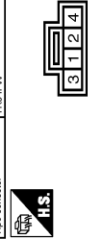

Terminal nº	Color cable	Nombre señal (Especificaciones)
1	B	-
2	V	-
3	V	-
4	B	-

Conector nº	NC23
Nombre conector	RELEYS DE ENTRADA SIN LLAVE POR CONTROL REMOTO
Tipo conector	TQ04FW



Terminal nº	Color cable	Nombre señal (Especificaciones)
1	B	-
2	LG	-
4	P	-

Conector nº	NC24
Nombre conector	CABLE A CABLE
Tipo conector	TQ04MY-8D-SC



Terminal nº	Color cable	Nombre señal (Especificaciones)
1	V	-
2	Y	-
3	V	-
4	V	-

DIAGRAMA DE CONEXIONES ELÉCTRICAS

< SISTEMA ELÉCTRICO RELACIONADO >

INSTALACIÓN CUADRO INSTRUMENTOS

Conector nº	N25
Nombre conector	COMUTADOR COMBINADO (CABLE ESPIRAL)
Tipo conector	TK08FV-ES-1V



Terminal nº	Color cable	Nombre señal [Especificaciones]
28	Y	-
29	LG	-
30	R	-

Conector nº	N26
Nombre conector	CONTACTO LLAVE
Tipo conector	TK08MGY



Terminal nº	Color cable	Nombre señal [Especificaciones]
1	LG	-
2	Y	-

Conector nº	N27
Nombre conector	COMUTADOR COMBINADO (CABLE ESPIRAL)
Tipo conector	TK08FV-G-1V



Terminal nº	Color cable	Nombre señal [Especificaciones]
1	L	-

Terminal nº	Color cable	Nombre señal [Especificaciones]
2	L	-

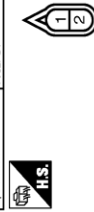

Conector nº	N28
Nombre conector	CONTACTO NIVEL LÍQUIDO FRENS
Tipo conector	YV02FGY

Terminal nº	Color cable	Nombre señal [Especificaciones]
1	GR	-
2	B	-

Conector nº	N29
Nombre conector	CABLE A CABLE
Tipo conector	TH40MVA-NH



Terminal nº	Color cable	Nombre señal [Especificaciones]
1	B	-
2	W	-
5	BR	-
6	SB	-
8	P	-
9	BR	-
10	Y	-
11	G	-
12	Y	-
13	SB	-
14	R	-
21	B	-
22	W	-
25	P	-
26	L	-
27	SB	-
28	V	-

Terminal nº	Color cable	Nombre señal [Especificaciones]
29	Y	-
30	LG	-
33	LG	-
34	W	-
35	R	-
40	Y	-



Conector nº	N34
Nombre conector	AMPLIF. ANTENA NATS
Tipo conector	TH40FV-NH

Terminal nº	Color cable	Nombre señal [Especificaciones]
1	V	BAT
2	V	CLK
3	B	GND
4	LG	DATA

Conector nº	N35
Nombre conector	BCM (MÓDULO CONTROL CARROCERIA)
Tipo conector	TH40FV-NH

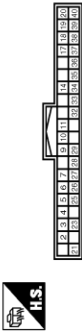

Terminal nº	Color cable	Nombre señal [Especificaciones]
2	L	COMBI SW INPUT 5
3	Y	COMBI SW INPUT 4
4	V	COMBI SW INPUT 3
5	GR	COMBI SW INPUT 2
7	W	COMBI SW INPUT 1
8	W	DEF. STOP LAMP SW
9	R	REAR WINDOW DEF SW
10	BR	IGN SW ACC
11	P	IGN SW SW
14	BE	AUTO_LIGHT_SENS_JIP

Terminal nº	Color cable	Nombre señal [Especificaciones]
17	Y	AUTO_LIGHT_SENS_IP'S_OUT
18	V	RECEIVER GND
19	W	KYLE ENT. RECEIVER SW
20	LG	KYLE ENT. RECEIVER SW
21	V	NATS ANT AMP
23	L	SECURITY IND CONT
25	LG	NATS ANT AMP
26	G	THERMO CONT AMP
27	Y	INT FAN SW
28	Y	BLUETOOTH SW
29	P	HAZARD SW
32	BR	COMBI SW OUTPUT 5
33	P	COMBI SW OUTPUT 4
34	LG	COMBI SW OUTPUT 3
35	SB	COMBI SW OUTPUT 2
37	LG	COMBI SW OUTPUT 1
38	Y	IGN SW SW
39	L	CAN-H
40	P	CAN-L

Conector nº	N38
Nombre conector	BCM (MÓDULO CONTROL CARROCERIA)
Tipo conector	FE459FE-FHA6-SA

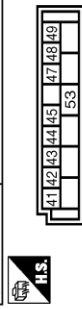

Terminal nº	Color cable	Nombre señal [Especificaciones]
41	LG	REAR WIPER STOP POSITION
42	GR	REAR RH DOOR SW
43	W	REAR LH DOOR SW
44	SB	DRIVER DOOR SW
45	BR	BACK DOOR SW
46	BE	TURN SIG RH OUTPUT
47	L	TURN SIG LH OUTPUT
48	LG	TURN SIG RH OUTPUT
53	P	REAR WIPER OUTPUT

DIAGRAMA DE CONEXIONES ELÉCTRICAS

< SISTEMA ELÉCTRICO RELACIONADO >

INSTALACIÓN CUADRO INSTRUMENTOS

Conector nº	N37
Nombre conector	BCM (MÓDULO CONTROL CARROCERIA)
Tipo conector	FEASDR/FI/FAE-SA



Terminal nº	Color cable	Nombre señal [Especificaciones]
57	Y	BAT (FUSE)
58	W	INT ROOM LAMP CONT
59	BL	ACTOR LAMP OUT
60	BL	BAT (FAL)
61	G	POWER SPLY (BAT)
62	P	POWER SPLY (IGN)
63	L	POWER SPLY (IGN)
64	G	ALL DOOR UNLOCK OUTPUT
65	G	ALL DOOR LOCK OUTPUT
66	GR	ALL DOOR LOCK OUTPUT
67	B	GNB

Conector nº	N38
Nombre conector	COMUTADOR COMBINADO (CABLE ESPIRAL)
Tipo conector	TK038MG1-X



Terminal nº	18	Color cable	-	Nombre señal [Especificaciones]	-
-------------	----	-------------	---	---------------------------------	---

Conector nº	N39
Nombre conector	CABLE A CABLE
Tipo conector	ENTRADA JASO



Terminal nº	1	Color cable	-	Nombre señal [Especificaciones]	-
-------------	---	-------------	---	---------------------------------	---

Conector nº	N40
Nombre conector	CABLE A CABLE
Tipo conector	JASO PLUG



Terminal nº	1	Color cable	-	Nombre señal [Especificaciones]	-
-------------	---	-------------	---	---------------------------------	---

Conector nº	N41
Nombre conector	ANTENA CRISTAL
Tipo conector	PROTEBA



Terminal nº	1	Color cable	-	Nombre señal [Especificaciones]	-
-------------	---	-------------	---	---------------------------------	---

Conector nº	N43
Nombre conector	MÓDULO AIRBAG CONDUCTOR
Tipo conector	ACASDF7-ZV



Terminal nº	1	Color cable	-	Nombre señal [Especificaciones]	-
2	-	-	-	-	-

Conector nº	N44
Nombre conector	UNIDAD AUDIO
Tipo conector	GT13 SHA



Terminal nº	22	Color cable	-	Nombre señal [Especificaciones]	ANTENA SIGNAL
-------------	----	-------------	---	---------------------------------	---------------

DIAGRAMA DE CONEXIONES ELÉCTRICAS

< SISTEMA ELÉCTRICO RELACIONADO >

R Instalación de la luz del habitáculo

INFOID:000000008520401

INSTALACIÓN LUZ HABITÁCULO

Conector nº	R1
Nombre conector	CABLE A CABLE
Tipo conector	NS16MVC-S



Terminal nº	Color cable	Nombre señal [Especificaciones]
2	L	-
3	B	-

Conector nº	R2
Nombre conector	CABLE A CABLE
Tipo conector	NS16MVC-S



Terminal nº	Color cable	Nombre señal [Especificaciones]
4	R	-
5	P	-
6	GR	-
7	GR	-
13	V	-
14	BE	-
15	B	-
16	G	-

Conector nº	R3
Nombre conector	ACTUADOR APERTURA TAPA SUMINISTRO CABLE A CABLE
Tipo conector	NS30MVC-S



Terminal nº	Color cable	Nombre señal [Especificaciones]
1	R	-
2	B	-

Conector nº	R4
Nombre conector	SINTONIZADOR SIN LLAVE
Tipo conector	JAB4FB



Terminal nº	Color cable	Nombre señal [Especificaciones]
1	V	-
2	LG	-
4	P	-

Conector nº	R5
Nombre conector	PDM/E/R
Tipo conector	NS10FVC-S

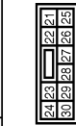

Terminal nº	Color cable	Nombre señal [Especificaciones]
21	V	-

Conector nº	R9
Nombre conector	CABLE A CABLE
Tipo conector	NS4FVLC



Terminal nº	Color cable	Nombre señal [Especificaciones]
1	L	-

Conector nº	R10
Nombre conector	CABLE A CABLE
Tipo conector	NS16FVZ-CS

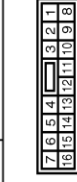

Terminal nº	Color cable	Nombre señal [Especificaciones]
2	G	-
3	R	-
4	GR	-
6	GR	-
8	BR	-
9	P	-
10	P	-
13	G	-
14	P	-
16	B	-

22	P	-
23	LG	-
24	G	-
25	G	-
26	G	-
27	Y	-
28	IV	-
29	V	-
30	R	-

Conector nº	R7
Nombre conector	LUZ COMPARTIMENTO EQUIPAJE
Tipo conector	PROFBA



Terminal nº	Color cable	Nombre señal [Especificaciones]
2	IV	-

Conector nº	R8
Nombre conector	LUZ COMPARTIMENTO EQUIPAJE
Tipo conector	PROFBA



Terminal nº	Color cable	Nombre señal [Especificaciones]
1	Y	-

DIAGRAMA DE CONEXIONES ELÉCTRICAS

< SISTEMA ELÉCTRICO RELACIONADO >

INSTALACIÓN LUZ HABITÁCULO

Conector nº	RT1
Nombre conector	CABLE A CABLE
Tipo conector	TH45FV4H

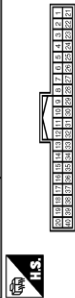

Terminal Nº	Color cable	Nombre señal [Especificaciones]
10	LG	-
11	GR	-
12	L	-
13	L	-
14	B	-
15	P	-
16	V	-
30	W	-
31	B	-
32	W	-
33	Y	-
34	BR	-
35	LG	-
37	GR	-

Conector nº	RT2
Nombre conector	LUZ MAPAS
Tipo conector	A03FV



Terminal Nº	Color cable	Nombre señal [Especificaciones]
1	Y	-
2	B	-
3	W	-

Conector nº	RT3
Nombre conector	LUZ HABITÁCULO DELANTERA
Tipo conector	C02FV



Terminal Nº	Color cable	Nombre señal [Especificaciones]
1	Y	-
2	W	-

Conector nº	RT3
Nombre conector	LUZ HABITÁCULO TRASERA (PARTE DELANTERA)
Tipo conector	C02FV



Terminal Nº	Color cable	Nombre señal [Especificaciones]
1	Y	-
2	W	-

Conector nº	RT4
Nombre conector	LUZ HABITÁCULO TRASERA (PARTE TRASERA)
Tipo conector	C02FV



Terminal Nº	Color cable	Nombre señal [Especificaciones]
1	Y	-
2	W	-

Conector nº	RT5
Nombre conector	ALTAVOZ TRAS. IZQ.
Tipo conector	NS02FVCS



Terminal Nº	Color cable	Nombre señal [Especificaciones]
1	Y	-
2	BR	-

Conector nº	RT6
Nombre conector	ALTAVOZ TRAS. DCH.
Tipo conector	NS02FVCS



Terminal Nº	Color cable	Nombre señal [Especificaciones]
1	L	-
2	B	-

Conector nº	RT7
Nombre conector	CONTACTO PUERTA TRAS. IZQ.
Tipo conector	A03FV



Terminal Nº	Color cable	Nombre señal [Especificaciones]
1	W	-
2	SB	-

Conector nº	RT8
Nombre conector	CONTACTO PUERTA TRAS. DCH.
Tipo conector	A03FV



Terminal Nº	Color cable	Nombre señal [Especificaciones]
1	GR	-

Conector nº	RT9
Nombre conector	CABLE A CABLE
Tipo conector	NS05FVCS



Terminal Nº	Color cable	Nombre señal [Especificaciones]
1	BR	-
2	G	-
3	GR	-
4	B	-
5	L	-
6	L	-

DIAGRAMA DE CONEXIONES ELÉCTRICAS

< SISTEMA ELÉCTRICO RELACIONADO >

INSTALACIÓN LUZ HABITÁCULO

Conector nº	R33
Nombre conector	CABLE A CABLE
Tipo conector	NS506FV-C3S



Terminal nº	Color cable	Nombre señal [Especificaciones]
1	B	-
2	B	-
3	V	-
4	R	-
5	Y	-

Conector nº	R34
Nombre conector	CABLE A CABLE
Tipo conector	NS506FV-C3S



Terminal nº	Color cable	Nombre señal [Especificaciones]
1	B	-
2	G	-
3	V	-
4	R	-
5	W	-

Conector nº	R37
Nombre conector	CABLE A CABLE
Tipo conector	NS506MW-C5S



Terminal nº	Color cable	Nombre señal [Especificaciones]
1	B	-
2	V	-
3	V	-
4	R	-
5	BR	-

Conector nº	R38
Nombre conector	CABLE A CABLE
Tipo conector	NS506MW-C5S



Terminal nº	Color cable	Nombre señal [Especificaciones]
1	B	-
2	G	-
3	V	-
4	R	-
5	W	-

Conector nº	R39
Nombre conector	PILOTO COMBINADO TRAS. D2.
Tipo conector	RS506FY-PR



Terminal nº	Color cable	Nombre señal [Especificaciones]
1	B	- [Excepto Orienta Medio]
2	G	- [Orienta Medio]
3	V	- [Excepto Orienta Medio]
4	B	- [Orienta Medio]
5	BR	-
6	R	-

Conector nº	R40
Nombre conector	PILOTO COMBINADO TRAS. D2H.
Tipo conector	RS506FY-PR



Terminal nº	Color cable	Nombre señal [Especificaciones]
1	B	- [Excepto Orienta Medio]
2	V	- [Orienta Medio]
3	G	- [Excepto Orienta Medio]
4	B	- [Orienta Medio]
5	W	-
6	R	-

Conector nº	R41
Nombre conector	CABLE A CABLE
Tipo conector	NS506MW-C5S



Terminal nº	Color cable	Nombre señal [Especificaciones]
1	BR	-
2	G	-
3	GR	-
4	B	-
5	B	-
6	L	-

Conector nº	R45
Nombre conector	RELE ENFRIADOR TRASERO
Tipo conector	MC-LE-1S



Terminal nº	Color cable	Nombre señal [Especificaciones]
1	-	-
2	-	-
3	-	-
5	-	-

DIAGRAMA DE CONEXIONES ELÉCTRICAS

< SISTEMA ELÉCTRICO RELACIONADO >

INSTALACIÓN LUZ HABITÁCULO

Conector nº	R46
Nombre conector	MOTOR VENTILADOR TRASERO (ENFRIADOR)
Tipo conector	M02FN



Terminal nº	Color cable	Nombre señal [Especificaciones]
1	-	-
2	-	-

Conector nº	R47
Nombre conector	INTERRUPTOR VENTILADOR TRASERO (ENFRIADOR)
Tipo conector	B03FWJ03



Terminal nº	Color cable	Nombre señal [Especificaciones]
1	-	-
3	-	-
4	-	-
5	-	-
6	-	-

Conector nº	R48
Nombre conector	RESISTOR VENTILADOR TRASERO (ENFRIADOR)
Tipo conector	VAZAKI 7383-61S4



Terminal nº	Color cable	Nombre señal [Especificaciones]
1	-	-
3	-	-
4	-	-

Conector nº	R50
Nombre conector	LUZ HABITÁCULO TRASERA
Tipo conector	C02FN



Terminal nº	Color cable	Nombre señal [Especificaciones]
2	W	-

DIAGRAMA DE CONEXIONES ELÉCTRICAS

<SISTEMA ELÉCTRICO RELACIONADO>

6-5-22. MEDIDOR, LUZ DE ADVERTENCIA E INDICADOR

CON SISTEMA ANTIRROBO DE NISSAN



DIAGRAMA DE CONEXIONES ELÉCTRICAS

<SISTEMA ELÉCTRICO RELACIONADO>

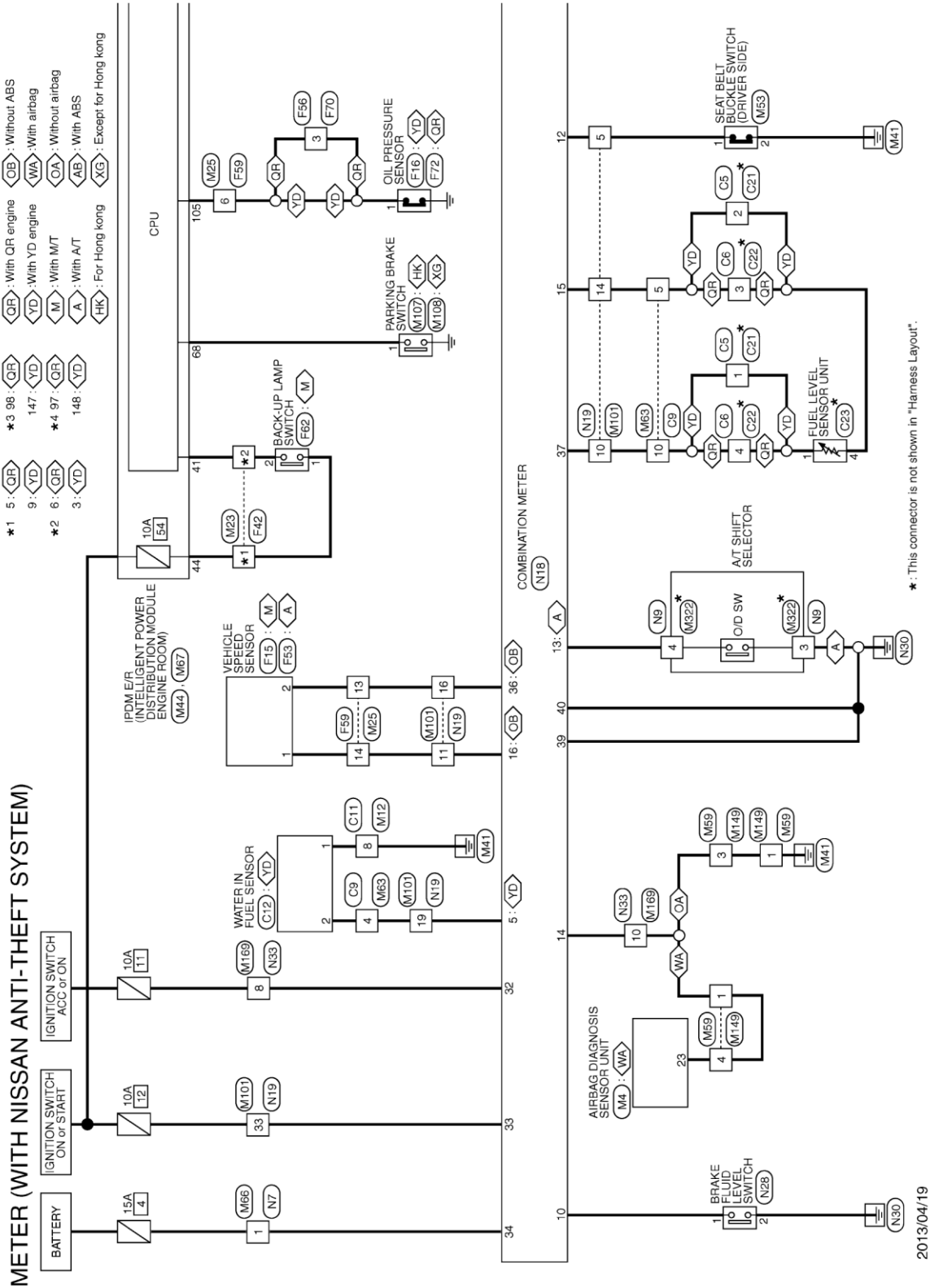
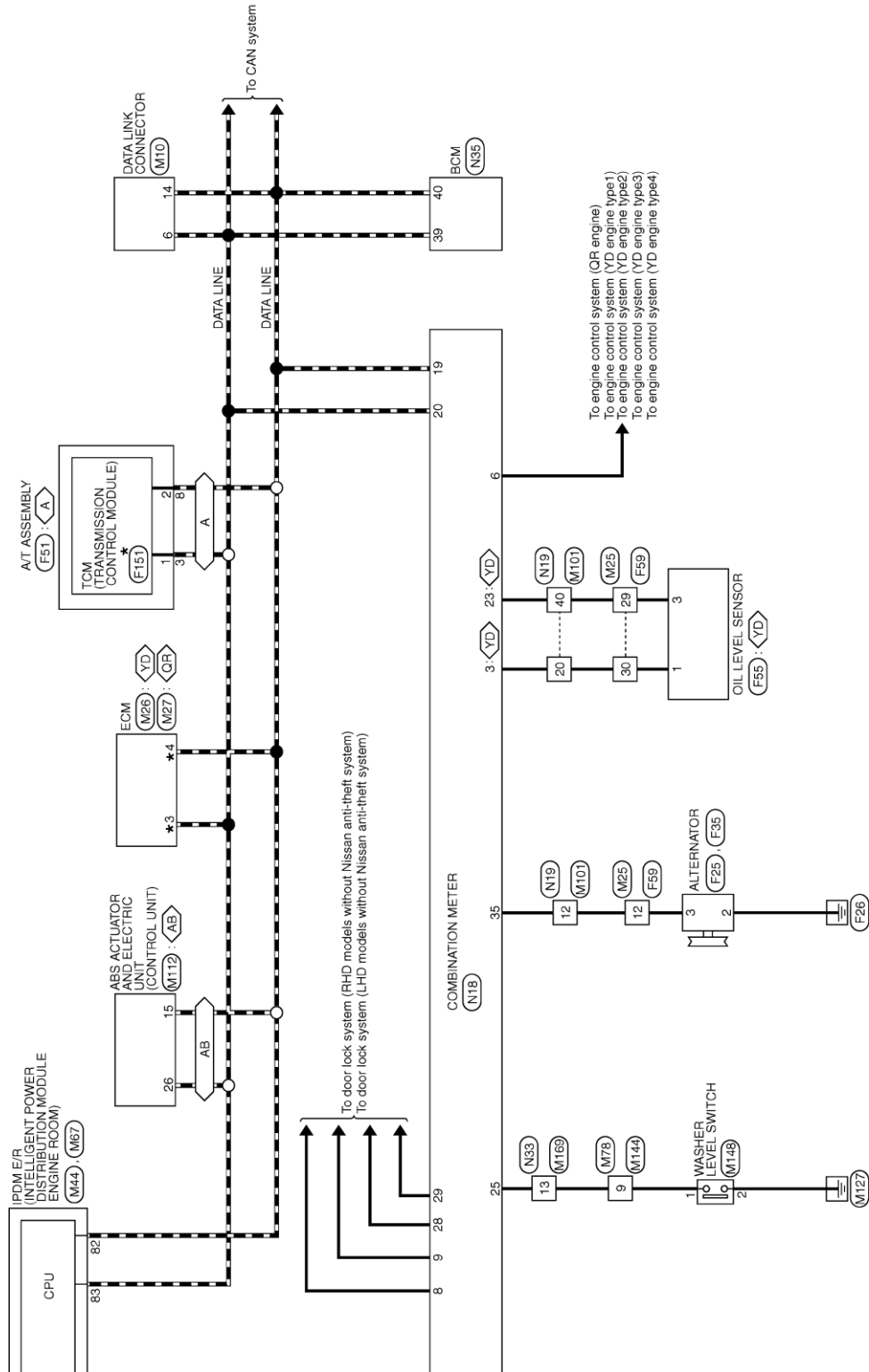

JRNWC4430GB

DIAGRAMA DE CONEXIONES ELÉCTRICAS

<SISTEMA ELÉCTRICO RELACIONADO>

SIN SISTEMA ANTIRROBO DE NISSAN

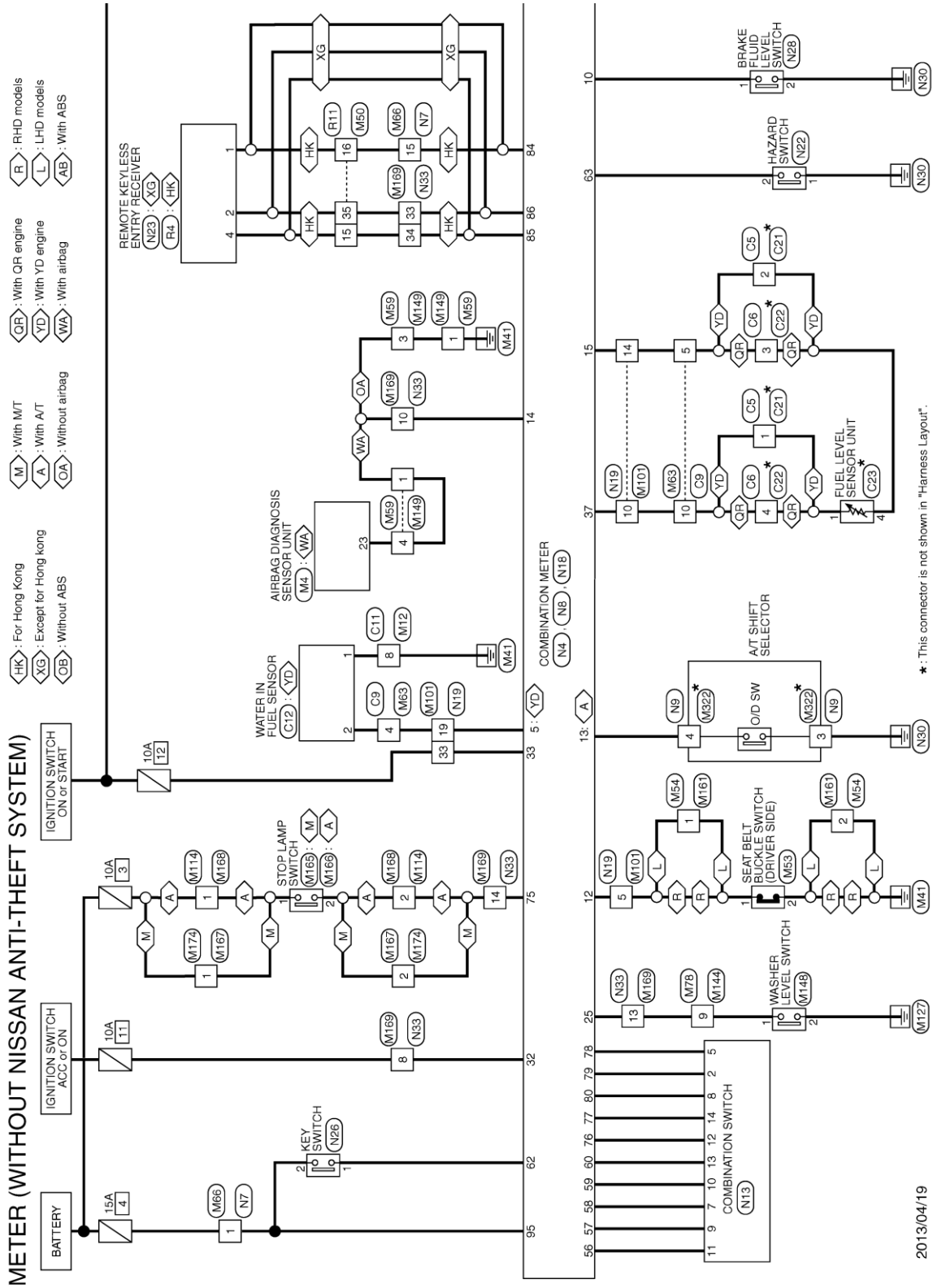

2013/04/19

JRNWC4439GB

DIAGRAMA DE CONEXIONES ELÉCTRICAS

<SISTEMA ELÉCTRICO RELACIONADO>



DIAGRAMA DE CONEXIONES ELÉCTRICAS

<SISTEMA ELÉCTRICO RELACIONADO>

- ★10 2: ◊ L
- 1: ◊ R
- ★11 1: ◊ L
- 2: ◊ R

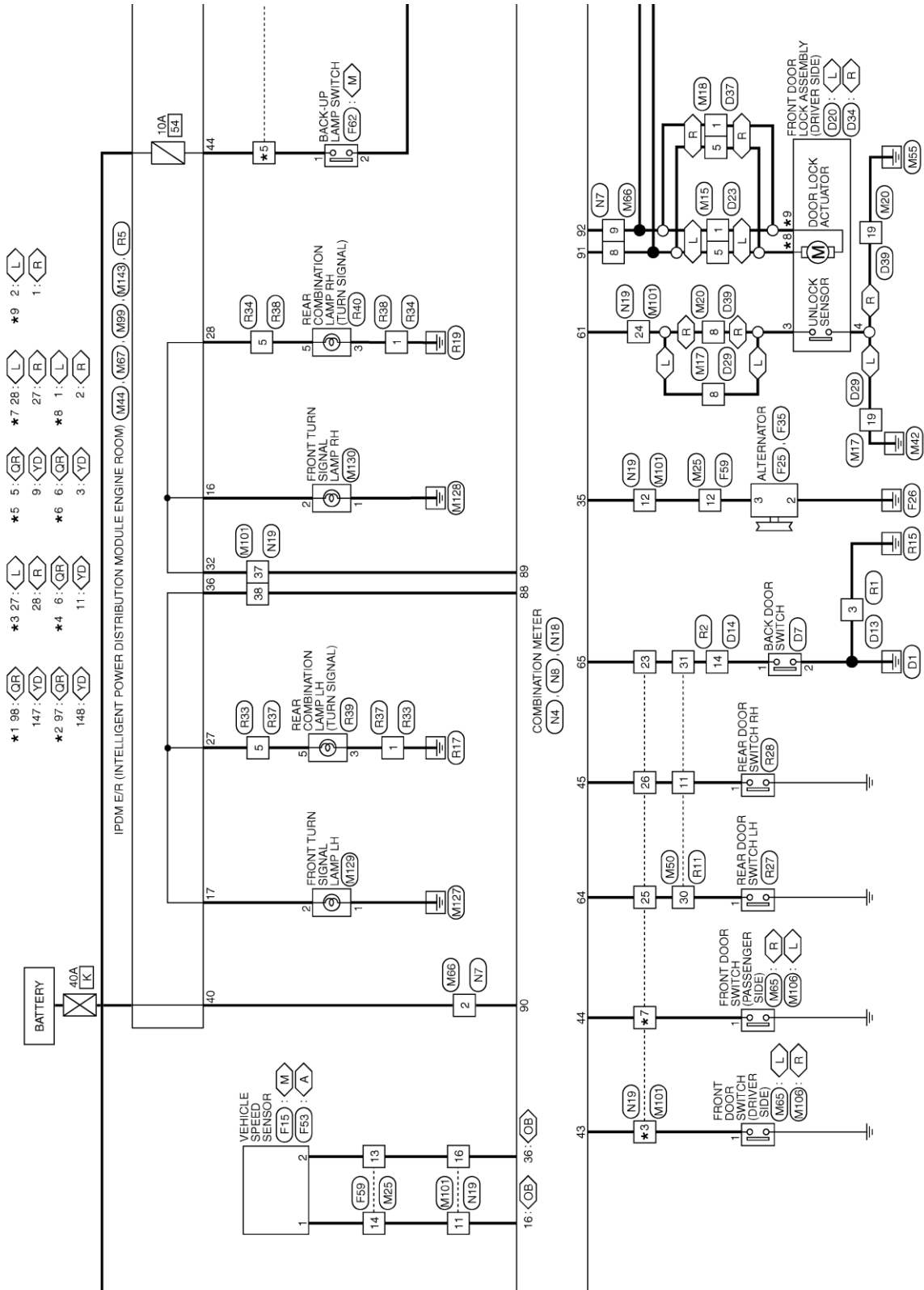

DIAGRAMA DE CONEXIONES ELÉCTRICAS

<SISTEMA ELÉCTRICO RELACIONADO>

6-5-23. SISTEMA SISTEMA ACÚSTICO DE ADVERTENCIA

CON SISTEMA ANTIRROBO DE NISSAN

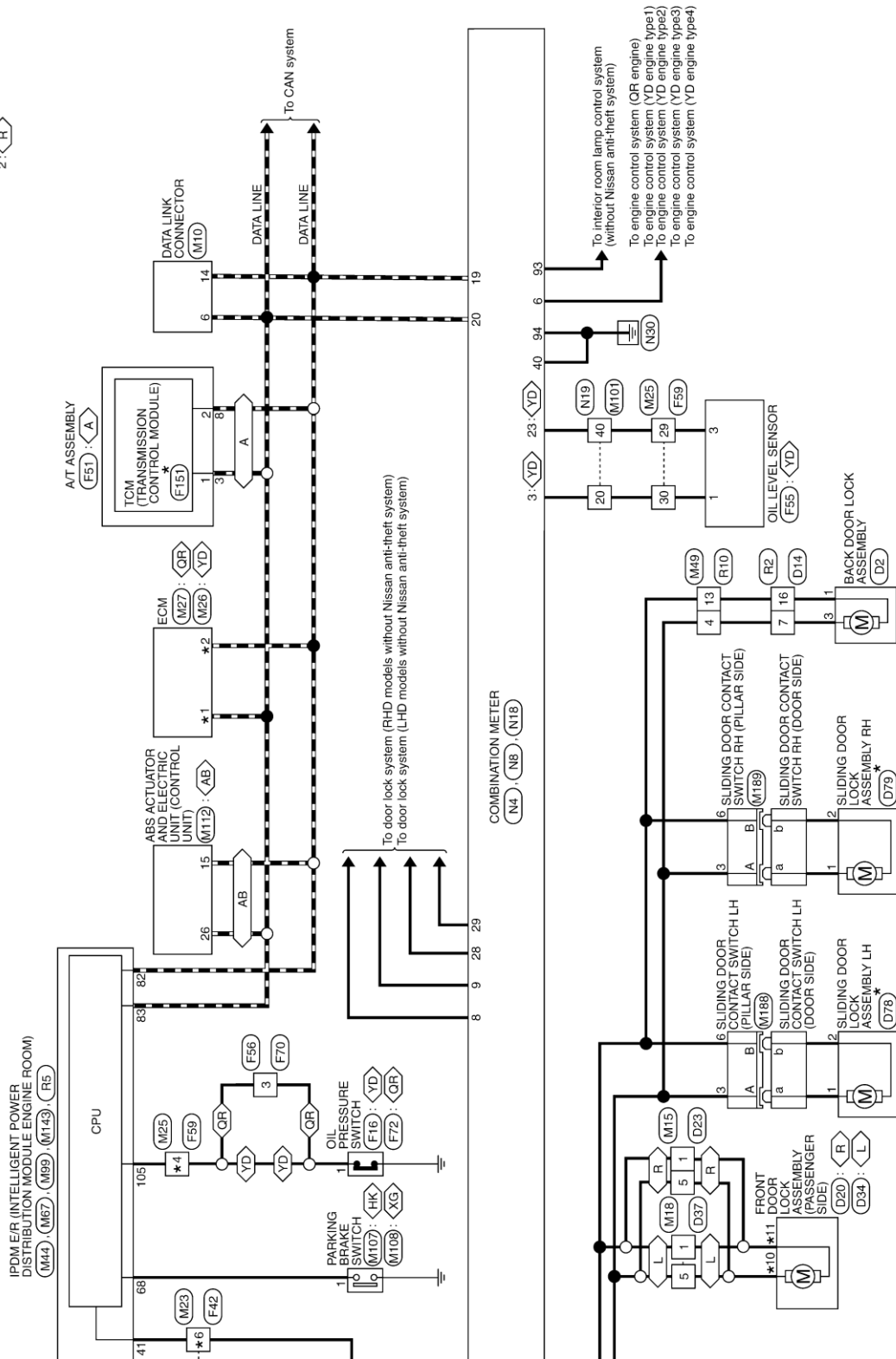
WARNING CHIME (WITH NISSAN ANTI-THEFT SYSTEM)

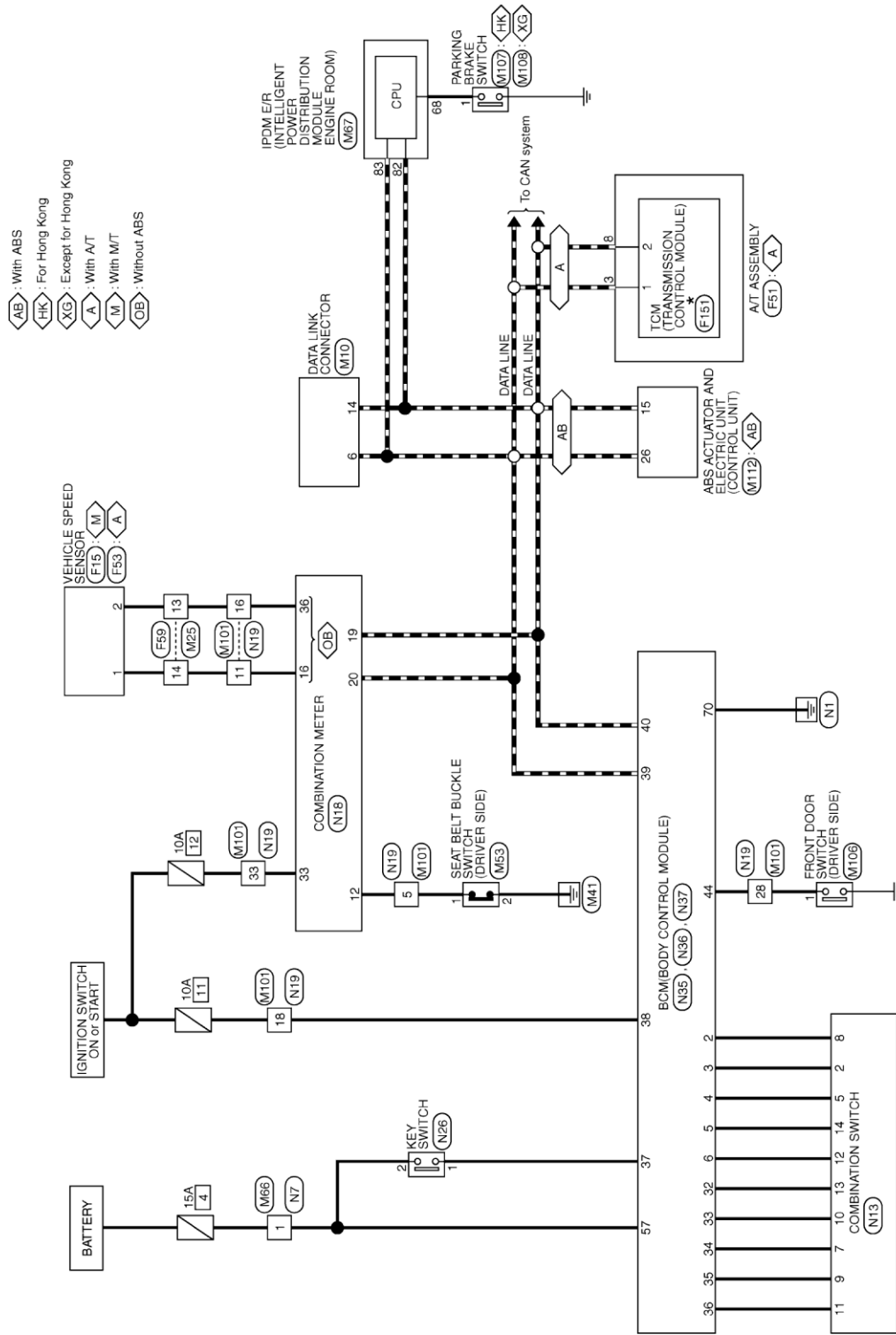

*: This connector is not shown in "Harness Layout".

2012/05/31

JRNWC2508GB

DIAGRAMA DE CONEXIONES ELÉCTRICAS

<SISTEMA ELÉCTRICO RELACIONADO>

SIN SISTEMA ANTIRROBO DE NISSAN

WARNING CHIME (WITHOUT NISSAN ANTI-THEFT SYSTEM)

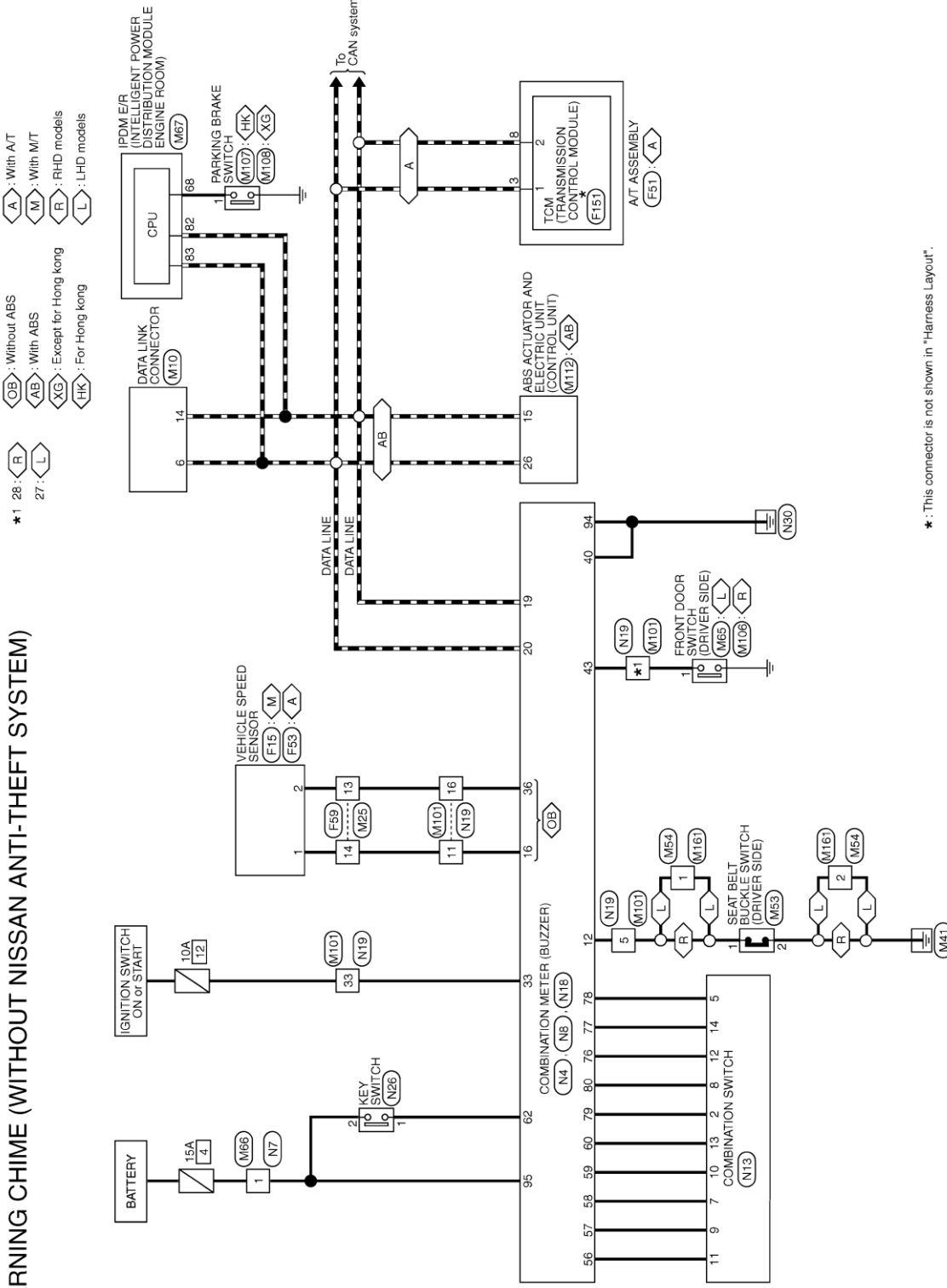

2013/04/19

DIAGRAMA DE CONEXIONES ELÉCTRICAS

<SISTEMA ELÉCTRICO RELACIONADO>

6-5-24. SISTEMA DE AUDIO, VISUAL Y DE NAVEGACIÓN

AUDIO

MODELOS COND. IZQ

AUDIO (LHD MODELS)

4S : With 4 speakers

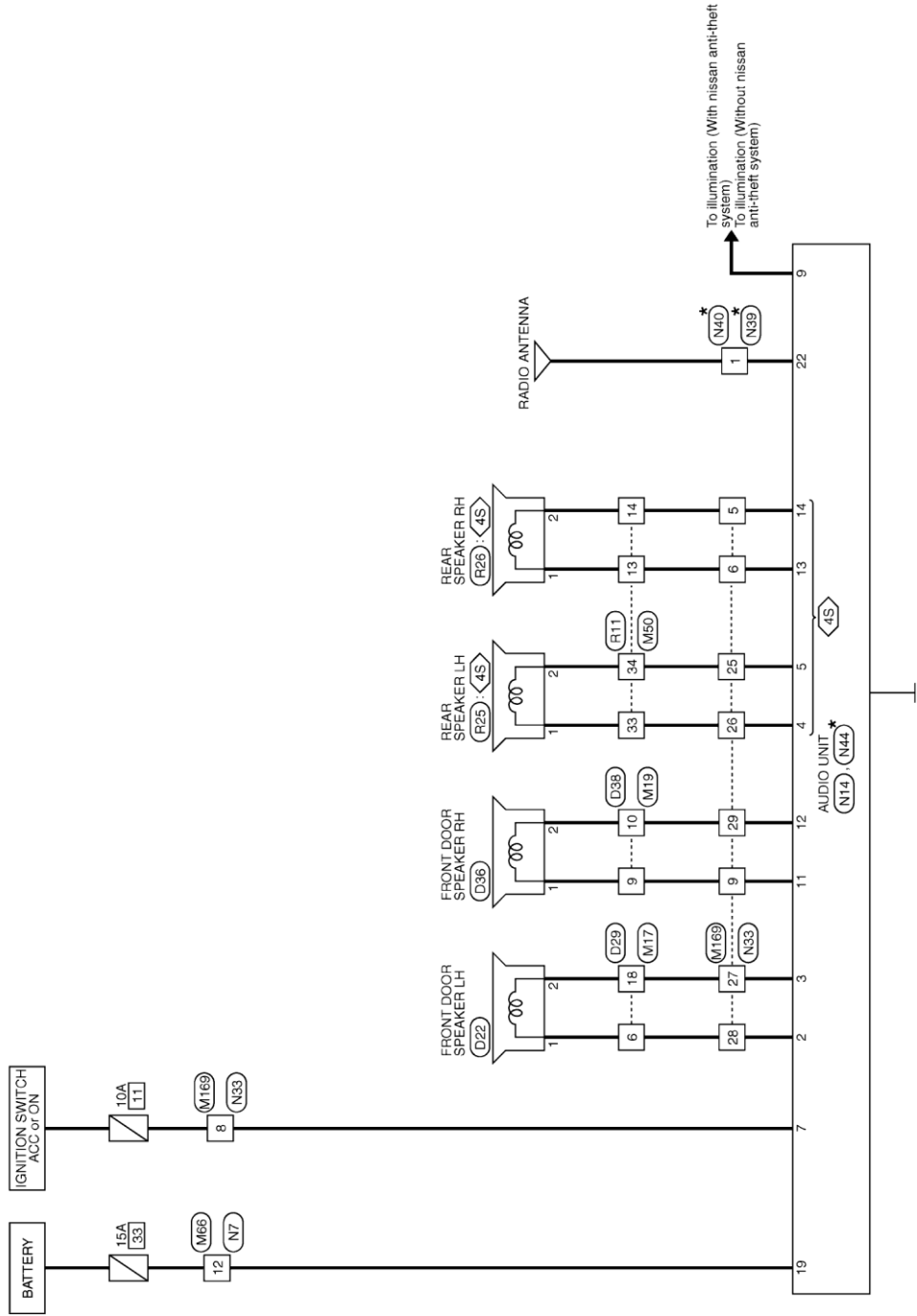

2013/04/19

JRNWC4471GB

DIAGRAMA DE CONEXIONES ELÉCTRICAS

<SISTEMA ELÉCTRICO RELACIONADO>

MODELOS COND. DCH

AUDIO (RHD MODELS)

- : With pillar antenna
- : With window antenna
- : With 4 speakers

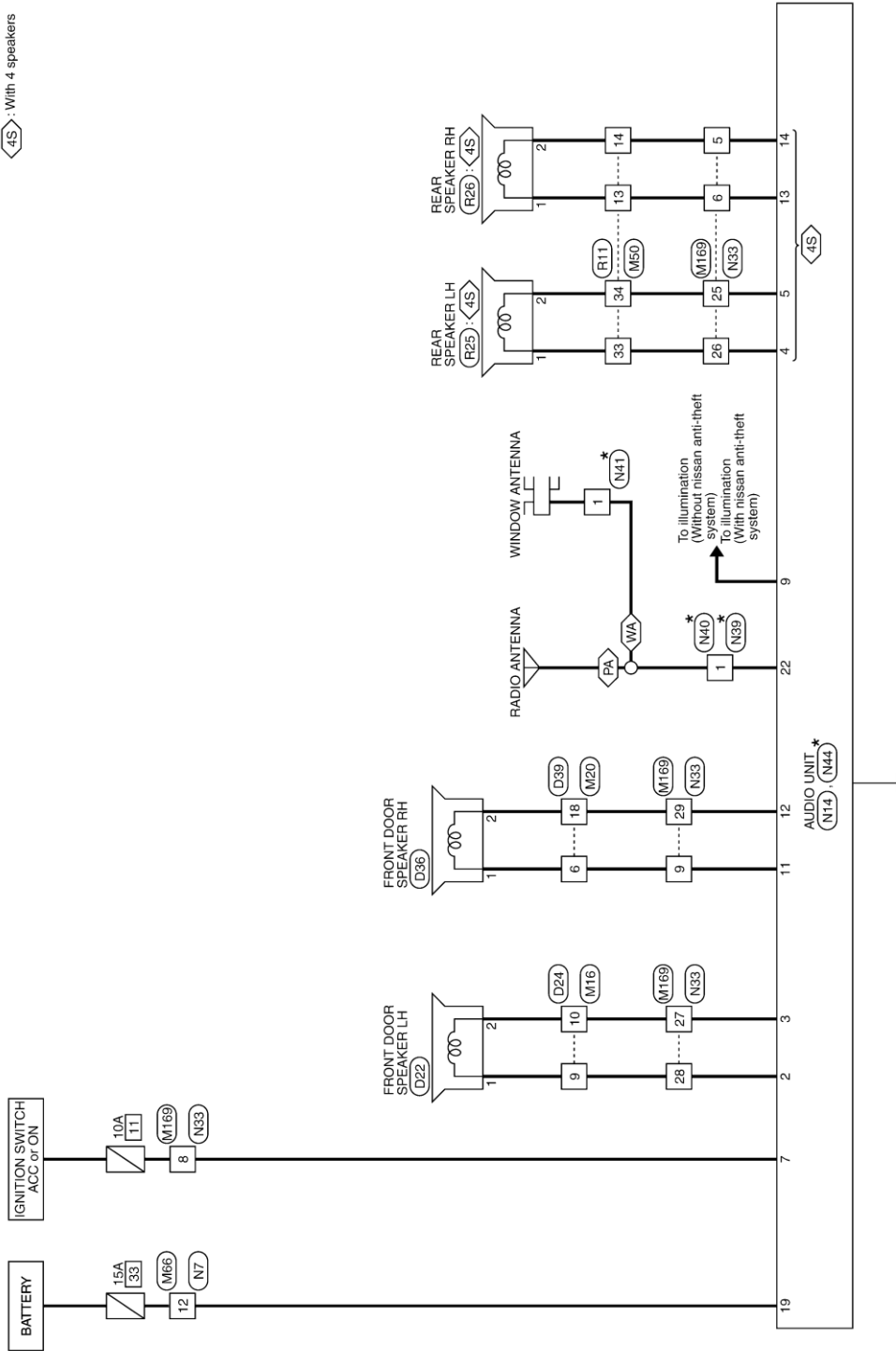

*: This connector is not shown in "Harness Layout".

2013/04/19

JRNWC4467GB

DIAGRAMA DE CONEXIONES ELÉCTRICAS

<SISTEMA ELÉCTRICO RELACIONADO>

6-5-25. CÓMO USAR LA INFORMACIÓN DE CONECTORES

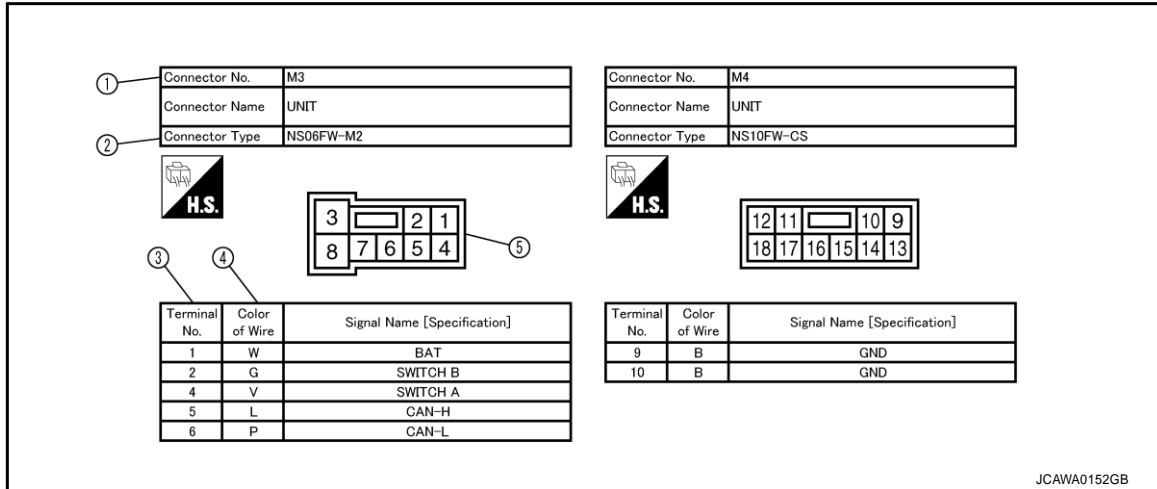

Descripción

Número	Descripción																								
①	<p>Número de conector</p> <ul style="list-style-type: none"> Los caracteres alfabéticos indican en qué mazo de cables está colocado el conector. Los caracteres numéricos indican el número de identificación de los conectores. 																								
②	<p>Tipo de conector</p> <p>① : Modelo de conector ② : Cavidad ③ : Terminales macho (M) y hembra (F) ④ : Color de conector ⑤ : Tipo especial</p> <div style="border: 1px solid black; padding: 5px; margin-top: 10px;"> <p>Example:</p> <table style="width: 100%; text-align: center;"> <tr> <td>RS</td> <td>04</td> <td>F</td> <td>G</td> <td>-</td> <td>GY</td> </tr> <tr> <td>⎯</td> <td>⎯</td> <td>⎯</td> <td>⎯</td> <td>⎯</td> <td>⎯</td> </tr> <tr> <td>⊥</td> <td>⊥</td> <td>⊥</td> <td>⊥</td> <td>⊥</td> <td>⊥</td> </tr> <tr> <td>①</td> <td>②</td> <td>③</td> <td>④</td> <td></td> <td>⑤</td> </tr> </table> </div> <p style="text-align: right; font-size: x-small;">JPMIA0113GB</p>	RS	04	F	G	-	GY	⎯	⎯	⎯	⎯	⎯	⎯	⊥	⊥	⊥	⊥	⊥	⊥	①	②	③	④		⑤
RS	04	F	G	-	GY																				
⎯	⎯	⎯	⎯	⎯	⎯																				
⊥	⊥	⊥	⊥	⊥	⊥																				
①	②	③	④		⑤																				
③	<p>Número de terminal</p> <ul style="list-style-type: none"> Esto indica el número de terminal de un conector. 																								
④	<p>Color del cable</p> <ul style="list-style-type: none"> Esto muestra un código para el color del cable. <table style="width: 100%; font-size: small;"> <tr> <td>B = Negro</td> <td>BR = Marrón</td> </tr> <tr> <td>W = Blanco</td> <td>OR or O = Naranja</td> </tr> <tr> <td>R = Rojo</td> <td>P = Rosa</td> </tr> <tr> <td>G = Verde</td> <td>PU or V (Violeta) = Morado</td> </tr> <tr> <td>L = Azul</td> <td>GY or GR = Gris</td> </tr> <tr> <td>Y = Amarillo</td> <td>SB = Azul cielo</td> </tr> <tr> <td>LG = Verde claro</td> <td>CH = Marrón oscuro</td> </tr> <tr> <td>BG or BE = Beige</td> <td>DG = Verde oscuro</td> </tr> <tr> <td>LA = Violeta</td> <td></td> </tr> </table> <ul style="list-style-type: none"> Cuando el color de un cable tiene rayas, primero se describe el color de fondo y luego el color de la raya, tal como se muestra a continuación: Ejemplo: L/W = Azul con raya blanca 	B = Negro	BR = Marrón	W = Blanco	OR or O = Naranja	R = Rojo	P = Rosa	G = Verde	PU or V (Violeta) = Morado	L = Azul	GY or GR = Gris	Y = Amarillo	SB = Azul cielo	LG = Verde claro	CH = Marrón oscuro	BG or BE = Beige	DG = Verde oscuro	LA = Violeta							
B = Negro	BR = Marrón																								
W = Blanco	OR or O = Naranja																								
R = Rojo	P = Rosa																								
G = Verde	PU or V (Violeta) = Morado																								
L = Azul	GY or GR = Gris																								
Y = Amarillo	SB = Azul cielo																								
LG = Verde claro	CH = Marrón oscuro																								
BG or BE = Beige	DG = Verde oscuro																								
LA = Violeta																									
⑤	<p>Conector</p> <ul style="list-style-type: none"> Esto muestra información sobre el conector. Este lateral de unidad se describe mediante los símbolos del conector. 																								

DIAGRAMA DE CONEXIONES ELÉCTRICAS

<SISTEMA ELÉCTRICO RELACIONADO>

LISTA DE CONECTORES

La información de conectores y la disposición de la instalación se detallan en la sección "ELEMENTOS DEL SUMINISTRO ELÉCTRICO, MASA Y CIRCUITO".

Conector nº	Instalación	Información de conectores	Disposición de la instalación	
C	Instalación chasis	218 página, "C Instalación del chasis"	Modelo cond. izq.	173 página, "Modelo cond. izq. : Instalación del chasis"
			Modelo cond. dch.	201 página, "Modelo cond. dch. : Instalación del chasis"
D	Instalación de la puerta	220 página, "D Instalación de la puerta"	Modelo cond. izq.	176 página, "Modelo cond. izq. : Instalación de la puerta"
			Modelo cond. dch.	204 página, "Modelo cond. dch. : Instalación de la puerta"
F	Instalación del control del motor	225 página, "F Instalación del control del motor"	Modelo cond. izq.	163 página, "Modelo cond. izq. : Instalación de control del motor"
			Modelo cond. dch.	191 página, "Modelo cond. dch. : Instalación de control del motor"
M	Instalación principal/ instalación de la luz	234 página, "Mazo de cables principal/Mazo de cables de la luz M"	Modelo cond. izq.	167 página, "Modelo cond. izq. : Mazo de cables principal/Mazo de cables de la luz"
			Modelo cond. dch.	195 página, "Modelo cond. dch. : Mazo decables principal/Mazo de cables de la luz"
N	Instalación cuadro instrumentos	249 página, "Mazo de cables del tablero de instrumentos N"	Modelo cond. izq.	171 página, "Modelo cond. izq. : Instalación del tablero de instrumentos"
			Modelo cond. dch.	199 página, "Modelo cond. dch. : Instalación del tablero de instrumentos"
R	Instalación de la luz del habitáculo	253 página, "R Instalación de la luz del habitáculo"	Modelo cond. izq.	187 página, "Modelo cond. izq. : Instalación de la luz del habitáculo"
			Modelo cond. dch.	214 página, "Modelo cond. dch. : Instalación de la luz del habitáculo"

TABLA DE ESPECIFICACIONES PRINCIPALES

< TABLA DE ESPECIFICACIONES >

7. TABLA DE ESPECIFICACIONES

7-1. TABLA DE ESPECIFICACIONES PRINCIPALES

Nombre de la versión	NV350 Urven Panel Ventanas Amplia	NV350 Urven Panel Ventanas Amplia	NV350 Urven Panel Ampolla Paquete de Seguridad	NV350 Urven Panel Ampolla Paquete de Seguridad	NV350 Urven Panel Ampolla Diesel Paquete de Seguridad AA
MOTOR					
Tipo de Motor	QR25	S	S	S	S
YD25	Conducto Común				S
Filtro de combustible	Conducto Común con sedimentador sin sedimentador	S	S	S	S
Número de cilindros	4	S	S	S	S
Desplazamiento	2.5L	S	S	S	S
Relación de compresión	QR25 : 9.5:1	S	S	S	S
Díámetro x carrera (mm)	YD25 : 15.0:1	S	S	S	S
Potencia	QR25 : 145hp @ 3600rpm	S	S	S	S
Torque	YD25 : 127hp @ 3200rpm	S	S	S	S
	QR25 : 157 Lb-pie @ 4400rpm	S	S	S	S
	YD25 : 263 Lb-pie @ 1400-2000rpm	S	S	S	S
Tipo de eje	2VD	S	S	S	S
Transmisión	Mニュアル de 5 velocidades	S	S	S	S
Relación de engranajes	1ra	S	S	S	S
	2da	S	S	S	S
	3ra	S	S	S	S
	4ta	S	S	S	S
	5ta	S	S	S	S
Relación Final	reversa	S	S	S	S
	4.225	S	S	S	S
	4.625	S	S	S	S
CARACTERÍSTICAS MECÁNICAS					
Suspensión	Doble brazo	S	S	S	S
Delantera		S	S	S	S
Trasera		S	S	S	S
Barra estabilizadora	Eje rígido con hojas tipo resorte	S	S	S	S
Delantera	con	S	S	S	S
Trasera	con	S	S	S	S
Frenos	Estandar (Discos ventilados)	S	S	S	S
Delanteros	Tambor	S	S	S	S
Traseros		S	S	S	S
LLANTAS Y RINES					
Llantas	135/60R15L1	S	S	S	S
Rines	15	S	S	S	S
Cubierta (tapón)	Tipo completo	S	S	S	S
Llanta de refacción	Central	S	S	S	S
Rin	Tamaño completo	S	S	S	S
	Acero	S	S	S	S
DIMENSIONES					
Largo (mm)	Largo total (OAL)	5960	5200	5200	5200
	Distancia entre ejes (WB)	2940	2940	2940	2940
	Voladizo delantero (FCH)	1190	1190	1190	1190
	Voladizo trasero (RCH)	1000	1100	1100	1100
	Longitud en el área de carga	3365	3365	3365	3365
	Longitud en apertura de la puerta corredera	1685	1685	1685	1685
Altura (mm)	Altura Total (OAH)	2285	2285	2285	2285
	Altura en área de carga	1635	1635	1635	1635
	Altura en apertura de la puerta corredera	1900	1900	1900	1900
	Altura en apertura de la puerta trasera	1865	1865	1865	1865
Ancho (mm)	Ancho Total (OAV)	1690	1690	1690	1690
	Ancho en área de carga	1595	1595	1595	1595
	Ancho en apertura de la puerta trasera (superior)	1730	1730	1730	1730
	Ancho en apertura de la puerta trasera (inferior)	1570	1555	1555	1555
		1535	1460	1460	1460
OTROS					
Arrancador de batería	Faros y luces interiores	S	S	S	S
Tipo de dióxido	Simple	S	S	S	S
Tipo de combustible	Gasolina regular	S	S	S	S
Capacidad de carga (kg)	65 Litros	S	S	S	S
	Mínimo	1330	1330	1330	1330
	Máximo	1960	1960	1960	1960
		3020	3020	3020	3020
Capacidad Volumétrica	Peso bruto vehicular	8.3	9.2	9.2	9.2

FIGURA (RÉPLICA) DE EXTERIOR DE VEHÍCULO

< FIGURA (RÉPLICA) DE EXTERIOR DE VEHÍCULO >

8. FIGURA (RÉPLICA) DE EXTERIOR DE VEHÍCULO

8-1. FIGURA (RÉPLICA) DE EXTERIOR DE VEHÍCULO

Carrocería estándar



FIGURA (RÉPLICA) DE EXTERIOR DE VEHÍCULO

< FIGURA (RÉPLICA) DE EXTERIOR DE VEHÍCULO >

Carrocería larga

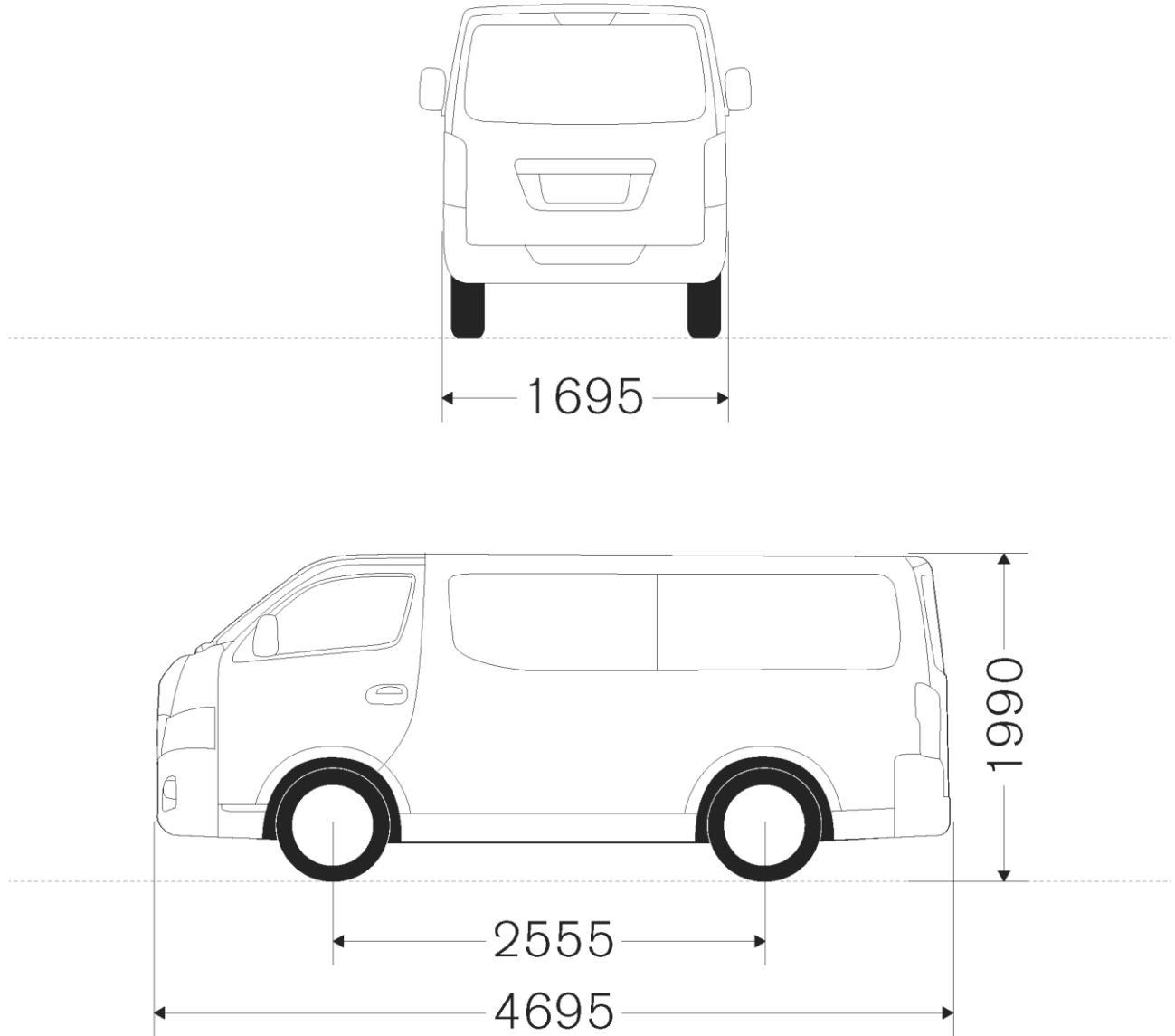

FIGURA (RÉPLICA) DE EXTERIOR DE VEHÍCULO

< FIGURA (RÉPLICA) DE EXTERIOR DE VEHÍCULO >

Carrocería ancha larga

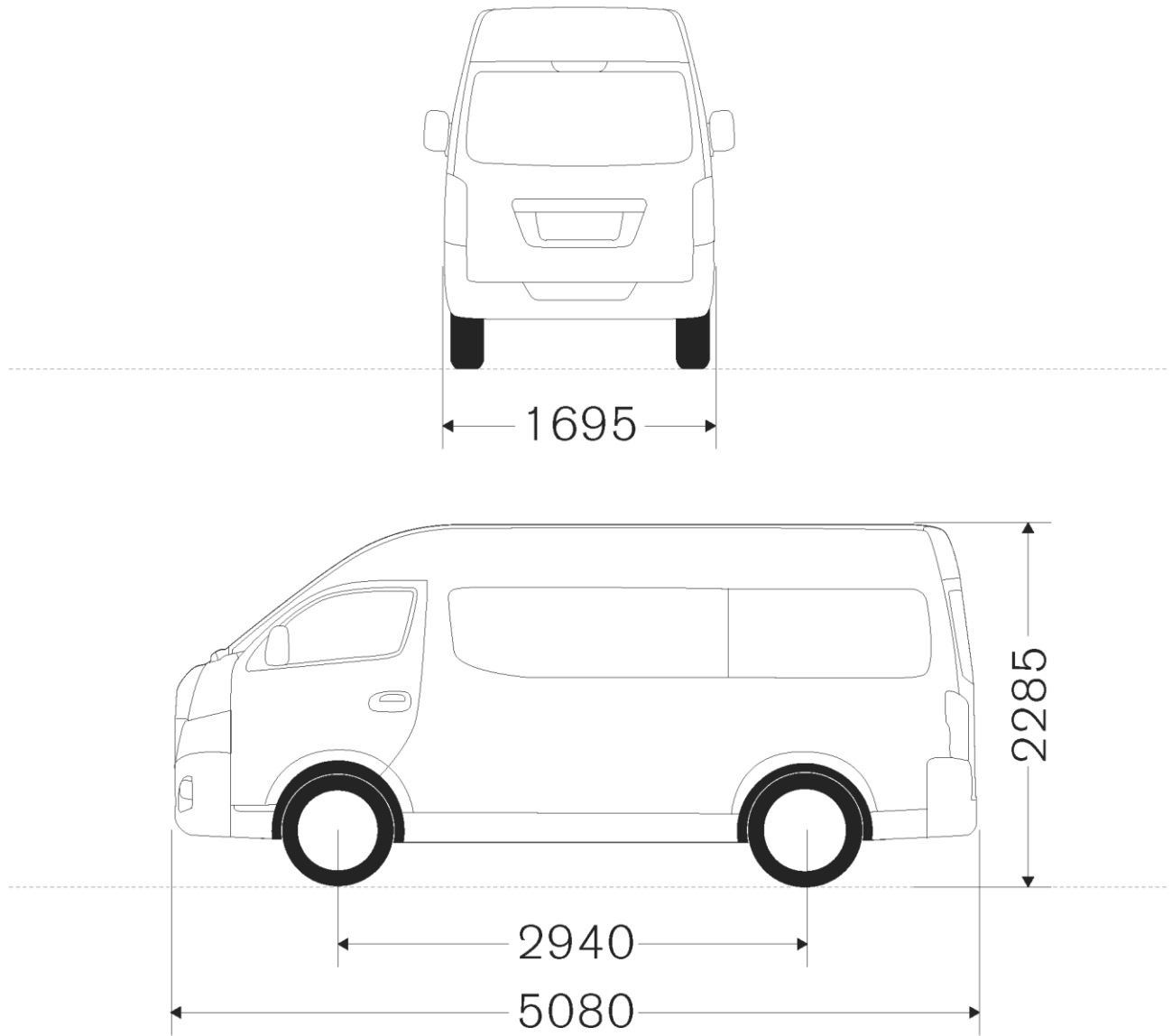
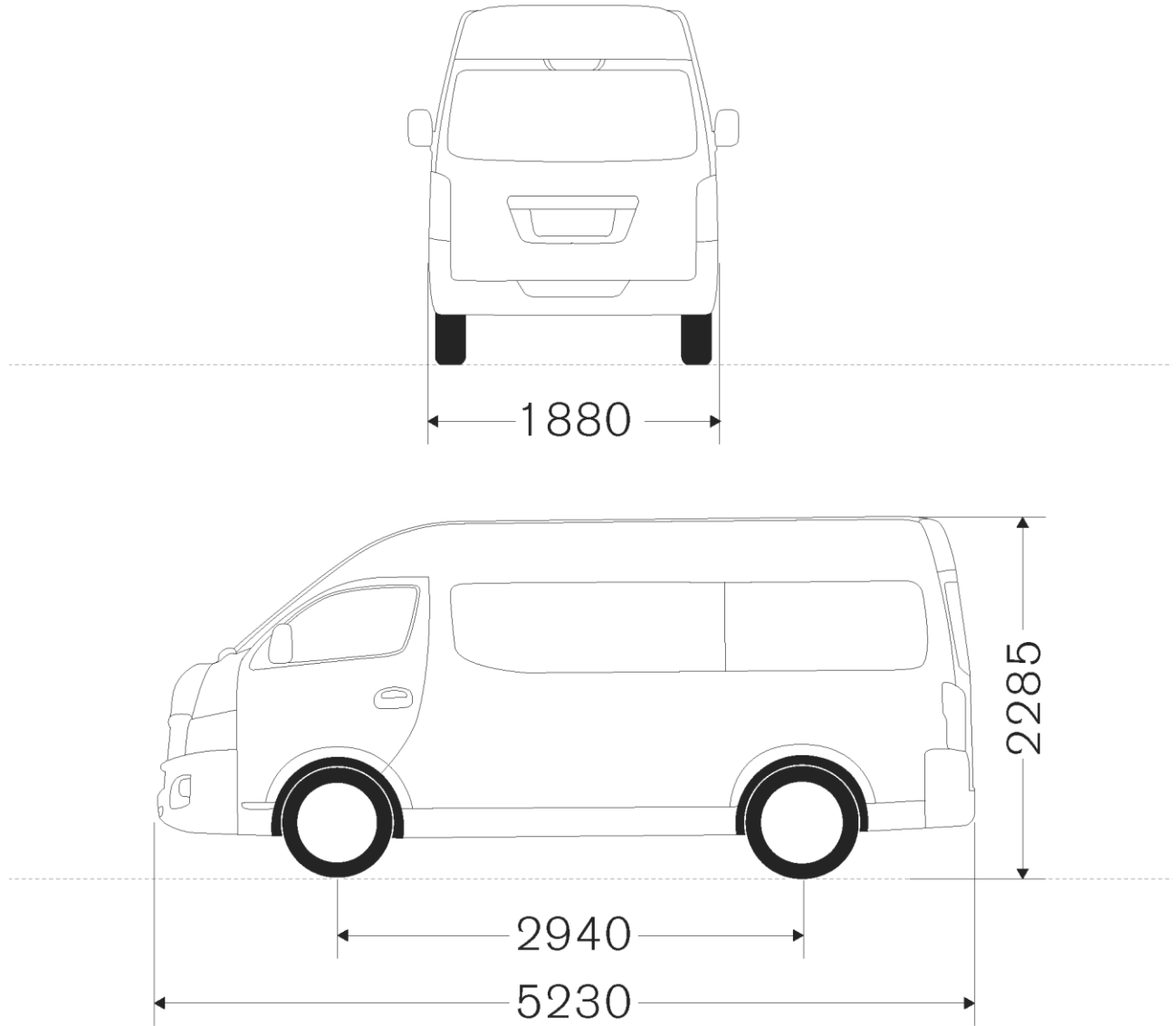

DIMENSIONES DE APERTURA DE PUERTA DESLIZANTE/PUERTA TRASERA
 < FIGURA (RÉPLICA) DE EXTERIOR DE VEHÍCUL >

8-2. DIMENSIONES DE APERTURA DE PUERTA DESLIZANTE/PUERTA TRASERA

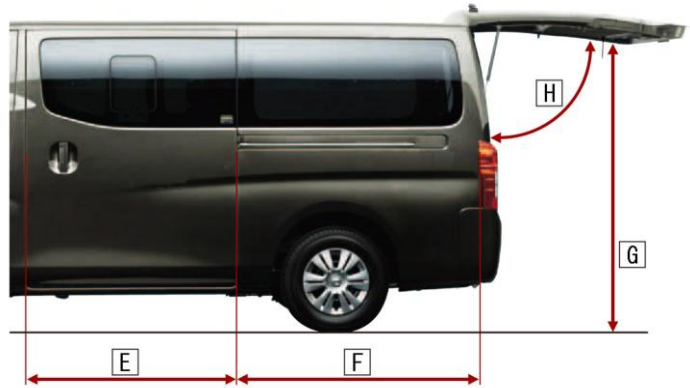
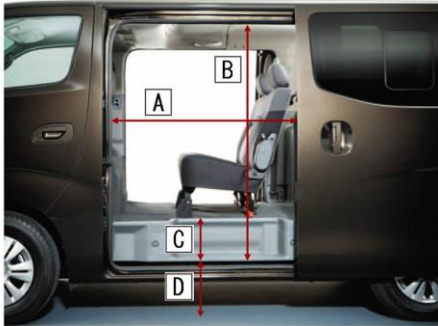

	Larga	S-larga
A	1085	1085
B	1415	1580
C	225	225
D	385	385

	Larga	S-larga
E	1315	1315
F	1510	1895
G	1900	1980
H	82.7°	74.7°